



Nr. 2 – 2008  
Side 291 – 442

# NORSK LOVTIDEND

**Avd. I**

**Lover og sentrale forskrifter mv.**

Nr. 2  
Utgitt 12. mars 2008

## Innhold

	Side
<b>Lover og ikrafttredelser. Delegering av myndighet</b>	
<b>2008</b>	
Feb. 7.	Deleg. av myndighet til Vegdirektoratet etter vegtrafikkloven § 29 (Nr. 111) ..... 363
Feb. 15.	Delvis ikrafts. av lov 17. juni 2005 nr. 89 om endringer i lov 26. juni 1992 nr. 86 om tvangsfullbyrdelse og midlertidig sikring og andre lover med overgangsbestemmelser (Nr. 136)..... 391
Feb. 15.	Ikrafts. av lov 27. januar 2006 nr. 4 om endringer i lov 8. juni 1984 nr. 58 om gjeldsforhandling og konkurs og andre lover (elektronisk kommunikasjon mv.) (Nr. 137).... 391
Feb. 15.	Deleg. av myndighet til Nærings- og handelsdepartementet etter sjøloven § 11 sjette ledd (Nr. 156)..... 402
Feb. 15.	Deleg. av myndighet til Nærings- og handelsdepartementet etter lov om norsk internasjonalt skipsregister § 5 (Nr. 157)..... 402
<b>Forskrifter</b>	
<b>2007</b>	
Des. 13.	Forskrift om opptak, studier og eksamen ved Høgskolen i Gjøvik (Nr. 1794) ..... 292
<b>2008</b>	
Jan. 15.	Forskrift om helikopterdekk på flyttbare innretninger (Nr. 72) ..... 303
Jan. 25.	Forskrift til rammeplan for sykepleierutdanning (Nr. 128)..... 320
Jan. 28.	Forskrift om flyværtjeneste (Nr. 81) ..... 323
Jan. 28.	Forskrift om opptak til studier og utdanninger ved Høgskolen i Østfold (Nr. 129)..... 333
Feb. 1.	Forskrift om fastsettelse av avgiftsgrunnlag og avgiftssatser i folketrygden for visse grupper medlemmer for året 2008 (Nr. 94)..... 351
Feb. 1.	Forskrift om avgifter til folketrygden for året 2008 for misjonærer mv. som er opptatt i folketrygden i medhold av folketrygdloven § 2–8 (Nr. 95) ..... 352
Feb. 1.	Forskrift om avgifter til folketrygden for året 2008 for arbeidstakere utsendt til Norge fra Amerikas forente stater og Canada (Nr. 96) ..... 353
Feb. 1.	Midl. forskrift om arbeidsmarkedstiltakene avklaring av kortere varighet og individuell oppfølging (Nr. 100) ..... 354
Feb. 1.	Forskrift om støyemisjon fra luftfartøy (Nr. 102) ..... 357
Feb. 5.	Forskrift om særskilte beskyttelsestiltak ved import av fiskevarer fra Albania (Nr. 108) ..... 360
Feb. 5.	Forskrift om regulering av fisket etter bunnfisk i Grønlands fiskerisone i 2008 (Nr. 109)..... 360
Feb. 7.	Forskrift om adgang til å delta i fangst av sel i Vesterisen og Østisen i 2008 (Nr. 110)..... 363
Feb. 7.	Forskrift om midlertidig fritak fra overproduksjonsavgift på kumelk i kvoteåret 1. mars 2008–28. februar 2009 (Nr. 141) ..... 364
Feb. 8.	Forskrift om lønns- og arbeidsvilkår i offentlige kontrakter (Nr. 112) ..... 364
Feb. 15.	Forskrift om regulering av fisket etter brosme, lange og blålange i Islands økonomiske sone i 2008 (Nr. 152) ..... 396
Feb. 15.	Forskrift om kirkegårder i Longyearbyen og askespredning på Svalbard (Nr. 153)..... 397
Feb. 19.	Forskrift om utvidet registrering av utleggsforretninger i Løsøreregisteret (utleggsregistreringsforskriften) (Nr. 158)..... 403
Feb. 21.	Forskrift om gjennomføring av forordning (EØF) nr. 3922/91 om harmonisering av tekniske krav og administrative fremgangsmåter i sivil luftfart med tilleggsbestemmelser om arbeidstid for besetningsmedlemmer (Nr. 189) ..... 409
Feb. 22.	Forskrift om rapportering av stresstester for forsikringsselskaper og pensjonsforetak (Nr. 165)..... 411
Feb. 22.	Forskrift om informasjons- og påseplikt og innsynsrett (Nr. 166)..... 411
Feb. 25.	Forskrift om tildeling av utdanningsstøtte for undervisningsåret 2008–2009 (Nr. 190)..... 417
Feb. 25.	Forskrift om investeringstilskudd til omsorgsboliger og sykehjemsplasser fra Den Norske Stats Husbank (Nr. 191)..... 439
<b>Endringsforskrifter</b>	
<b>2007</b>	
Juni 18.	Endr. i forskrift om bygging og utrustning av fiske- og fangstfartøy fra 6 m og opptil 15 m største lengde (Nr. 1795)..... 291
Okt. 23.	Endr. i forskrift for graden bachelor ved Universitetet i Stavanger (Nr. 1799)..... 292

Des.	13.	Endr. i forskrift om kvoteordningen for melk (Nr. 1800) .....	302
Des.	20.	Endr. i forskrift om opptak og rangering til videreutdanning og høgre grads studier ved Høgskolen i Telemark (Nr. 1797) .....	303
Des.	27.	Endr. i forskrift om endring i forskrift om gjenvinning og behandling av avfall (avfallsforskriften) (Nr. 1801).....	303
<b>2008</b>			
Jan.	20.	Endr. i forskrift om vurdering og kontroll av risikoer ved eksisterende stoffer (Nr. 73) .....	315
Jan.	23.	Endr. i forskrift om særskilte beskyttelsestiltak ved innførsel av ferskt kjøtt av klauvdyr fra Brasil (Nr. 74) .....	316
Jan.	23.	Endr. i forskrift om særskilte beskyttelsestiltak i forbindelse med utbrudd av munn- og klauvsjuka på Kypros (Nr. 75).....	317
Jan.	24.	Endr. i forskrift om forbrukernes kollektive interesser (Nr. 77) .....	318
Jan.	25.	Endr. i forskrift om utlendingers adgang til riket og deres opphold her (utlendingsforskriften) (Nr. 88).....	319
Jan.	28.	Endr. i forskrift om fastsetting og endring av årlig framtidig inntekt for alderspensjonister mellom 67 og 70 år (Nr. 78) .....	322
Jan.	28.	Endr. i forskrift om kontinentalsokkelflyging – ervervsmessig luftfart til og fra helikopterdekk på fartøy og innretninger til havs (Nr. 80).....	322
Jan.	29.	Endr. i forskrift om regulering av fisket etter sild i Nordsjøen og Skagerrak i 2008 (Nr. 82) .	340
Jan.	29.	Endr. i forskrift om regulering av fisket etter makrell i 2008 (Nr. 83).....	340
Jan.	29.	Endr. i forskrift om fartøykvoter og maksimalkvoter ved fiske etter kolmule i 2008 (Nr. 84) .....	341
Jan.	30.	Endr. i forskrift til opplæringslova (Nr. 85) .....	341
Jan.	31.	Endr. i forskrift om endring i forskrift om lokalisering, utforming og tekniske krav til fyrlys, sjømerker og farvannsskilt som skal regulere ferdsele (Nr. 86) .....	341
Jan.	31.	Endr. i forskrift til utfylling og gjennomføring mv. av skatteloven av 26. mars 1999 nr. 14 (Nr. 90) .....	342
Jan.	31.	Endr. i forskrift om tiltak mot <i>Phytophthora ramorum</i> (Werres et al., 2001) (Nr. 92).....	343
Jan.	31.	Endr. i forskrift om satser for visse tilskuddsordninger for bearbeidede jordbruksvarer (Nr. 130).....	346
Feb.	1.	Endr. i forskrift til lov om felles regler for det indre marked for naturgass (naturgassforskriften) (Nr. 87) .....	348
Feb.	1.	Endr. i forskrift om næringsmidler til bruk ved spesielle ernæringsmessige behov (Nr. 97)...	353
Feb.	1.	Endr. i forskrift om arbeidsmarkedstiltak (Nr. 101).....	355
Feb.	1.	Endr. i forskrift om notarius publicus (Nr. 103) .....	357
Feb.	1.	Endr. i forskrift om gebyr til dekning av utgifter ved kjøttkontroll (Nr. 104).....	358
Feb.	4.	Endr. i forskrift om regulering av fisket med fartøy som fører islandsk flagg i Norges økonomiske sone i 2008 (Nr. 105).....	358
Feb.	4.	Endr. i forskrift om samvirkingsevnen i Det europeiske nett for lufttrafikkstyring. (Nr. 106).....	359
Feb.	5.	Endr. i forskrift om rester av plantevernmidler i næringsmidler og fôrvarer (Nr. 107) .....	359
Feb.	6.	Endr. i forskrift om fredning av truede arter (Nr. 113) .....	361
Feb.	6.	Endr. i forskrift om kvotefaktor i fisket etter lodde i Grønland, Island og Jan Mayen i sesongen 2007–2008 (Nr. 140) .....	362
Feb.	6.	Endr. i forskrift om legemiddelklassifisering (legemiddellisten, unntakslisten og urtelisten) (Nr. 186).....	362
Feb.	6.	Endr. i forskrift om legemiddelklassifisering (legemiddellisten, unntakslisten og urtelisten) (Nr. 187).....	362
Feb.	7.	Endr. i forskrift om jakt- og fangsttider samt sanking av egg og dun for jaktseongene fra 1. april 2007 til 31. mars 2012 (Nr. 114) .....	364
Feb.	7.	Endr. i forskrift om kvoteordningen for melk (Nr. 142) .....	364
Feb.	8.	Endr. i forskrift om film og videogram (Nr. 115) .....	365
Feb.	8.	Endr. i forskrift om kjørende og gående trafikk (trafikkregler) (Nr. 116).....	366
Feb.	8.	Endr. i forskrift om offentlige trafikkskilt, vegoppmerking, trafikksignaler og anvisninger (skiltforskriften) (Nr. 117).....	367
Feb.	8.	Endr. i forskrift om spesielle tillatelser til å drive enkelte former for fiske og fangst (konsesjonsforskriften), forskrift om spesielle kvoteordninger for kystfiskeflåten og forskrift om strukturvoteordning mv. for havfiskeflåten som følge av overgang til lasteromsvolum som størrelsesbegrensning for store kystfartøy (Nr. 118).....	367
Feb.	8.	Endr. i forskrifter som følge av overgang til lasteromsvolum som størrelsesbegrensning for store kystfartøy (Nr. 119).....	369

Feb.	8.	Endr. i forskrift om regulering av fisket etter vassild nord for 62 grader nord i 2008 (Nr. 120).....	373
Feb.	12.	Endr. i forskrift om krav til kompetanse og autorisasjon for førere av trekraftkjøretøy på det nasjonale jernbanenettet (Nr. 132) .....	374
Feb.	12.	Endr. i forskrift om opplysningsplikt ved tilbud om kjøp av sammensatte produkter (Nr. 133).....	375
Feb.	12.	Endr. i forskrift om stønad til dekning av utgifter til viktige legemidler mv. (blåreseptforskriften) (Nr. 134).....	376
Feb.	12.	Endr. i forskrift om endring i forskrift om legemidler (legemiddelforskriften) (Nr. 135) .....	376
Feb.	12.	Endr. i forskrift om kvotefaktor i fisket etter sild i Nordsjøen og Skagerrak i 2008 (Nr. 143).....	377
Feb.	13.	Endr. i forskrift om regulering av fisket etter torsk, hyse og sei nord for 62° N i 2008 (Nr. 144).....	377
Feb.	14.	Endr. i forskrift om regulering av fisket etter makrell i 2008 (Nr. 148).....	377
Feb.	14.	Endr. i forskrift om regulering av fisket etter norsk vårgytende sild i 2008 (Nr. 149).....	378
Feb.	14.	Endr. i forskrift om regulering av fisket etter sild i Nordsjøen og Skagerrak i 2008 (Nr. 150).....	378
Feb.	14.	Endr. i forskrift om kvotefaktor i fisket etter lodde i Grønland, Island og Jan Mayen i sesongen 2007–2008 (Nr. 151) .....	379
Feb.	14.	Endr. i forskrift om materialer og gjenstander i kontakt med næringsmidler (matemballasjeforskriften) (Nr. 188) .....	379
Feb.	15.	Endr. i forskrift om konkursregisteret og om kunngjøringer etter konkursloven (Nr. 138).....	392
Feb.	15.	Endr. i forskrift om framgangsmåten ved tinglysing av melding om konkursåpning på grunnlag av begjæring over telefon eller på annen enkel måte (Nr. 139) .....	394
Feb.	15.	Endr. i forskrift til tolloven (Nr. 145) .....	394
Feb.	15.	Endr. i forskrift om skatt til Svalbard (Nr. 146).....	396
Feb.	15.	Endr. i forskrift om behandling av helseopplysninger i nasjonal database for elektroniske resepter (reseptformidlerforskriften) (Nr. 147) .....	396
Feb.	15.	Endr. i forskrift om registrering av skip i norsk ordinært skipsregister (Nr. 154).....	401
Feb.	15.	Endr. i forskrift om registrering av skip i Norsk Internasjonalt Skipsregister (NIS) (Nr. 155).....	402
Feb.	15.	Endr. i forskrift om gebyr for tjenester fra Brønnøysundregistrene (Nr. 162) .....	403
Feb.	19.	Endr. i forskrift om regulering av fisket etter sei i Nordsjøen og Skagerrak i 2008 (Nr. 159).....	404
Feb.	19.	Endr. i forskrift til utfylling og gjennomføring mv. av skatteloven av 26. mars 1999 nr. 14 (Nr. 160).....	405
Feb.	19.	Endr. i forskrift om begrensning av lønnsoppgaveplikten (Nr. 161) .....	405
Feb.	20.	Endr. i forskrift om offentlige anskaffelser og forskrift om innkjøpsregler i forsyningssektorene (vann- og energiforsyning, transport og posttjenester) (Nr. 163).....	405
Feb.	21.	Endr. i forskrift om nedsatt tollsats for konserverindustrien (Nr. 164).....	408
Feb.	25.	Endr. i forskrift om tilskudd til driftsenheter og tamreinlag (Nr. 167).....	417
Feb.	26.	Endr. i forskrift om godtgjørelse av utgifter til legehjelp som utføres poliklinisk ved statlige helseinstitusjoner og ved helseinstitusjoner som mottar driftstilskudd fra regionale helseforetak (Nr. 192) .....	439
Feb.	26.	Endr. i forskrift om gjenvinning og behandling av avfall (avfallsforskriften) (Nr. 193) .....	440
Feb.	26.	Endr. i forskrift om utlendingers adgang til riket og deres opphold her (utlendingsforskriften) (Nr. 194).....	440
Feb.	28.	Endr. i forskrift om endring av motorvogners avgiftsmessige status (Nr. 195) .....	442
<b>Diverse</b>			
<b>2008</b>			
Jan.	23.	Endr. i tjenesteordning for menighetsprester (Nr. 76).....	317
Jan.	28.	Meddelelse om tilføyelse av EØS-henvisning i forskrift om risiko- og observasjonssoner i forbindelse med bluetongue og betingelser for transport ut av og gjennom disse sonene (Nr. 79) .....	322
Jan.	31.	Vedtak om pris på kraft ved interne leveranser etter skatteloven § 18–3 annet ledd bokstav a nr. 3 for inntektsåret 2007 (Nr. 89) .....	342
Jan.	31.	Vedtak om fastsettelse av renter for beskatning av kraftforetak for inntektsåret 2007 (Nr. 91) .....	343
Feb.	1.	Opph. av forskrift om særskilte beskyttelsestiltak i forbindelse med utbrudd av munn- og klauvsjuka på Kypros (Nr. 93).....	350

Feb.	8. Opph. av forskrift om særskilte beskyttelsestiltak ved import av fiskevarer fra Brasil (Nr. 121).....	374
Feb.	8. Delvis ikrafttr. av forskrift 16. desember 2005 nr. 1494 om domssogns- og lagdømmeinndeling (Nr. 122).....	374
Feb.	8. Opph. av forskrift om drift av reisebyrå på Svalbard (Nr. 131).....	374

#### **Rettelser**

<b>Nr. 7/2007 s. 1053</b> (i forskrift 4. juli 2007 nr. 853 om evakuerings- og redningsredskaper på flyttbare innretninger (redningsforskriften)) .....	442
<b>Nr. 12/2007 s. 1789–1790</b> (i forskrift 14. desember 2007 nr. 1444 om forrentning og tilbakebetaling av utdanningslån og tap av rettigheter 2008).....	442
<b>Nr. 13/2007 s. 1928 og 1929</b> (i forskrift 18. desember 2007 nr. 1585 om endring i forskrift 13. februar 2004 nr. 406 om betaling av gebyr for særskilte ytelser fra Mattilsynet).....	442
Oversikt over rettelser .....	3. omslagsside
Bestillinger, adresseendringer m.v. ....	4. omslagsside

# NORSK LOVTIDEND

## Avd. I Lover og sentrale forskrifter mv.

Utgitt i henhold til lov 19. juni 1969 nr. 53.

---



---

**Utgitt 12. mars 2008**

**Nr. 2**

---



---

**18. juni Nr. 1795 2007**

### **Forskrift om endring i forskrift om bygging og utrustning av fiske- og fangstfartøy fra 6 m og opptil 15 m største lengde**

**Hjemmel:** Fastsatt av Sjøfartsdirektoratet 18. juni 2007 med hjemmel i lov 16. februar 2007 nr. 9 om skipssikkerhet (skipssikkerhetsloven) § 6, § 9, § 13 og § 43, jf. delegeringsvedtak 16. februar 2007 nr. 171 og delegeringsvedtak 31. mai 2007 nr. 590. Kunngjort 5. februar 2008 kl. 14.45.

#### *I*

I forskrift 15. oktober 1991 nr. 708 om bygging og utrustning av fiske- og fangstfartøy fra 6 m og opptil 15 m største lengde gjøres følgende endring:

Nytt vedlegg 2 skal lyde:

#### *Vedlegg 2*

#### *Byggebekreftelse*

I samsvar med forskrift 15. oktober 1991 nr. 708 om bygging og utrustning av fiske- og fangstfartøy fra 6 m og opptil 15 meter største lengde.

*For fiske- og fangstfartøy med største lengde mellom 6 og 10,67 meter*

Det bekreftes herved at dette fartøy med

prod.nr./byggenr. .... fra

Produsent/båtbygger ..... med

Modellbetegnelse .....,

og som ikke har Nordisk godkjenning i henhold til Nordisk Båtstandard for yrkesbåter under 15 meter, 1990, oppfyller kravene i Nordisk Båtstandard for yrkesbåter under 15 meter, 1990 avsnitt Y2-Y30 og Y33, med de eventuelle modifikasjoner og unntak «Forskrift 15. oktober 1991 nr. 708 om bygging og utrustning av fiske- og fangstfartøy fra 6 m og opp til 15 m største lengde» § 8 nr. 2 og § 12 nr. 1 foreskriver.

Skroget er bygget av ..... og er

dimensjonert i henhold til Nordisk Båtstandard avsnitt Y . .....

Det bekreftes at det er utarbeidet stabilitetsberegninger i henhold til Nordisk Båtstandard avsnitt Y3 og Y30, eller eventuelt etter «Forskrift 15. oktober 1991 nr. 712 om bygging av fiske- og fangstfartøy med lengde på 15 m Loa og derover», og at disse følger fartøyet.

Stabilitetsberegningene for fartøyet gir følgende begrensninger:

Totalt beregnet volum av lasterom, inklusive trunk/karmer	..... m <sup>3</sup>
Total lastekapasitet (inklusive dekkslast)	..... kg
Maks dekkslast	..... kg
Minimum fribord midtskips	..... mm

*Båtens data:*

Største lengde	.....	m
Bredde	.....	m
Dybde i riss til hoveddekk	.....	m

Sted: .....

Dato: .....

.....  
Hovedprodusent/bygger/importør.....  
sign

Bekreftelsen omfatter ikke løs sikkerhetsutrustning, kommunikasjonsutstyr og løs navigasjonsutrustning, el. anlegg over 50 V, samt mulige myndighetskrav om begrensning i anvendelse o.l. Dersom skader, ombygging eller endring fører til at kravene i overnevnte forskrift ikke lenger er oppfylt, er eier ansvarlig for å fremskaffe/utarbeide ny dokumentasjon, og oppdatere byggebekreftelsen.

*II*

Endringen trer i kraft 1. juli 2007.

**23. okt. Nr. 1799 2007****Forskrift om endring i forskrift for graden bachelor ved Universitetet i Stavanger**

**Hjemmel:** Fastsatt av styret ved Universitetet i Stavanger 23. oktober 2007 med hjemmel i lov 1. april 2005 nr. 15 om universiteter og høyskoler § 3–9 og § 3–10. Kunngjort 15. februar 2008 kl. 15.15.

*I*

I forskrift 6. desember 2005 nr. 1400 for graden bachelor ved Universitetet i Stavanger gjøres følgende endring:

§ 3 femte ledd nye tredje, fjerde og femte punktum skal lyde:

Studenter som i tidsrommet 1. oktober 2002 til 31. desember 2005 har levert inn og fått godkjent et selvstendig arbeid på 12 studiepoeng ved Universitetet i Stavanger, kan søke om å få tildelt graden bachelor på bakgrunn av dette. De øvrige krav i forskriften skal likevel være oppfylt før slik grad kan tildeles. Selvstendig arbeid på mindre enn 15 studiepoeng som er levert ved andre institusjoner kan ikke danne grunnlag for tildeling av graden bachelor.

*II*

Endringen trer i kraft straks.

**13. des. Nr. 1794 2007****Forskrift om opptak, studier og eksamen ved Høgskolen i Gjøvik**

**Hjemmel:** Fastsatt av Styret for Høgskolen i Gjøvik 13. desember 2007 med hjemmel i lov 1. april 2005 nr. 15 om universiteter og høyskoler § 3–3, § 3–5, § 3–6, § 3–8, § 3–9, § 3–10 og § 5–3. Kunngjort 1. februar 2008 kl. 15.25.

*1. Allmenne regler***§ 1. Virkeområde**

- 1.1. Forskriften gjelder forkurs, grunnutdanning, videreutdanning, mastergradsutdanning og alle typer eksamen ved Høgskolen i Gjøvik (forkortet HiG). For videreutdanningstilbud organisert som betalingstilbud med oppdragsgiver, kan høyskolen gjøre unntak fra rangeringsreglene for opptak.
- 1.2. Forskriften forutsetter at studentene følger normal studieprogresjon for fulltidsstudier. For deltidsstudenter og studenter som har søkt om og fått innvilget avvik fra normalprogresjon, skal anvendelsen av reglene ta hensyn til dette, med mindre noe annet er særskilt angitt.
- 1.3. Når det i det følgende er fastsatt at en tidsfrist går ut på en bestemt dato og denne datoen ikke er virkedag, blir fristen forskjøvet til nærmest etterfølgende virkedag.

**§ 2. Definisjoner**

- 2.1. *Arbeidskrav* er krav som må være oppfylt for å gå opp til eksamen. Arbeidskrav består av obligatoriske øvinger eller innleveringer, som ikke utgjør en del av eksamen.
- 2.2. *Eksamen:* Som eksamen regnes alle typer prøver og arbeider som gir grunnlag for fastsettelse av selvstendig karakter for et emne eller for en emnegruppe. En eksamen kan omfatte flere deleksamener og i så fall skal emnebeskrivelsen gi opplysninger om den innbyrdes vektning av disse deleksamenene.

- 2.3. *Emne* er minste eksamensenhet som kan være del av et studieprogram. Emnets omfang uttrykkes i studiepoeng og skal være delelig med 5. Unntak fra dette kan fastsettes i fagplaner på grunnlag av bestemmelser i nasjonale rammeplaner eller i spesielle tilfeller i den enkelte studieplan. Emnebeskrivelsen skal gi en beskrivelse av læringsutbytte/mål, faginnhold, undervisnings- og arbeidsformer, arbeidskrav, omfang og vurderingsformer.
- 2.4. *Evaluering*: Brukes om det arbeidet som utføres for å gjennomgå vurderingene eller vurderingsordningene. Evalueringen ender opp i et dokument som sier noe om vurderingene eller vurderingsordningene holder mål, er på et faglig betryggende nivå, er upartisk osv.
- 2.5. *Fagplan*: En konkretisering av det faglige innholdet i studier som er regulert av nasjonal rammeplan.
- 2.6. *Fordypning*: Emnegrupper som i studieplanen er definert til å høre faglig sammen og som kan utfylle hverandre på en slik måte at de bygger på og går ut over grunnivået i et emne. Fordypninger skal ikke ha valgfrie emner.
- 2.7. *Grunnutdanning*: Med grunnutdanning menes studier der opptakskravet er generell studiekompetanse, eventuelt i kombinasjon med spesielle opptakskrav.
- 2.8. *Hospitant*: Benyttes om en student som ikke er tatt opp til et studieprogram, men er tatt opp til ett eller flere emner. Studenten betaler vanlig studieavgift og har studierettigheter som student (ref. § 16) på de aktuelle emnene.
- 2.9. *Privatist*: Som privatist regnes den som etter reglene i UH-lovens § 3–10 fremstiller seg til eksamen ved høyskolen, uten å være tatt opp og registrert som student.
- 2.10. *Rammeplan*: En plan for et studium der departementet har fastsatt nasjonale rammer for innholdet.
- 2.11. *Selvstendig arbeid*: Arbeid av et nærmere angitt omfang og/eller type som inngår i studiet, og som skal vise forståelse, refleksjon og modning. Arbeidet kan eksempelvis være av teoretisk, praktisk eller kunstnerisk art, og kan være utført individuelt eller i grupper.
- 2.12. *Studieplan*: Plan for det faglige innholdet i studier som ikke er regulert av nasjonal rammeplan.
- 2.13. *Studiepoeng*: Mål på omfanget av et studium, der et fullt studieår er normert til 60 studiepoeng.
- 2.14. *Studieprogram*: Studieløp av minimum 30 studiepoengs omfang med et definert innhold og progresjon i henhold til en fag- eller studieplan.
- 2.15. *Studierett*: Rettighet knyttet til det å være tatt opp som student ved et studium og inneha studentstatus. Dette innebærer rett til deltakelse i all organisert undervisning, veiledning (individuell og i mindre grupper), øvelser og oppgaveløsning, laboratoriekurs, praksisstudier, feltarbeid mv. på studieprogrammet studenten er tatt opp til.
- 2.16. *Utdanningsplan*: Avtale om plan for gjennomføring av studium/studieprogram inngått mellom høyskolen og den enkelte student. Utdanningsplanen skal vise hvilken utdanning den enkelte student har til hensikt å gjennomføre, og hvor lang tid studenten skal bruke på å fullføre denne utdanningen.
- 2.17. *Vurdering*: Brukes om det arbeidet som utføres for å få frem en sensur på studentens kunnskaper, ferdigheter og holdninger. Vurderingen ender opp i en karakter.

### § 3. Studieåret

- 3.1. Studieåret begynner medio august og avsluttes ultimo juni. Rektor fastsetter datoer for påfølgende studieår innen utgangen av januar.

## 2. Opptak og rangering til grunn- og videreutdanninger

### § 4. Opptak og rangering til grunnutdanningene

- 4.1. For opptak og rangering til grunnutdanninger, gjelder de regler som departementet har fastsatt i forskrifts form. Høgskoledirektør fastsetter utfyllende retningslinjer for vurdering av realkompetanse.
- 4.2. Styret selv fastsetter antall studieplasser i medhold av UH-loven § 3–7.
- 4.3. Tildelt studieplass kan reserveres til året etter når høgskoledirektøren finner at det foreligger tungtveiende grunner. Som tungtveiende grunner regner for eksempel innkalling til militærtjeneste og graviditet. Grunn for reservering av studieplass må dokumenteres.

### § 5. Rangeringsregler ved opptak til enkeltemner og adgangsregulerte emner i grunnutdanning

- 5.1. For adgangsregulerte emner med generell studiekompetanse som opptakskrav, rangeres søkere etter poengsum ved opptak. For andre emner rangeres søkerne etter oppnådd eksamenskarakter fra det emnet som kreves for opptak. Ved karakterlikhet skjer videre rangering etter fødselsdato, slik at eldre søkere rangeres foran yngre. Søkere som er 25 år eller eldre kan vurderes på grunnlag av realkompetanse i samsvar med de regler som departementet har fastsatt i forskrifts form.

### § 6. Opptak til videreutdanninger

- 6.1. For utdanning som er rammeplanregulert, gjelder minstekrav for opptak som fastsatt i rammeplanen eller i forskrift som del av rammeplanen.
- 6.2. For utdanning som har studieplan, gjelder de minstekrav for opptak som er fastsatt i studieplanen.

**§ 7. Rangering for opptak til videreutdanninger**

7.1. Dersom det er flere kvalifiserte søkere enn antall studieplasser, rangeres søkerne på følgende grunnlag: Søkere med bachelorgrad eller annen utdanning av 180 studiepoengs omfang som er godkjent som opptaksgrunnlag, rangeres på grunnlag av vektet gjennomsnitt av alle eksamener som inngår i denne utdanningen.

For søkere med cand.mag.-grad, allmennlærerutdanning eller annen utdanning som omfatter mer enn 180 studiepoeng, foretas rangeringen på grunnlag av vektet gjennomsnitt av eksamener i 180 studiepoeng. Fag, emne eller emnegruppe av minimum 80 studiepoengs omfang eller integrert utdanning av minimum 120 studiepoengs omfang, skal inngå i grunnlaget for rangering. For øvrig velges de eksamener som gir gunstigst resultat for søkeren.

Søkere til videreutdanninger kan i likhet med søkere til mastergradutdanninger gis betinget opptak, jf.

§ 11. For søkere som gis betinget opptak, regnes ikke manglende eksamener med i vektet gjennomsnittskarakter.

Med vektet gjennomsnitt menes gjennomsnittet av alle karakterer på vitnemålet vektet i forhold til antall studiepoeng/vektall på hver karakterenhet.

7.2. For omregning av karakterer for utregning av vektet gjennomsnitt gjelder følgende omregningstabell:

Poeng	5	4	3	2	1
Kar.	A	B	C	D	E

Ved lik konkurransepoengsum rangeres eldre søker foran yngre. Desimalkarakterer benyttes i beregning av vektet gjennomsnitt. Ved andre typer karakterskala fastsetter opptaksorganet egne omregningstabeller.

7.3. Studienemnda kan gi nærmere regler om rangering.

**§ 8. Søknadsfrist**

8.1. Hvis ikke annet er fastsatt av høyskolen, er søknadsfristen 15. april. Hvis det er ledige studieplasser etter ordinært opptak, tas søknader i mot også etter søknadsfristen og behandles fortløpende. Alle vedlegg som skal gi grunnlag for opptak, må følge søknaden. Høgskoledirektøren fastsetter frist for ettersending av vedlegg til søknaden.

**3. Opptak og rangering til mastergradsutdanning****§ 9. Opptak til mastergrad**

9.1. For opptak til mastergrad gjelder de regler som departementet har fastsatt i forskrifts form.

9.2. Styret selv fastsetter tallet på studieplasser i henhold til universitets- og høyskoleloven § 3–7.

9.3. Det gis tilleggspoeng for utdanning utover opptaksgrunnlaget på 180 studiepoeng, etter følgende regler: – 0,5 poeng for 30 studiepoeng, maksimalt 2 poeng.

9.4. Ved opptak til mastergradsutdanning hvor praksis vektlegges i opptaksgrunnlaget, kan det gis tilleggspoeng for relevant praksis etter følgende regler: 0,5 poeng pr. år, maksimalt 2 poeng.

9.5. Ved lik konkurransepoengsum rangeres eldre søker foran yngre.

9.6. Studienemnda kan gi nærmere regler om saksbehandlingen.

**§ 10. Opptak utenom rangeringsreglene**

10.1. Inntil 15 % av søkerne kan tas opp utenom rangeringsreglene. Dette kan gjelde søkere med ett av følgende søkergrunnlag:

a) Der søker ikke kan poengberegnes etter rangeringsreglene i § 7 i denne forskriften.

b) Søkere som dokumenterer at sykdom, funksjonshemming eller andre tungtveiende grunner gir grunn til å anta at eksamensresultatene ikke gir et riktig bilde av søkerens kvalifikasjoner.

10.2. Det er en forutsetning at søker er kvalifisert for opptak etter gjeldende regler. Der søkere får godkjent realkompetanse som en del av sitt opptaksgrunnlag, skal rangering foretas etter en helhetlig vurdering av om søker har likeverdige kvalifikasjoner med søkere som tas opp etter poengreglene i § 7.

**§ 11. Betinget opptak**

11.1. Høyskolen kan etter nærmere vurdering gi betinget opptak der søker mangler deler av opptaksgrunnlaget forutsatt at dette skyldes forhold utenfor søkers kontroll. Manglende eksamen/eksamener må være dokumentert fullført og bestått i løpet av 1. semester.

11.2. Betinget opptak kan også gis der søkerne kvalifiserer seg i løpet av vårsemesteret det året de søker. Forutsetningen er at de kvalifiserer seg før studiet påbegynnes. Disse søkerne kan ikke poengberegnes før hele opptaksgrunnlaget er dokumentert.

**§ 12. Gjennomføring av opptaket**

12.1. Poengberegning, rangering og opptak gjennomføres etter fullmakt fra høgskoledirektøren, i samråd med studieprogramansvarlig for den enkelte mastergradsutdanning.

**§ 13. Klage**

13.1. Klage på opptak behandles av klagenemnda.

**§ 14. Søknadsfrist**

14.1. Søknadsfrist er, hvis ikke annet er bestemt, 15. april.

**§ 15. Utfyllende regler**

15.1. Studienemnda fastsetter gjennom studieplaner nærmere krav til opptaksgrunnlag for det enkelte mastergradsstudium, herunder eventuelle faglige minstekrav eller minstekrav til karakter ut over det som er fastsatt i § 2.

**4. Studierett, utdanningsplan, permisjon og utenlandsopphold****§ 16. Studierett**

- 16.1. Studieretten gjelder det studieprogrammet eller emne studenten er tatt opp til. Høyskolen kan likevel innføre plassbegrensning på valgfrie emner såfremt studentene sikres plass ved alternative emner, slik at de kan fullføre studiet på normert tid.
- 16.2. Studenter kan gis rett til å følge undervisningen og ta eksamen i emner som ikke er del av studieprogrammet. En slik rett fastsettes i studentens utdanningsplan.
- 16.3. Studenter som ønsker det kan om mulig gis anledning til å fullføre en grad, selv om de i utgangspunktet er tatt opp ved et kortere studium.
- 16.4. Studieretten innebærer:
- rett til å få fastsatt utdanningsplan i samsvar med § 17.
  - rett til å delta i undervisning i samsvar med fag-/studieplanen for det enkelte program og i samsvar med utdanningsplanen.
  - rett til veiledning og til å bruke andre ressurser i samsvar med studieplanen, utdanningsplanen og eventuelle andre regler gitt av høyskolen, herunder lesesaler, datamaskiner, bibliotek osv.
  - rett til å bli vurdert til eksamen i samsvar med emnebeskrivelsen og reglene i denne forskriften.
- 16.5. Høyskolen kan i tillegg vedta regler om påbudt frammøte ved studiestart, herunder om registrering, gyldig forfall mv.
- 16.6. Studieretten kan opphøre dersom studenten:
- unnlater å betale semesteravgift innen fastsatt frist
  - unnlater å godkjenne utdanningsplan innen fastsatt frist
  - ikke holder tilfredsstillende progresjon i studiet (dvs. mer enn 50 % forsinkelse i forhold til normert studietid)
  - ikke avlegger eksamen på to år, når studenten ikke har innvilget permisjon på forhånd
  - har brukt opp sine forsøk til eksamen eller praksisperioder i henhold til denne forskrift
  - er utestengt i henhold til UH-lovens § 4–8, § 4–9, § 4–10.

**§ 17. Utdanningsplan**

- 17.1. Studenter som er tatt opp til grunnutdanninger av minst 60 studiepoengs omfang, skal ha en utdanningsplan. Dette gjelder også deltidsstudenter med en studieprogresjon på minst 50 % av full tid (UH-lovens § 4–2).
- 17.2. Studenter som er tatt opp til studier på 60 studiepoeng eller mer, skal ha bekreftet sin utdanningsplan for studiet innen 15. september i høstsemesteret og 15. februar i vårsemesteret. Bekreftelse av utdanningsplanen er å anse som endelig emnepåmelding og eksamensoppmelding. Bekreftelse av utdanningsplan er en forutsetning for at studenten opprettholder sin studierett (jf. pkt. 16.6).
- 17.3. Utdanningsplanen fastsettes av studenten og høyskolen i fellesskap, innenfor rammen av fag-/studieplanen for det programmet studenten er tatt opp til, samt annet relevant regelverk.
- 17.4. Utdanningsplanen skal inneholde bestemmelser om høyskolens ansvar og forpliktelser overfor studenten og om studentens forpliktelser overfor høyskolen og medstudentene, herunder:
- navnet på det studieprogrammet studenten er tatt opp til
  - eventuelle andre program eller tilbud som opptaket gjelder
  - henvisning til fag-/studieplanen for programmet
  - henvisning til viktige regler som ikke er tatt inn i utdanningsplanen, og om hvor disse kan finnes
  - hvilke emner og emnegrupper studenten tar sikte på å fullføre
  - til hvilken tid og i hvilken rekkefølge emnene skal taes
  - orientering om framgangsmåten ved valg av emner som ikke er obligatoriske
  - orientering om framgangsmåten ved endring av utdanningsplanen
  - adgangen til å endre utdanningsplaner ved omlegging av emner og program
  - orientering om virkningen av at studenten ikke følger opp utdanningsplanen.
- 17.5. Høgskoledirektøren gir nærmere retningslinjer, herunder om utdanningsplanens form, lagring og arkivering; om frist og framgangsmåte for endring av planen, etc.

**§ 18. Fravær og permisjon**

- 18.1. En student bør ha gjennomført 30 studiepoeng eller mer for å søke permisjon. Normalt gis det permisjon for inntil ett år.
- 18.2. Høgskoledirektøren i samråd med aktuelle fagmiljø avgjør søknad om permisjon.
- 18.3. Høgskoledirektøren i samråd med aktuelle fagmiljø, kan innvilge søknad om permisjon ut over ett år ved for eksempel fødsel/adopsjon (jf. UH-lovens § 4–5), førstegangstjeneste, sykdom og andre særskilte grunner.
- 18.4. Studenten skal ha rett til å gjenoppta sine studier på tilsvarende nivå som før permisjonen, men utdanningsplanen må tilpasses gjeldende studieplan.
- 18.5. Dersom en student ønsker å ta enkelteksamener i sin permisjonstid, må han/hun betale studieavgift for det aktuelle semesteret.

**§ 19. Utenlandsopphold**

- 19.1. Alle bachelor- og masterstudier skal gi mulighet til ett semesters studieopphold (30 sp.)/praksis i utlandet.
- 19.2. Studenten må normalt ha bestått 60 sp. før utreise og ellers tilfredsstillende krav høyskolen stiller for utreisende studenter.
- 19.3. Studenter som tar emner/praksis ved et lærested i utlandet som integrert del av utdanningen ved HiG, skal semesterregistrere seg og betale studieavgift ved HiG før avreisen for å opprettholde sin studierett.
- 19.4. Utfyllende retningslinjer for søknadsprosess, forhåndsgodkjenning og lignende fastsettes av høgskoledirektør. Innpassing av eksamener fra utlandet er regulert særskilt (jf. § 39).

**5. Grader****§ 20. Bachelorgrad**

- 20.1. Graden bachelor oppnås på grunnlag av eksamener med et samlet omfang av minimum 180 studiepoeng. Av disse må eksamener med et samlet omfang på minimum 60 studiepoeng være avlagt ved HiG, inkludert bacheloroppgave/studentbedrift (jf. § 2 i forskrift om godskriving av høyere utdanning).<sup>1</sup>
- 20.2. Grunnlaget for graden skal omfatte ett av følgende:
  - a) Fullført 3-årig integrert yrkesrettet utdanning av 180 studiepoengs omfang.
  - b) Fullført 2-årig integrert yrkesrettet utdanning eller annet studieprogram av 120 studiepoengs omfang kombinert med godkjent påbygging eller spesialisering innenfor samme eller andre fag/fagområder av minimum 60 studiepoengs omfang.
  - c) Tre års normert studium/180 studiepoeng med faglig fordypning på minimum 80 studiepoeng kombinert med emner eller emnegrupper på minimum 30 studiepoengs omfang i et annet fag. I graden skal det inngå selvstendig arbeid som har et omfang på minimum 10 studiepoeng. Utdanningen kan inneholde examen philosophicum eller tilsvarende filosofiske emner på minimum 10 studiepoeng og examen facultatum eller tilsvarende vitenskapsteoretiske emner på minimum 10 studiepoeng.
- 20.3. Ved større avvik fra standard studieplan, må studenten søke om godkjenning for dette. Søknaden avgjøres av høgskoledirektør i samråd med den aktuelle fagavdeling.
- 20.4. For studenter som kvalifiserer seg for bachelorgrad/vitnemål innen flere fagområder, kreves det minimum 60 studiepoeng, inkludert ny bacheloroppgave, utover det som inngår i beregningsgrunnlaget for den første graden/vitnemålet (ref. § 3 i forskrift om godskriving av høyere utdanning).<sup>1</sup>

<sup>1</sup> Jf. forskrift 10. april 2006 nr. 412 om godskriving av høyere utdanning.

**§ 21. Reduksjon i studiepoeng for bachelorgraden**

- 21.1. Overlapping i faginnhold mellom fag/emner/emnegrupper/studieprogram som inngår i grunnlaget for bachelorgraden, kan ikke utgjøre mer enn 10 studiepoeng totalt. Overlapping ut over 10 studiepoeng må kompenseres.

**§ 22. Mastergrad**

- 22.1. HiG tildeler de mastergrader som etter departementets bestemmelse er godkjent i henhold til lov om universiteter og høyskoler § 3–2.
- 22.2. Mastergrader ved HiG reguleres av forskrift 1. desember 2005 nr. 1392 om krav til mastergrad, fastsatt av Kunnskapsdepartementet.
- 22.3. Ved høyskolen gis bare mastergrader slik som fastsatt i forskriftens § 3 og § 5.

**§ 23. Krav til selvstendig arbeid i mastergrad**

- 23.1. Studienemnda fastsetter gjennom studieplan nærmere regler om det selvstendige arbeidet, herunder omfang, vurderingsform og om arbeidet skal utføres individuelt eller om arbeidet kan utføres av flere studenter i gruppe.

## 6. Studieportefølje, fag- og studieplaner

### § 24. Strategisk planlegging og fastsetting av studieportefølje

- 24.1. Styret trekker opp strategien for institusjonens utdannings- og forskningsvirksomhet og annen faglig virksomhet, og legger planer som den faglige utviklingen i samsvar med de mål som er gitt av overordnet myndighet for sektoren og institusjonen. Med utgangspunkt i strategiske mål og langsiktige planer om faglig utvikling, gjør styret årlig vedtak om hvilke studier som skal inngå i høyskolens studieportefølje.
- 24.2. Når kapasitetshensyn eller ressurs-hensyn krever det, kan styret selv regulere adgangen til det enkelte studium eller deler av det, innenfor de rammer og mål som gis av departementet.
- 24.3. Dersom manglende søkning eller andre tvingende grunner gjør det nødvendig å avlyse opptaket til studieprogrammer eller enkeltemner, har rektor fullmakt til å gjøre vedtak om dette.

### § 25. Fastsetting av fag- eller studieplan

- 25.1. Det skal fastsettes fag- eller studieplan for alle studier/studieprogram som tilbys ved HiG som gir uttelling i form av studiepoeng.
- 25.2. Studienemnda fastsetter fagplan for studier/studieprogram der det eksisterer nasjonale rammeplaner.
- 25.3. Studienemnda fastsetter studieplan for øvrige studieprogram.
- 25.4. Styret/rektor fastsetter hvilken avdeling som har ansvaret for de enkelte studier og emner som tilbys ved høyskolen.

### § 26. Nærmere regler

- 26.1. Studienemnda kan gi nærmere regler for krav til godkjenning av studieplaner. Reglene kan omfatte så vel kriterier som prosedyrer for godkjenning.

## 7. Eksamen – allmenne regler, gjennomføring og klage

### § 27. Eksamen

- 27.1. Eksamen er knyttet til det enkelte emne og skal gi grunnlag for å sikre at den enkelte student holder et tilfredsstillende faglig nivå og blir prøvet i forhold til de målsettinger som gjelder for studiet.
- 27.2. Praksis vurderes til Bestått/ikke bestått. For ikke bestått praksis, gis det adgang til å ta praksisperioden én gang til, med mindre annet er bestemt i nasjonal rammeplan.

### § 28. Rett til eksamensoppmelding

- 28.1. Studenter har rett til å gå opp til de eksamener som kreves for å få vitnemål til det studieprogrammet de er tatt opp til.
- 28.2. Høyskolen kan fastsette særskilte arbeidskrav, krav om bestemte eksamener eller prøver eller krav om obligatorisk undervisning og praksis som må være fullført før eksamen i bestemte emner kan avlegges. Opplysninger om dette tas inn i emnebeskrivelsen.
- 28.3. Studenter som ikke oppfyller de fastsatte arbeidskrav, eller som ikke har fulgt obligatorisk undervisning eller gjennomført obligatorisk praksis eller obligatoriske innleveringsoppgaver, har ikke rett til å gå opp til eksamen.
- 28.4. Andre som oppfyller de generelle og eventuelt spesielle opptakskrav og andre krav for å gå opp til eksamen, har rett til å gå opp til eksamen etter nærmere regler, jf. lov om universiteter og høyskoler § 3–10.
- 28.5. Høgskoledirektøren avgjør om vilkår for å avlegge eksamen er innfridd.
- 28.6. En student har rett til å framstille seg til eksamen ved høyskolen i samme emne tre ganger. I særlige tilfeller kan høgskoledirektør gi anledning til flere forsøk etter søknad fra studenten og uttalelse fra fagmiljøet. Dersom emnet utgår gjelder retten til å gå opp til samme eksamen i inntil ett år etter at emnet har utgått.
- 28.7. For praksis i profesjonsutdanningene (sykepleie- og radiografutdanningen) gjelder bestemmelsen i pkt. 35.5. I særlige tilfeller kan høgskoledirektør gi anledning til et tredje forsøk i praksis etter søknad fra studenten og uttalelse fra fagmiljøet.
- 28.8. Når en student har avlagt eksamen på nytt, gjelder den beste karakteren.
- 28.9. Når en student ikke fullfører utdanningen innen normert studietid, og det i mellomtiden er gjort vesentlige endringer i studie- eller fagplan, gjelder retten til å fullføre etter den opprinnelige studie- eller fagplan i ett år etter at endringen ble gjort gjeldende.

### § 29. Oppmelding/trekk til eksamen

- 29.1. Oppmelding til eksamen skal skje senest innen 15. september i høstsemesteret og 15. februar i vårsemesteret, hvis ikke høyskolen har fastsatt andre frister. For sykepleier- og radiografutdanningen er oppmeldingsfristen 1 md. før eksamen. Oppmelding til eksamen skjer via høyskolens elektroniske studentsystem.
- 29.2. Studenten melder seg normalt selv opp til ordinær eksamen ved å bekrefte utdanningsplanen innen de angitte frister.

- 29.3. Høgskoledirektør kan vedta at det skal holdes ny eksamen med adgang for studenter som ikke har bestått eksamen eller som hadde gyldig fravær ved ordinær eksamen. Hvis ny eksamen avholdes kan denne også åpnes for studenter som ønsker å forbedre. Høgskoledirektør avgjør om eksamensform kan endres i forhold til ordinær eksamen.
- 29.4. Studenter som tar ny eller utsatt eksamen, må selv melde seg opp innen fastsatte frister.
- 29.5. Studenten er selv ansvarlig for å holde seg orientert om tid og sted for eksamen via høyskolens elektroniske studentsystem.
- 29.6. Høgskoledirektøren kan i særlige tilfelle og etter søknad fravike oppmeldingsfristene. Dispensasjon kan gis i de tilfelle der en student har vært syk eller det er andre uforutsette hindringer som har gjort det umulig for studenten å melde seg innen fristen, og dette blir dokumentert.
- 29.7. En student som er meldt opp til eksamen, har anledning til å trekke seg. Avmelding til eksamen skal gjøres gjennom høyskolens elektroniske studentsystem senest 2 uker før eksamensdagen.
- 29.8. En student anses for å ha framstilt seg til eksamen dersom han/hun uten gyldig grunn trekker seg etter avmeldingsfristens utløp, ikke møter på eksamen, ikke leverer besvarelse, eller møter på eksamen og trekker seg under eksamen. Gyldig grunn er sykdom eller sterke velferdsgrunner og skal være dokumentert. Slik dokumentasjon skal leveres/være poststemplet så raskt som mulig og senest innen tre virkedager etter eksamen.

### § 30. Privatister

- 30.1. Privatister må søke om å ta eksamen, og eventuelt søke om godkjenning av krav til forutdanning eller praksis, innen de fastsatte fristene: 15. september for våsemesteret og 15. februar for høstsemesteret.
- 30.2. Dokumentasjon av studiekompetanse for det studiet som eksamen gjelder, må vedlegges søknaden.
- 30.3. Adgang til eksamen kan nektes dersom privatisten ikke har gjennomført obligatorisk undervisning/praksis hvor læringsresultatet ikke kan prøves til eksamen.
- 30.4. Privatistenes rettigheter ved høyskolen er begrenset til deltakelse i offentlige forelesninger og adgang til eksamen i samsvar med lov om universiteter og høyskoler og denne forskrift.
- 30.5. Privatister må betale eksamensavgift i samsvar med vedtak gjort av høgskoledirektør. Eksamensavgiften må være betalt innen angitt frist. Privatister som ikke har betalt eksamensavgiften innen fristen, har ikke adgang til eksamen.
- 30.6. Privatister må i tillegg til eksamensavgiften betale semesteravgift i samsvar med bestemmelser i lov om studentsamskipnader med forskrifter.<sup>1</sup> Privatister som har betalt semesteravgift, har krav på studiekort, og har adgang til velferdstilbud som gis av Studentsamskipnaden i Oppland.
- 30.7. Høgskolen kan unnta enkelte emner fra privatistordningen. Høgskoledirektør avgjør i samarbeid med avdeling hvilke emner dette gjelder.

<sup>1</sup> Lov 28. juni 1996 nr. 54 om studentsamskipnader.

### § 31. Tidspunkt og omfang

- 31.1. Eksamen avholdes normalt i det semesteret undervisningen i emnet avsluttes. Ved eksamen gjelder det pensum som er fastsatt i emnebeskrivelsen eller undervisningsplanen..
- 31.2. Skriftlig eksamen med tilsyn skal normalt tilpasses emnets omfang slik:
- Til og med 10 studiepoeng: Inntil 4 timer
  - For 11 til 30 studiepoeng: Inntil 6 timer
  - Mer enn 30 studiepoeng: Inntil 8 timer.
- Studienemnda vedtar eventuelle unntak fra dette i forbindelse med vedtak/revisjoner av emnebeskrivelser.

### § 32. Eksamen under særlige vilkår

- 32.1. Har en student spesielle behov for å få eksamen tilrettelagt, kan studenten søke høgskoledirektøren om avvikende ordning for så vel skriftlig som muntlig eksamen. Særordningen skal ha som formål å oppveie de ulemper studenten har, samtidig som man i størst mulig utstrekning skal sørge for at studentene prøves likt.
- 32.2. De ulike ordningene kan være:
- a) utvidet eksamenstid ved eksamen. Ved skriftlig eksamen med tilsyn kan det gis utvidet tid med inntil 25 % av normal eksamenstid, maksimalt 1 time. Ved hjemmeeksamen gis maksimal 2 dager i tillegg.
  - b) anledning til lengre pauser, eventuelt med mulighet til å hvile
  - c) skriftlig eksamen i stedet for muntlig
  - d) muntlig eksamen i stedet for skriftlig
  - e) eget eksamenslokale med egen inspektør
  - f) eksamen i kandidatens hjem
  - g) bruk av datamaskin og andre tekniske hjelpemidler
  - h) skrivehjelp, døvetolk og annen praktisk hjelp
  - i) overføring av oppgavene til punktskrift eller forstørret skrift
  - j) høytlesning av oppgaveteksten

- k) høytlesning av besvarelsen for korrektur  
 l) andre spesialordninger kan avtales etter søknad. Høgskoledirektøren avgjør slike søknader.
- 32.3. Søknaden må fremsettes innen en måned før eksamen, og må inneholde dokumentasjon fra sakkyndig instans og beskrivelse av behovet for særordning i eksamenssituasjonen. Det skal normalt søkes for hver eksamensperiode, men dersom grunnlaget for særordningen er av permanent karakter, kan det gjøres unntak for dette.
- 32.4. Særordninger skal være slik at eksamensprestasjonen kan vurderes etter vanlige faglige kriterier. Høgskoledirektør avgjør i samarbeid med fagmiljø om kravene til vurdering er innfridd.
- 32.5. Studenter med dysleksi eller andre lese-/skrivevansker, eller studenter med annet morsmål enn norsk, kan etter eget ønske få lagt ved eksamensbesvarelsen en anonymisert attest som stadfester dette.
- 32.6. Studenter med annet morsmål enn norsk kan etter søknad innvilges bruk av tospråklig ordbok ved eksamen. Ordboken må leveres til eksamensansvarlig minimum 2 dager før eksamen.

**§ 33. Bruk av hjelpemidler ved eksamen med tilsyn**

- 33.1. Høgskolen fastsetter hvilke hjelpemidler som kan benyttes ved eksamen. Oversikt over tillatte hjelpemidler skal framgå av emnebeskrivelser og i eksamensoppgavene.

**§ 34. Fusk og forsøk på fusk, annullering av eksamen eller prøve. Utestenging og bortvisning**

- 34.1. Det anses som fusk når en student har annet enn tillatte hjelpemidler tilgjengelig under eksamen, kommuniserer med andre om oppgave eller løsningen av denne, eller på andre måter handler i strid med eksamensregelverket eller regler om kildebruk.
- 34.2. Dersom det under avleggelse av eksamen med tilsyn oppstår situasjoner som gjør at en student kan mistenkes for fusk, skal studenten straks gjøres oppmerksom på at forholdet vil bli rapportert til administrasjonen for videre forføyning. Studenten gis da mulighet til å velge om han/hun vil avbryte eller fortsette eksamen. Det samme gjelder for studenter som har medvirket til fusk.
- 34.3. Dersom det under avleggelse av hjemmeeksamen oppstår situasjoner som medfører at det endelige resultat for den enkelte kandidats del ikke kan sies å være et individuelt og selvstendig arbeid, skal administrasjonen varsles. Hvis det i etterkant viser seg at to eller flere besvarelser klart bygger på samme originalarbeid eller har samme opphavsmann eller felles disposisjon, regnes det som fusk hos alle de involverte.
- 34.4. Referanser på anvendte kilder skal være oppgitt. Avskrift eller kopi uten kildehenvisning regnes som fusk, uavhengig av kilden. Eksamensbesvarelser skal alltid være originale, selvstendige og individuelle arbeider, med mindre det tydelig fremgår av oppgaven at den kan avvike fra hovedregelen. Besvarelsen skal ikke tidligere ha vært innlevert som eksamen på egen eller andre institusjoner.
- 34.5. Kandidater som forsettlig eller grovt uaktsomt medvirker til fusk hos andre, ansees også for å ha fusket, uavhengig av eksamensform.
- 34.6. Student som har fusket eller forsøkt å fuske, kan få eksamen annullert jf. UH-lovens § 4–7 (1) og/eller bli utestengt jf. § 4–8 (3).

**§ 35. Karaktersystem**

- 35.1. Karaktersystemet ved eksamen, prøve, bedømmelse av oppgave eller annen vurdering skal være bestått/ikke bestått eller en gradert skala med fem trinn fra A til E for bestått og F for ikke bestått som følgende tabell viser:

<i>Symbol</i>	<i>Betegnelse</i>	<i>Generell, kvalitativ beskrivelse av vurderingskriterier</i>
A	Fremragende	Fremragende prestasjon som klart utmerker seg. Kandidaten viser svært god vurderingsevne og stor grad av selvstendighet.
B	Meget god	Meget god prestasjon. Kandidaten viser meget god vurderingsevne og selvstendighet.
C	God	Jevnt god prestasjon som er tilfredstillende på de fleste områder. Kandidaten viser god vurderingsevne og selvstendighet på de viktigste områdene
D	Nokså god	En akseptabel prestasjon med noen vesentlige mangler. Kandidaten viser en viss grad av vurderingsevne og selvstendighet.
E	Tilstrekkelig	Prestasjonen tilfredsstillende minimumskravene, men heller ikke mer. Kandidaten viser liten vurderingsevne og selvstendighet.
F	Ikke bestått	Prestasjon som ikke tilfredsstillende de faglige minimumskravene. Kandidaten viser både manglende vurderingsevne og selvstendighet.

- Mer fagspesifikke beskrivelser kan utarbeides i den enkelte fagseksjon/fagmiljø med utgangspunkt i hva som er gitt av nasjonale føringer innen hvert fagområde.
- 35.2. Bokstavkarakterene tilsvarer tallverdier slik: A=5, B=4, C=3, D=2, E=1, F=0. Tallverdiene brukes ved utregning når flere deleksamener skal inngå i samlet karakter. Det benyttes vanlige avrundingsregler. Regler for beregning av endelig karakter i et emne som har flere deleksamener skal framgå av emnebeskrivelser.

- 35.3. Bestått/ikke bestått bør ikke brukes i et omfang som samlet overstiger halvparten av studiepoengene i en fag-/studieplan.
- 35.4. Hvilket karaktersystem som skal benyttes ved den enkelte eksamen fastsettes i emnebeskrivelsen.
- 35.5. Praksis vurderes til karakteren Bestått/Ikke bestått. For ikke bestått praksis, gis det adgang til å ta praksisperioden én gang til, med mindre annet er bestemt i nasjonal rammeplan.

### § 36. *Sensur*

- 36.1. Studentenes kunnskaper og ferdigheter skal vurderes på en upartisk og faglig betryggende måte.
- 36.2. Avdelingen oppnevner eksterne sensorer, normalt for fire år om gangen. Ekstern sensor kan ha gjesteforelesninger for eksempel av svært begrenset omfang, men skal ikke være ansatt ved institusjonen eller knyttet til høyskolen som timelærer i funksjonsperioden. Krav til ekstern sensor fremkommer i utfyllende retningslinjer (pkt. 36.14).
- 36.3. Avdelingen fastsetter årlig hvordan ekstern sensor skal brukes i vurderingsarbeidet. Det må sikres en variert anvendelse av de ulike måter en bruker ekstern sensor på.
- 36.4. Det skal alltid være ekstern sensor ved bedømmelse av studenters selvstendige arbeid i høgre grad.
- 36.5. Ved muntlig eksamen som eneste eksamensform og som omfatter 30 studiepoeng eller mer, skal det alltid være en ekstern sensor.
- 36.6. Dersom intern og ekstern sensor ikke blir enige om vurderingen av en besvarelse, skal det ved vurderingen trekkes inn en tredje sensor som skal være ekstern, slik at de tre sensorene avgjør karakteren i fellesskap.
- 36.7. Ved uenighet mellom faglærer og veileder/øvingslærer på praksisstedet ved vurdering av praksisstudier, tiltrer emneansvarlig/studieprogramansvarlig som tredje sensor.
- 36.8. Sensurfristen er tre uker fra eksamensdagen. Ved ny sensur som følge av klage eller bytte av sensor, regnes sensurfristen fra det tidspunkt ny sensor er oppnevnt.
- 36.9. Styret selv kan gjøre unntak for enkelteksamener og kan i midlertidig forskrift fastsette lengre sensurfrist når det ikke er mulig å skaffe det antall kvalifiserte sensorer som er nødvendig for å avvikle sensuren på tre uker. Styret selv kan i forskrift fastsette lengre frist for avhandlinger og tilsvarende større skriftlige arbeider.
- 36.10. Ved ny sensurering etter klage jf. lov om universiteter og høyskoler § 3–9 nr. 5 benyttes minst to nye sensorer, hvorav minst én ekstern. Endring kan gjøres både til gunst og ugunst for klager.
- 36.11. Sensur for skriftlig eksamen kunngjøres via høyskolens elektroniske studentsystem.
- 36.12. Studentene er selv ansvarlige for å gjøre seg kjent med sensuren.
- 36.13. En student som har bestått en separat prøve som inngår som en del av en avsluttende sammensatt eksamen, skal normalt ikke måtte avlegge ny separat prøve med mindre annet er bestemt i emnebeskrivelsen.
- 36.14. Studienemnda kan gi utfyllende retningslinjer om bruk av sensor til eksamen.

### § 37. *Begrunnelse for og klage over karakterfastsetting*

- 37.1. En student har rett til å få en begrunnelse for karakterfastsettingen av sin prestasjon. Ved muntlig eksamen eller bedømmelse av praktiske ferdigheter, må krav om begrunnelse framsettes umiddelbart etter at karakteren er meddelt.
- 37.2. Ved annen bedømmelse må krav om begrunnelse framsettes innen én uke fra sensur ble offentliggjort.
- 37.3. Begrunnelse skal normalt være gitt innen to uker etter at studenten har framsatt krav om det. I begrunnelsen skal det gjøres rede for de generelle prinsipper som er lagt til grunn for bedømmelsen og for bedømmelsen av studentens prestasjon.
- 37.4. Begrunnelse gis muntlig eller skriftlig etter sensors valg. Sensorene avgjør seg imellom hvem som skal gi begrunnelsen.
- 37.5. Klage over karakterfastsetting må framsettes skriftlig innen tre uker etter at eksamensresultatet er kunngjort. Har studenten framsatt krav om begrunnelse for karakterfastsetting eller har klaget over formelle feil, løper klagefristen fra studenten har mottatt begrunnelse eller avgjørelse på klagen over formelle feil. Den skriftlige klagen skal:
- gi opplysning om hvem som klager (navn, adresse og studentnummer)
  - vise til det vedtak det klages over (emne, eksamensdato, karakter)
  - ha dato og underskrift.
- 37.6. Ved gruppeeksamen må hver enkelt student i gruppen skrive under på klagen.
- 37.7. Når karakter i et emne fastsettes på grunnlag av flere separate prøver (deleksamener), kan klage først framsettes når endelig karakter i emnet er kunngjort. Dersom alle deleksamener må være bestått, og studenten har fått «ikke bestått» på én av delene, har studenten klageadgang på karakteren i hver enkelt deleksamen og kan framsette klage på deleksamen som for en avsluttende eksamen. Studenten har rett til å be om begrunnelse for hver enkelt deleksamen etter vanlige frister (pkt. 37.1 og pkt. 37.2).
- 37.8. Normalen ved deleksamen er at alle deler må være bestått.
- 37.9. Bedømmelse av muntlig prestasjon og praksisopplæring eller annen bedømmelse som på grunn av prøvens art ikke lar seg etterprøve, kan ikke påklages (jf. lov om universiteter og høyskoler § 5–3 nr. 5).

- 37.10. Ved ny sensurering ved klage over karakterfastsetting, benyttes nye sensorer. Av disse skal minst en være ekstern. Ny sensur skal foreligge innen samme frister som gjelder for ordinær eksamen. Endring kan gjøres både til gunst og ugunst for klager.
- 37.11. Karakterfastsetting ved ny sensurering kan ikke påklages, (jf. lov om universiteter og høyskoler § 5–3 nr. 6). Hvis den endelige karakter blir fastsatt på grunnlag av en muntlig prøve/justering i tilknytning til en skriftlig deleksamen, og klager får medhold i klage på sensuren av den skriftlige delen av eksamen, holdes ny muntlig prøve før ny endelig karakter fastsettes.

### § 38. Klage over formelle feil

- 38.1. Klage over formelle feil ved eksamen behandles av klagenemnda etter bestemmelsene i lov om universiteter og høyskoler § 5–1. Formelle feil kan være feil ved oppgaven, eksamensavvikling eller ved gjennomføring av sensuren.
- 38.2. Klage over formelle feil ved eksamen må fremsettes innen tre uker etter at studenten er eller burde vært kjent med det forhold som begrunner klagen. Er krav om begrunnelse for eller klage over karakterfastsettingen framsatt, løper klagefristen etter lovens § 5–2 nr. 3 fra studenten har fått begrunnelsen eller en avgjørelse av klagen.
- 38.3. Finner klagenemnda at det er begått formelle feil, og det er rimelig å anta at dette kan ha hatt betydning for en eller flere studenters prestasjon eller bedømmelse av denne, skal det foretas ny sensurering eller holdes ny eksamen så snart som mulig.

### § 39. Godskriving/godkjenning av grad, yrkesutdanning, fag, emne eller emnegruppe

- 39.1. Grad, yrkesutdanning, fag, emne eller emnegruppe fra institusjon under lov om universiteter og høyskoler godskrives studenten med samme antall studiepoeng ved HiG.
- 39.2. Overlapping i faglig innhold gir tilsvarende reduksjon i studiepoeng totalt, jf. lov om universiteter og høyskoler § 3–4. Høgskoledirektøren avgjør i samråd med aktuell fagavdeling slike søknader.
- 39.3. Grad eller utdanning fra utenlandsk institusjon eller norsk institusjon som ikke ligger under universitets- og høyskoleloven, kan gis generell godkjenning som jevngod med grad, del av grad eller utdanning som gis ved institusjoner under loven. Nasjonalt organ for kvalitet i utdanningen (NOKUT) avgjør slike søknader, jf. lov om universiteter og høyskoler § 3–4 nr. 2.
- 39.4. Grad eller utdanning fra norsk eller utenlandsk institusjon som ikke ligger under universitets- og høyskoleloven, kan gis godkjenning som faglig jevngod med grad, del av grad eller utdanning som gis ved HiG. Godkjenning etter denne bestemmelsen gir også rett til tilsvarende tittel, jf. lov om universiteter og høyskoler § 3–4 nr. 3.
- 39.5. Ved kombinasjon av ekstern utdanning og utdanning fra HiG i grad, del av grad eller yrkesutdanning fra høyskolen, vil overlapping i faginnhold gi tilsvarende reduksjon i studiepoeng totalt. Høgskoledirektøren avgjør i samråd med aktuell fagavdeling søknader etter disse bestemmelsene i forhold til grader og utdanninger som gis ved vedkommende avdeling.
- 39.6. Fritak for nærmere angitt eksamen eller prøve i et studieprogram ved HiG kan gis når det er godtgjort at tilsvarende eller annen velegnet eksamen eller prøve er avlagt ved HiG eller annen institusjon.
- 39.7. Dokumentasjon av realkompetanse kan også gi grunnlag for fritak, jf. lov om universiteter og høyskoler § 3–4 nr. 4. Høgskoledirektøren avgjør slike søknader om fritak for eksamen eller prøve i samråd med fagavdelingen.
- 39.8. Høgskoledirektøren kan fastsette utfyllende bestemmelser om saksbehandlingen og krav til dokumentasjon ved søknader om godskriving/godkjenning av norsk og utenlandsk utdanning og søknader om fritak for eksamen eller prøve, herunder bestemmelser om slikt fritak på grunnlag av realkompetanse.

### § 40. Søknad om fritak. Innpassing av andre utdanninger

- 40.1. Søknad om fritak for eksamen må framsettes skriftlig innen en måned etter oppstart av emnet og må inneholde nødvendig dokumentasjon av omfang og innhold i eksamen som ønskes godskrevet. Det gis ikke fritak for deleksamener hvor det er en avsluttende sammensatt vurdering.

### § 41. Vedtak om fritak

- 41.1. Høgskoledirektøren avgjør søknader om fritak for eksamen etter innstilling fra studieprogramansvarlig. Avgjørelsen skal inneholde grunnlaget for fritaket.
- 41.2. Klage på vedtak om godskriving av grad, yrkesutdanning, fag eller emne og fritak eller innpassing behandles av klagenemnda.

## 8. Vitnemål og karakterutskrifter

### § 42. Vitnemål

- 42.1. Høgskolen utferdiger vitnemål om fullført utdanning.
- 42.2. Det utferdiges Diploma Supplement for utdanninger av 2 års varighet eller mer.
- 42.3. På vitnemålet skal det som minimum framgå:

- navn og personnummer
- hvilken grad eller yrkesutdanning som er fullført
- totalt antall studiepoeng som utdanningen omfatter
- tidspunkt for fullført utdanning
- navn, studiepoeng og karakter for emner som inngår
- tidspunkt for avlagte eksamener
- eventuelle fritak for eksamener og grunnlaget for fritaket
- tittel på større skriftlige oppgaver (minst 15 studiepoeng)
- hvilket karaktersystem som er benyttet.

**§ 43. Angivelse av alternativ prøveform**

- 43.1. Dersom studentens kunnskaper og ferdigheter er prøvet på en annen måte enn for de andre studentene som er tatt opp på studiet, skal det angis på vitnemålet, jf. universitets- og høyskoleloven § 3–11 (3).

**§ 44. Angivelse av fritak for eksamen**

- 44.1. Fritak for eksamen i et emne må framgå på vitnemål og karakterutskrift med merknad om grunnlaget for fritaket.

**§ 45. Utstedelse av vitnemål**

- 45.1. Vitnemål utstedes til alle som fyller kravene til en grad eller studie-/fagplan godkjent av studienemnda.  
 45.2. For de kandidatene som følger faste studier og studieprogrammer som gir rett til vitnemål, utstedes vitnemål automatisk etter fullført eksamen.  
 45.3. Kandidater som oppfyller kravene til en grad etter selvvalgt studieprogram, må søke om tildeling av gradsvitnemål og er selv ansvarlig for å dokumentere at kravene er oppfylt.  
 45.4. Alle som har tatt eksamen i minst ett emne ved høyskolen har rett til å få karakterutskrift.

**9. Dispensasjoner, utfyllende bestemmelser, klager og ikrafttreden**

**§ 46. Dispensasjon**

- 46.1. Søknader om dispensasjoner fra forskriften avgjøres av høgskoledirektøren etter samråd med rektor.

**§ 47. Utfyllende bestemmelser**

- 47.1. Studienemnda kan fastsette utfyllende bestemmelser/regler til denne forskriften.

**§ 48. Klager**

- 48.1. Klager over enkeltvedtak i henhold til denne forskriften avgjøres av klagenemnda med mindre annet er bestemt i forskriften her.

**§ 49. Ikrafttredelse**

- 49.1. Forskriften trer i kraft 1. januar 2008. Samtidig oppheves følgende forskrift:  
 – Forskrift 14. juni 2005 nr. 832 om opptak, studier og eksamen ved Høyskolen i Gjøvik.

**13. des. Nr. 1800 2007**

**Forskrift om endring i forskrift om kvoteordningen for melk**

**Hjemmel:** Fastsatt av Landbruks- og matdepartementet 13. desember 2007 etter samråd med Norges Bondelag og Norsk Bonde- og Småbrukarlag med hjemmel i lov 10. juli 1936 nr. 6 til å fremja umsetnaden av jordbruksvaror § 19, lov 10. februar 1967 om behandlingsmåten i forvaltningssaker (forvaltningsloven) § 27a og delegeringsvedtak 6. desember 1996 nr. 1125. Kunngjort 19. februar 2008 kl. 14.50.

*I*

I forskrift 7. januar 2003 nr. 14 om kvoteordningen for melk gjøres følgende endring:

Ny § 22a skal lyde:

**§ 22a. Kjøp av ekstra geitmelkkvote i Verdensarvområdet for vestnorsk fjordlandskap**

I kvoteåret 2008 kan Statens landbruksforvaltning, etter søknad selge opptil 80 000 liter geitmelkkvote til produsenter med geitmelkkvote og driftssenter innenfor Verdensarvområdet for vestnorsk fjordlandskap, delområde Nærøyfjorden og delområde Geirangerfjorden, eller produsenter med geitmelkkvote som er omfattet av forskrift 8. oktober 2004 nr. 1310 om vern av Geiranger/Herdalen landskapsvernområde i Stranda og Norddal kommuner i Møre og Romsdal fylke § 1, eller forskrift 8. november 2002 nr. 1280 om vern av Nærøyfjorden landskapsvernområde i kommunene Aurland og Vik i Sogn og Fjordane fylke og Voss kommune i Hordaland fylke § 1.

Ved kjøp av kvote etter første ledd gjelder § 18 med følgende unntak:

1. Innmeldingsbegrensningen på 30 % av kvoten på kjøpers landbrukseiendom i kjøpsåret gjelder ikke.
2. Innmeldingsfristen for kjøp av kvote er 15. mars 2008.
3. Kjøpt kvote gis virkning fra og med kvoteåret 2008.

*II*

Endringen trer i kraft straks.

**20. des. Nr. 1797 2007****Forskrift om endring i forskrift om opptak og rangering til videreutdanning og høgre grads studier ved Høgskolen i Telemark**

**Hjemmel:** Fastsatt av styret ved Høgskolen i Telemark 20. desember 2007 med hjemmel i lov 1. april 2005 nr. 15 om universiteter og høyskoler § 3–6. Kunngjort 12. februar 2008 kl. 14.00.

*I*

I forskrift 15. desember 2005 nr. 1650 om opptak og rangering til videreutdanning og høgre grads studier ved Høgskolen i Telemark gjøres følgende endring:

§ 2 punkt 4 annet ledd oppheves.

*II*

Endringen trer i kraft straks.

**27. des. Nr. 1801 2007****Forskrift om endring i forskrift om endring i forskrift om gjenvinning og behandling av avfall (avfallsforskriften)**

**Hjemmel:** Fastsatt av Miljøverndepartementet 27. desember 2007 med hjemmel i lov 13. mars 1981 nr. 6 om vern mot forurensninger og om avfall (Forurensningsloven) § 31, § 32, § 33, § 49, § 51 og § 52a. Kunngjort 26. februar 2008 kl. 14.30.

*I*

I forskrift 20. september 2007 nr. 1086 om endring i forskrift om gjenvinning og behandling av avfall (avfallsforskriften) gjøres følgende endringer:

§ 15–7 skal lyde:

Avfallsprodusent skal levere sluttrapport til kommunen. Rapporten skal beskrive hvordan byggavfall som har oppstått i forbindelse med tiltaket har blitt disponert. Dokumentasjon på leverte mengder avfall til gjenvinning eller lovlig avfallsanlegg skal vedlegges. Dersom avfallsmengder eller disponering avviker vesentlig fra det som er oppgitt i samsvar med § 15–4, skal dette grunngis og dokumenteres særskilt.

Vedlegg 1 til kapittel 15 skal lyde:

Se her for å lese [vedlegg 1](#).

*II*

Endringene trer i kraft straks.

**15. jan. Nr. 72 2008****Forskrift om helikopterdekk på flyttbare innretninger**

**Hjemmel:** Fastsatt av Sjøfartsdirektoratet 15. januar 2008 med hjemmel i lov 16. februar 2007 nr. 9 om skipssikkerhet (skipssikkerhetsloven) § 9, § 11, § 14, § 15, § 21 og § 45, jf. delegeringsvedtak 16. februar 2007 nr. 171 og delegeringsvedtak 31. mai 2007 nr. 590.

**EØS-henvisninger:** Notifisert i henhold til EØS-avtalen vedlegg II kap. XIX nr. 1 (direktiv 98/34/EF). Kunngjort 1. februar 2008 kl. 15.25.

*Kapittel I. Generelle bestemmelser***§ 1. Virkeområde**

(1) Denne forskrift gjelder for innretninger som er registrert, eller skal registreres i norsk skipsregister. Forskriften kommer til anvendelse når flyttbare innretninger får montert helikopterdekk hvorfra det skal drives helikopteroperasjoner. Forskriften gjelder for uinnskrenket fartsområde.

(2) Innretninger som er registrert i norsk skipsregister kan, frem til neste sertifikatutstedelse, følge de krav som gjaldt ved siste sertifikatutstedelse.

**§ 2. Definisjoner**

I denne forskrift betyr:

- Avvik:** Avvik fra rederiets sikkerhetsstyringssystem inkludert operasjonsmanualer med tilhørende prosedyrer mv., samt avvik på komponenter og systemer i forhold til normalstandard.
- «D»:** Den største lengde eller bredde av et helikopter inklusive rotorere når disse er i gang.

- c) *Innretning*: Flyttbar plattform, herunder boreskip som har utstyr for boring etter undersjøiske petroleumsforekomster om bord, og flyttbar plattform til annet bruk enn boring etter undersjøiske petroleumsforekomster.
- d) *Helikopterdekk*: Et dekk på flyttbar innretning som er beregnet for start og landing med helikopter.
- e) *Sikkerhetsstyringssystem*: Alle systematiske tiltak som rederiet skal iverksette for å sikre at virksomheten planlegges, organiseres, utøves og vedlikeholdes i samsvar med krav fastsatt i eller i medhold av lover som nevnt i § 1 i forskrift 2. mars 1999 nr. 394 om sikkerhetsstyringssystem for flyttbare innretninger.
- f) *Helikopterdekkleder*: En person med spesiell opplæring som er satt til å forestå den daglige ledelse av arbeidet på helikopterdekket. (Helikopter Landing Officer – HLO).
- g) *Luftfartsforetak*: En person, organisasjon eller et selskap som driver luftfart.
- h) *Rederiet*: Definisjonen av rederiet i skipssikkerhetsloven § 4 gjelder tilsvarende.

### § 3. Gjensidig aksept

(1) Når denne forskrift stiller krav om at en bestemt utrustning, materiale, anordning, eller type utstyr og lignende, skal anskaffes eller være på en innretning, eller det stilles bestemte krav til bygging eller design, skal Sjøfartsdirektoratet tillate annen løsning forutsatt at det dokumenteres gjennom prøving eller på annen måte at den aktuelle løsningen er minst like effektiv som det som kreves i forskriften.

(2) Sjøfartsdirektoratet skal akseptere resultater av prøver som er utført ved anerkjente prøvingsinstitusjoner, herunder prøvingsinstitusjoner i øvrige EØS-land. Forutsetningen er at prøvene gir passende og tilfredsstillende garanti av teknisk, fagmessig og uavhengig art.

### § 4. Fravik

I enkelttilfeller kan Sjøfartsdirektoratet etter skriftlig søknad fravike forskriftens krav. Spesielle grunner må gjøre fraviket nødvendig og fraviket må være sikkerhetsmessig forsvarlig. Fravik må ikke være i strid med internasjonal overenskomst Norge har sluttet seg til.

### § 5. Dokumentasjon

Rederiet skal kunne dokumentere at forskriftens krav er oppfylt. Dokumentasjonsinnholdet, omfang, typen og tidspunktet for oversendelse fastsettes av:

- a) Sjøfartsdirektoratet når det gjelder forhold som styrke, adkomstveier, brannslukking/brannsikring, tankanlegg, beredskap, bemanning og opplæring (§ 7, § 9, § 16, § 18, § 19, § 33, § 34, § 35, § 37, § 38, § 39, § 40, § 41 og § 42).
- b) Luftfartstilsynet når det gjelder flyoperative forhold (§ 6, § 8, § 10, § 11, § 12, § 13, § 14, § 15, § 17, § 20, § 21, § 22, § 23, § 24, § 25, § 26, § 27, § 28, § 29, § 30, § 31, § 32 og § 36).

## Kapittel II. Plassering, utførelse, størrelse og belastning

### § 6. Plassering

(1) Helikopterdekket skal plasseres slik at den hinderfrie ut- og innflygingssektor får den mest gunstige retning i forhold til de fremherskende vindforhold, for at inn- og utflygingsområdet og landingsområdet blir minst mulig berørt av turbulens fra strukturer. Det skal også tas hensyn til høye temperaturer fra turbinutslipp og annet gassutslipp om bord.

(2) Dersom helikopterdekket skal plasseres på en kompakt del av innretningen, f.eks. boligmodul, skal det være en atskillelse som muliggjør at luften fritt kan strømme mellom dekket og den underliggende struktur. Avstanden skal være minimum 1 meter.

(3) Turbulensforhold skal dokumenteres ved prøve i vindtunnel eller simuleringmodell.

### § 7. Utførelse og konstruksjon

(1) Helikopterdekket skal være utført i et egnet korrosjonsbestandig materiale og konstruert slik at bakkeeffekten bevares.

(2) Dekket skal være konstruert slik at vann ikke samler seg på dekket.

(3) Dekkets helning må ikke overstige 2 %.

### § 8. Størrelse

Helikopterdekket skal ikke være mindre enn en sirkel med diameter  $1,25 \times \langle D \rangle$ .

### § 9. Belastning

(1) Helikopterdekket skal være dimensjonert ut fra den forutsetning at et hvilket som helst punkt på dekket kan påføres en enkeltlast lik 75 % av totalvekten av det tyngste helikopter som benyttes. Enkeltlasten regnes jevnt fordelt over kontaktflatens areal. Kontaktflaten mellom helikopterets landingsunderstell og helikopterdekk fastsettes i henhold til oppgave fra helikopterprodusenten.

(2) De bærende konstruksjoner under helikopterdekket skal være dimensjonert for en statisk belastning lik 3,0 ganger høyeste startvekt av det tyngste helikopter som benyttes, med den for dette helikopter normale vektfordeling på understelet. Helikopteret forutsettes plassert i den minst gunstige posisjon på dekket.

(3) Ved de i første og annet ledd angitte belastninger av helikopteret sammen med konstruksjonens egenvekt og vindpåkjenninger er de tillatte spenninger lik materialets flytespenninger, dog ikke over 2/3 av bruddgrensen.

### *Kapittel III. Hindringer*

#### **§ 10. Hinderfri ut- og innflygingssektor**

(1) Helikopterdekket skal ha en 210° hinderfri ut- og innflygingssektor. Sektoren skal utgå fra helikopterdekkets nivå, i dets horisontalplan, unntatt over en 180° vinkel regnet gjennom sentrum av dekket vinkelrett på 210° – vinkelens midtlinje. Denne delen av den hinderfrie ut- og innflygingssektor skal utgå i et plan med fallgradient 5:1 fra sikkerhetsnettets eller gangbroens ytterkant og ned til i høyde med havets nivå.

(2) Vinkelens midtlinje skal normalt gå gjennom sentrum av helikopterdekket (sirkel eller firkant). Sektoren kan «svinges» opp til 15°.

#### **§ 11. Hindringer i ut- og innflygingssektor**

(1) I 210° ut- og innflygingssektor skal det på eller i umiddelbar nærhet av dekket, ikke være hindringer som rager over helikopterdekkets nivå (fig. 1 og 2). Herfra er unntatt:

- a) sikringskant (jf. § 18),
- b) kant- og flombelysninger som ikke rager høyere enn 25 cm over helikopterdekkets nivå (jf. § 27),
- c) sikkerhetsnettets ytterkant (jf. § 15),
- d) enkeltstående hindringer nødvendig for helikopterdekkets drift (rekkverk ved nedganger, skumkanoner o.l.) som ikke rager høyere enn 25 cm over helikopterdekkets nivå.

(2) Sektorens horisontale utstrekning beregnes ut fra ytelseskravene for den mest kritiske helikoptertype som benyttes.

#### **§ 12. Hindringer utenom ut- og innflygingssektor**

I 150° sektor fra helikopterdekkets ytterkant og ut til en avstand på 0,12 «D» tillates ikke hindringer høyere enn 0,05 «D». Fra 0,12 «D» og ut til en avstand på 0,33 «D» fra helikopterdekkets ytterkant tillates ikke hindringer som rager over et plan med stigning 1 (høyde) på 2 (avstand) med utgangspunkt i en høyde i innerkant på 0,05 «D» (fig. 3).

### *Kapittel IV. Generelle krav*

#### **§ 13. Friksjon**

(1) Helikopterdekket skal ha en overflate som motvirker at helikopteret glir (non-skid), også når dekket er fuktig eller vått. Friksjonskoeffisienten skal være minst 0,40.

(2) Helikopterdekket skal, i tillegg til kravet i første ledd, være utstyrt med taunett.

(3) Taunettets størrelse bestemmes av det største helikopter som benyttes. Minste størrelse skal være:

- a) Lite helikopter: 6 x 6 meter ev. 6 meter i diameter.
- b) Middels helikopter: 12 x 12 meter ev. 12 meter i diameter.
- c) Stort helikopter: 15 x 15 meter ev. 15 meter i diameter.

(4) Maskene i nettet må være slik dimensjonert at de ikke hekter seg fast i helikopteret.

(5) Taunett skal være festet for hver 1,5 meter. For å sikre at taunettet holdes tilstrekkelig stramt, skal minst 50 % av fastgjøringene være utstyrt med strammingsmekanismer.

(6) Taunett kreves ikke på innretninger hvor helikopterdekkets overflate består av enkeltprofiler med særskilte friksjonsanordninger, forutsatt at dekket vedlikeholdes slik at tilfredsstillende friksjon er tilstede.

#### **§ 14. Maling**

Maling som benyttes på eller i tilknytning til helikopterdekket skal være av brannhemmende type.

#### **§ 15. Sikkerhetsnett**

(1) Helikopterdekket skal være omgitt av et sikkerhetsnett med bredde 1,5 meter for å redusere ulykkesrisiko for personer på dekk. Nettet skal være laget av et korrosjons- og brannbestandig materiale. Maskene skal ikke være større enn 10 cm i firkant. Sikkerhetsnettet skal være sterkt nok til å tåle en belastning av minimum 200 kg/m<sup>2</sup>. Nettet skal utgå fra lik høyde under helikopterdekket og ha ca. 10° helning oppover slik at dets ytterkant kommer i høyde med helikopterdekkets nivå.

(2) Sikkerhetsnettets ytterkant kan, når særlige konstruksjonsmessige hensyn krever det, rage inntil 25 cm over dekkets nivå. Det kan foretas utkraving i sikkerhetsnettet for plassering av brannbekjempelsesutstyr/reserveadkomster i en bredde av inntil 3 meter fra helikopterdekkets ytterkant.

(3) I stedet for sikkerhetsnett kan det være nedsenket gangbro rundt helikopterdekket.

#### **§ 16. Adkomster**

(1) Foruten hovedadkomst til helikopterdekket skal det være minst to andre adkomster, fortrinnsvis plassert ca. 120° i forhold til hovedadkomst.

(2) Adkomst til betjeningsplass for skumkanonene skal være arrangert slik at det ikke er nødvendig å passere deler av helikopterdekket.

#### **§ 17. Fortøyningsfester**

Helikopterdekket og spesielle områder for parkering av helikopter skal være utstyrt med nedsenkende forankringsfester til fortøying av parkert helikopter (se fig. 8).

**§ 18. Sikringskant**

Langs helikopterdekkets ytterkant skal det finnes en ca. 5 cm høy kant for å hindre at personell eller materiell glir utover. Kanten skal dessuten sikre at skum beholdes på dekket for brannbekjemping, og for å oppnå kjøling ved en eventuell brann. Sikringskanten skal ha effektiv drenering til renne.

**§ 19. Renne**

Helikopterdekket skal være tett og omsluttet av en renne som tåler brennende drivstoff. Rennens og avløp fra denne skal dimensjoneres i forhold til beregnet største samtidig vannforbruk på dekket. Rennens tverrsnitt skal minst være 200 x 200 mm. Dreneringen skal fungere effektivt og lede direkte til sjø under de krengevinkler som helikopter kan lande.

**Kapittel V. Visuelle hjelpemidler****§ 20. Vindpølse**

(1) En lett synlig vindpølse skal være montert der hvor den i minst mulig grad forstyrres av turbulens fra omkringliggende konstruksjoner. Vindpølsen skal være ensfarget (oransje) eller tofarget: oransje/hvit, rød/hvit eller sort/hvit. Vindpølsen skal være konisk formet og skal minimum ha størrelse: indre diam. 30 cm, ytre diam. 15 cm, lengde 1,2 m.

(2) Ekstra vindpølse skal installeres der hvor turbulens ved bestemte vindretninger kan påvirke den ordinære vindpølsens funksjoner.

(3) Vindpølsen må kunne belyses for nattflyging.

**§ 21. Merking**

(1) Helikopterdekk skal være grønt eller grått.

(2) Helikopterdekkets identifikasjonsmerking skal bestå av bokstaven «H» i hvit farge i sentrum av referansesirkelen. «H»-retningen skal være slik orientert at bokstavens midtstykke er i parallell med 210° sektorens midtlinje. «H»-størrelse skal være 3 x 4 m (se fig. 4).

(3) Helikopterdekket skal ha merking som angir største tillatte tyngde (høyeste start/landingsmasse på det største helikopter dekket er beregnet for). Merkingen skal fremgå i kontrastfarge godt synlig fra alle innflygingsvinkler. Merkingen skal angis i hele tonn og vise massen i tonn med en desimal, etterfulgt av bokstaven «t» (fig. 5).

(4) Helikopterdekkets ytre begrensning skal være merket med en hvit kant av 0,3 m bredde (kantmarkering, se fig. 7).

(5) Helikopterdekket skal være merket med en gul 1 meter bred referansesirkel for rettledning under setting.

(6) Referansesirkelens indre diameter skal tilsvare halvparten av helikopterdekkets «D»-verdi, men ikke være mindre enn 6 meter, og ikke større enn 12 meter (fig. 6). Når særlige flyoperative forhold krever det, kan referansesirkelens sentrum tillates forskjøvet inntil 0,1 «D» fra helikopterdekkets sentrum, langs 210° vinkelens midtlinje, mot dekkets ytterkant (fig. 6).

**§ 22. Navnemerking**

Helikopterdekk skal være merket med innretningens navn godt synlig fra alle innflygingsretninger over helikopterdekkets nivå. Merkingen skal fortrinnsvis være utført på helikopterdekkets side mot 150° sektor, mellom referansesirkelen og hinderområdet. Merkingen skal være utført i kontrastfarge med bokstavstørrelse ikke mindre enn 1,2 m.

**§ 23. Merking av hinderfri sektor**

Helikopterdekkets 210° hinderfrie sektor skal være merket. Merkingen skal bestå av et 10 cm bredt svart felt langs hver av sektorgrensene, sammensatt slik at de utgjør sektorens vinkel der hvor det hinderfrie området begynner. Vinkelens høyde skal være lik bredden av helikopterdekkets kantmarkering (se fig. 7).

**§ 24. Merking av helikopterdekkets størrelse**

Helikopterdekkets skal merkes med D-verdien for det største helikopteret som kan bruke dekket. D-verdien i hele meter skal være påført i kontrastfarge minst tre steder (90° avstand) på helikopterdekkets ytre markering. Tallene skal ha en høyde på ca. 60 cm (se fig. 7).

**§ 25. Merking av hindringer**

Fast monterte hindringer som befinner seg i 150° sektor eller langs dens grenselinje og/eller utgjør fare for flyging, skal markeres med kontrastfarger og om nødvendig forsynes med varsellys med lysstyrke minst 10 candelas (jf. § 27).

**§ 26. Skilt ved adkomster**

(1) Ved adkomstene til helikopterdekket skal det være slått opp lett synlige skilter som forbyr opphold på dekket under start og landing og personaltrafikk på dekket bak parkert helikopter med rotor(er) i gang.

(2) Nedgangene fra helikopterdekket skal være tydelig merket «EXIT» og «UTGANG» ved hjelp av oppslag som skal være tilstrekkelig synlig i mørke.

**§ 27. Belysning**

- (1) Helikopterdekk som skal benyttes for nattflyging og/eller under forhold med redusert sikt skal ha:
- Et tilfredsstillende skjermet flomlysarrangement slik at flygebesetningen under innflygings- og landingsfasen ikke blir blendet. Når lysarmaturer med dobbeltfunksjon (kant- og flomlys) er installert, skal gjennomsnittlig belysningsstyrke være minst 10 lux. Belysningen av dekket skal ha en jevnhet som ikke overstiger forholdet 8 til 1.
  - Kantlys langs helikopterdekkets ytterkant plassert med jevne mellomrom som ikke overstiger 3 m. Kantlysene skal være rundtstrålende og gi fast grønt lys, og lysstyrken skal være minst 25 candelas. Armaturer må ikke rage høyere enn 25 cm over helikopterdekkets nivå. Kantbelysningene skal ikke være synlig under helikopterdekkets nivå.
- (2) Flombelysninger og kantbelysninger skal være tilknyttet innretningens reserve/nødkraftkilde og omkoplingstiden skal ikke overstige 10 sekunder.
- (3) Høyeste punkt på boretårn, kranbommer og kranhus eller andre hindringer som utgjør fare for flyging, skal være merket med rødt varsellys, synlig fra alle sider. Boretårn og kranbommer skal i tillegg være utstyrt med røde lys i plan for hver tredel av den totale lengde regnet fra boretårnets/kranbommens høyeste punkt. Minst ett lys i hvert plan skal være synlig fra alle retninger. Lysstyrken skal være 10 candelas eller høyere. Alternativt kan hindringene flombelyses.
- (4) Det skal sikres at lysene på helikopterdekket lett kan identifiseres fra andre lys på innretningen, og at belysning i nærheten ikke kan sjenere eller forstyrre helikopterbesetningen.

**Kapittel VI. Flyværstjeneste****§ 28. Generelt**

For nærmere regler om flyværstjeneste for strekninger i områder på kontinentalsokkelen vises det til Luftfartstilsynets forskrift 26. oktober 2007 nr. 1181 om kontinentalsokkelflyging – ervervsmessig luftfart til og fra helikopterdekk på fartøy og innretninger til havs (BSL D 5–1), kap. VIII.

**§ 29. Værinformasjon og meteorologisk utstyr**

- Innretningen skal gi nødvendig værinformasjon til helikoptertrafikken.
- Innretningen skal ha meteorologisk utstyr som minst kan vise:
  - Vindens retning (magnetisk) og hastighet (knop) på et sted der målingene gir et mest mulig representativt bilde av de aktuelle vindforhold på helikopterdekket.
  - Lufttrykk på helikopterdekket, målt i hektoPascal og korrigert til havoverflaten (QNH).
  - Temperatur og duggpunktstemperatur i friluft (celsius).
- Instrumentene skal kunne overvåkes, betjenes og avleses fra et sted der målingene kan meddeles over radio til helikopterbesetningen umiddelbart før landing.
- Instrumentene må oppfylle Luftfartstilsynets krav. Instrumentene skal utformes, kalibreres og vedlikeholdes etter fabrikantens anvisninger.
- Kravet til instrument for måling av lufttrykk, jf. annet ledd bokstav b, gjelder ikke for innretninger som befinner seg innenfor et område som har HFIS-tjeneste.

**§ 30. Rutinemessig observasjonstjeneste (METAR)**

- Innretning som er pålagt å utføre rutinemessig observasjonstjeneste for å ivareta kravene i Luftfartstilsynets forskrift om kontinentalsokkelflyging, kap. VIII, skal sende ut informasjon som METAR-kode i samsvar med Luftfartstilsynets krav. På innretningen skal det finnes utstyr for automatisk måling av skyhøyde (vertikalt målt i fot) og meteorologisk sikt (horisontalt målt i meter), samt instrumenter for måling av bølgehøyde og sjøtemperatur.
- Alle METAR-utsendelser skal inneholde sjøtemperatur og sjøgang som supplerende informasjon.

**§ 31. Kompetanse for værobservatører**

Rutinemessige værobservasjoner (METAR) skal utføres av værobservatører som har kompetanse iht. Luftfartstilsynets forskrift om kontinentalsokkelflyging, kap. VIII.

**Kapittel VII. Operativ utrustning****§ 32. Registrering av helikopterdekkets bevegelser**

- Innretningen skal ha instrumenter for kontinuerlig registrering av langskips (pitch), tverrskips (roll) og vertikale bevegelser (heave rate). Registreringene skal kunne presenteres for helikopterbesetningen på egnet måte for planlegging av flyging, samt kunne meddeles til helikopterbesetningen umiddelbart før landing.
- Instrumentene skal kalibreres og vedlikeholdes etter fabrikantens anvisninger. Registreringene skal lagres i minst 30 dager.

**§ 33. Sambandsutstyr**

- For installasjon og bruk av aeromobilt radioteknisk utstyr, vises det til Sjøfartsdirektoratets til en hver tid gjeldende forskrift om installasjon og bruk av radioutstyr på flyttbare innretninger. Såfremt man fra innretningens radiatorom ikke har full visuell oversikt over helikopterdekket, skal det finnes en fast eller mobil to-veis VHF AM-radio som kan opereres fra et sted med slik oversikt.

(2) Hvert medlem av helikopterdekkbemanningen, jf. § 37, skal ha et mobilt to-veis VHF radiotelefonapparat for kommunikasjon med helikopteret (AM-radio).

#### § 34. Radiofyrr

Innretningen skal være utstyrt med aeromobilt radiofyrr (NDB) i henhold til Sjøfartsdirektoratets til en hver tid gjeldende forskrift om installasjon og bruk av radioutstyr på flyttbare innretninger.

#### § 35. Tankingsanlegg for drivstoff

(1) Er innretningen utstyrt med tankingsanlegg for overføring av drivstoff til helikopter skal anlegg, betjeningsforskrifter samt instruks for drivstoffkontroll være godkjent av luftfartsforetaket før overføring av drivstoff er tillatt.

(2) Det vises til § 37 og § 38 i denne forskrift vedrørende krav til brannberedskap i forbindelse med slike anlegg.

#### § 36. Annet utstyr

Helikopterdekket skal til en hver tid ha alt utstyr nødvendig for driften, herunder:

- a) bremseklosser,
- b) utstyr for fortøyning av parkert helikopter,
- c) vekt for veiing av bagasje/passasjerer, og
- d) utstyr for fjerning av snø og is.

### Kapittel VIII. Brann- og redningsberedskap

#### § 37. Generelle krav

(1) Det skal være åpent luftrom under helikopterdekket slik at effektiv brannslukning også kan utføres på undersiden. Se også § 6.

(2) Under start og landing skal helikopterdekkets bemanning bestå av minst 2 personer. Helikopterdekk leder (HLO) kan være den ene av de to personer. Minst en person, iført brannbeskyttende utstyr, skal være postert ved den av helikopterdekkets skumkanoner som det under de aktuelle værforhold er mest hensiktsmessig å benytte.

(3) Brannbeskyttende utstyr skal bæres av alle personer som utgjør helikopterdekkets bemanning under start og landing når det er grunn til å anta at en faresituasjon kan komme til å oppstå på helikopterdekket.

(4) Det påhviler HLO å forestå den daglige ledelse av arbeidet på helikopterdekket under helikopteranløp, samt å holde plattformsjefen ukentlig skriftlig underrettet om status vedrørende helikopterdekk, utstyr og tjenester. HLO plikter spesielt å sikre at:

- a) nødvendige tiltak er truffet for å hindre at uvedkommende befinner seg på helikopterdekket før avgang og landing,
- b) dekket er ryddet for løse gjenstander, snø og is, brennbare substanser, etc.,
- c) nødvendig personell er på plass og i beredskap,
- d) kranoperasjoner i helikopterdekkområdet er opphørt,
- e) alt utstyr og instrumenter er på plass, funksjonsdyktig og klart til bruk.

(5) HLO skal ha direkte forbindelse med helikopterbesetningen fra før landing til etter start. Før landing skal HLO informere om hvorvidt dekket er klart for landing. HLO skal umiddelbart informere besetningen dersom det oppstår en unormal situasjon.

(6) Under av- og påstigning skal HLO sikre at passasjerer rettleides.

#### § 38. Utstyr for brannbekjempelse

(1) Det skal være brannslukningssystem med skum på helikopterdekket. Systemet kan bestå av 3 stk. skumkanoner alternativt et grenrørssystem med dyser som effektivt leverer skum til hele helikopterdekket og til alle deler av helikopterets ytterflate. Skumkanonen skal være konstruert og plassert slik at de under bruk også kan dirigere vannstrålen direkte ned mot dekkets overflate.

(2) Plasseringen av skumkanonene skal være slik at det under de ugunstigste værforhold som helikoptre kan lande under, er mulig å slokke en brann hvor som helst på helikopterdekket. Betjeningsplassene skal være i nær tilknytning til en av adkomstveiene (se § 16) samtidig som det skal tas hensyn til helikopterets innflyvingssektor.

(3) Ved hver skumkanon skal det være et panel hvorfra nødvendige pumper og ventiler kan fjernbetjenes. Disse pumper og ventiler skal også kunne opereres manuelt (lokalt). I tillegg skal kanonene med pumper og ventiler kunne fjernbetjenes fra et sentralt, beskyttet sted med god oversikt over helikopterdekket.

(4) Skumslukningsanlegget skal kunne levere minimum 5,5 liter skumopløsning (vann+skumkonsentrat) pr. min. pr. m<sup>2</sup> av helikopterdekkets areal, jf. § 8. Skumslukningsanlegget skal levere skum innen 15 sek. etter at det er aktivert. Når det benyttes skumkanoner skal hver skumkanon alene kunne levere min. 1500 l/min. Dersom en kanon alene ikke kan etterkomme kapasitetskravet for skumslukningsanlegget, skal det kunne benyttes 2 kanoner samtidig som samlet kan levere minst den mengde skumopløsning pr. min. som kreves.

(5) Det skal benyttes skumkonsentrat av egnet type som er i samsvar med internasjonal anerkjent standard. Skumbeholdervolumet (skumtank) skal beregnes på grunnlag av:

- Minimum 10 minutters kontinuerlig drift av skumanlegget
- Innblandingprosent i henhold til leverandørens anbefaling eller større.

- (6) Det skal være minst to brannhydranter med slangeposter i nærheten av helikopterdekket.
- (7) Tankanlegg og område rundt drivstofftank(er) skal være beskyttet av et overrislingsanlegg med kapasitet på minst 10 l/min/m<sup>2</sup>.
- (8) Slokkesystemene som nevnt under fjerde, sjette og syvende ledd skal være tilknyttet to separate pumpesystemer hvorav ett skal være tilknyttet innretningens nødtavle. Arrangementet av brannledninger, ventiler og pumpesystemer skal være slik at hvert pumpesystem alene skal kunne sikre tilstrekkelig vannleveranse (kapasitet og trykk) når slokkesystemene (4., 6. og 7. ledd) er i bruk samtidig. Trykket i brannledningene ved helikopterdekket skal ikke være mindre enn 7 bar. Brannledningene skal alltid være vannfylt og trykksatt fram til slokkeutstyret nevnt under denne paragraf.
- (9) Til slokking av brann i helikopterets motorer skal det finnes et 10 kg CO<sup>2</sup>-apparat med forlengelsesslange og munnstykke som kan nå motoren på de helikoptertyper som kan lande på dekket. To tilsvarende CO<sup>2</sup>-apparater skal finnes i reservelagret i nærheten av helikopterdekket.
- (10) Til slokking av mindre branner på helikopterdekket skal det finnes en kombinert skum/pulverpost med slanger og dyser med dobbelt funksjon (dual purpose nozzles) som kan nå en hvilken som helst del av helikopterdekket. Pulvermengden skal være minst 250 kg og anlegget skal ha en kapasitet på 2–3 kg pulver pr. sekund. Anlegget skal inneholde min. 250 l skumkonsentrat og skal kunne levere minst 200 l skumopløsning pr. minutt.
- (11) To sett brannmannsutstyr samt to tepper av brannhindrende materiale skal oppbevares i nærheten av helikopterdekket, jf. forskrift 31. januar 1984 nr. 227 om sikringstiltak mot brann og eksplosjon § 13, § 14 og § 15, hva angår brannmannsutstyrets omfang mv.
- (12) Følgende nødutstyr skal oppbevares i nærheten av helikopterdekket, fortrinnsvis i umiddelbar nærhet av betjeningsplassen (skumkanon) ved hovedadkomst:
- 2 stk. brannøkser
  - 3 stk. rustfrie kniver (til kutting av setebelter)
  - 2 stk. håndlykter (eksplosjonssikre)
  - 1 stk. kubein
  - 1 stk. avbiter
  - 1 stk. baufil m/reserveblad
  - 1 stk. hammer
  - 1 stk. slagspett
  - 1 stk. platesaks
  - 1 stk. boltekutter
  - 1 lett leder (ca. 3 meter)
  - 1 jekk for minimum 1/2 tonn
  - 1 stk. hake av metall med et ca. 3 meter langt metallskaft.
- (13) Utstyret skal oppbevares lett tilgjengelig, synlig og på sikkert sted, fortrinnsvis i et forseglet skap eller kasse. Skapet eller kassen skal kunne låses med nøkkel, og nøkkelen skal være plassert bak et vindu av knuselig materiale. Skapet eller kassen skal være rødfarget og merket «NØDUTSTYR» og «EMERGENCY EQUIPMENT».

### § 39. Sikringstiltak for helikopterdekk med drivstoff tankanlegg

- (1) Drivstoff med flammepunkt under 37 °C tillates ikke anvendt i forbindelse med tankanlegg.
- (2) Området for drivstofflagertank skal være i brannteknisk betryggende avstand fra boligkvarter, fluktveier og livbåtstasjoner. Det skal være atskilt fra områder hvor det finnes antenneskilder. Drivstofflagertankene skal være beskyttet mot eventuelt helikopterhavari.
- (3) Lagertankene skal være forsvarlig festet og beskyttet mot mekanisk skade og mot høye temperaturer ved eventuell brann i tilstøtende områder.
- (4) Transportable tanker skal være konstruert i henhold til IMDG-Koden og være utstyrt med forsvarlig armatur, festeanordninger og jording. Inspeksjonsrutiner for transportable tanker skal inntas i operasjonsmanualen. Disse inspeksjonsrutiner skal ivaretas for samtlige lagertanker.
- (5) Lagertank, pumpeenhet og sted for påfylling av drivstoff skal være anordnet med rikelig dimensjonert spilltrau for oppsamling av eventuelle lekkasjer. Spilltrauet skal ha effektiv drenering til sikkert sted.
- (6) Avluftingsanordning fra lagertanker med trykk/vakuum ventil skal være plassert i betryggende avstand fra boligkvarter mv. Gass fra utløpene må ikke kunne komme inn i ventilasjonssystemer.
- (7) Utløpsventil skal være montert direkte på tanken og skal kunne fjernstenges i tilfelle brann.
- (8) Pumpesystem skal være tilkoblet en tank om gangen, og rør mellom tank og pumpeenhet skal være av stål eller likeverdig materiale. Korte fleksible tilkoplinger av olje- og brannbestandig materiale kan benyttes. Rør skal være beskyttet mot mekanisk skade.
- (9) Elektrisk pumpesystem med tilbehør skal være i samsvar med gjeldende forskrifter for elektriske anlegg, maritime installasjoner og forskrift om elektrisk utstyr fastsatt av Direktoratet for samfunnssikkerhet og beredskap.
- (10) Alle pumper og avstengningsventiler skal kunne betjenes fra det stedet hvor tanking av helikopteret foregår.
- (11) Alle pumpesystemer skal ha anordning for å hindre for stort trykk i slanger.
- (12) Sikkerhetsinstruks om fylling av drivstoff med bl.a. «Røyking forbudt»-skilt skal være oppsatt i nærheten av drivstoffanlegget.

## Kapittel IX. Vedlikehold og operasjon

### § 40. Vedlikeholds- og reservedelssystem

Rederiet skal ha et vedlikeholds- og reservedelssystem for helikopterdekket, beskrevet i dokumentasjon/manual for driften av innretningen.

### § 41. Drifts- og beredskapsdokumentasjon

(1) Det skal utarbeides en drifts- og beredskapsmanual. I instruksene skal det tas hensyn til aktuelle krav i denne forskrift og forøvrig krav fra luftfartsforetaket og luftfartsmyndighetene, samt aktuelle konstruksjons- og operasjonsbegrensninger fastsatt for helikopterdekkets tilhørende systemer og utstyr.

(2) Det skal føres journal for driften av helikopterdekket.

(3) Det skal i beredskapsmanualen angis planlagte tiltak og prosedyrer som er nødvendige for å avverge fare/skadesituasjoner og gjenvinne sikker drift av helikopterdekket, samt nødvendige tiltak for å redusere skadevirkningene ved eventuelle ulykker på helikopterdekket.

### § 42. Bemanning/opplæringssystem

(1) Rederiet skal utpeke nødvendig bemanning til operasjon av helikopterdekket, herunder leder helikopterdekk (HLO), jf. tredje ledd og § 37 annet ledd.

(2) Rederiet skal ha et opplæringssystem som dekker den del av bemanningen som er ansvarlig for driften av helikopterdekket. Opplæringen skal omfatte alle forhold av betydning for sikker drift av helikopterdekket herunder kunne dokumentere å ha gjennomgått opplæring i bruk av helikopterdekkets brannbekjempelsesutstyr.

(3) Leder helikopterdekk (Helicopter Landing Officer/HLO):

For å kunne utføre tjeneste som HLO skal vedkommende minst dokumentere følgende opplæring:

- opplæring i bruk av brannbekjempelsesutstyr, jf. annet ledd,
- kunnskap om krav til helikopterdekk, samt til drift av dekket under normale forhold og i nødsituasjoner,
- kjennskap til helikoptertyper og kunnskap om tanking av luftfartøy,
- transport av farlig gods med luftfartøy,
- lasting/lossing, krav til surring og sikring av last i luftfartøy,
- forskrift om utføring av aktiviteter i petroleumsvirksomheten (aktivitetsforskriften), samt andre relevante lover og bestemmelser,
- generell informasjon om kontinentalsokkelflyging,
- opplæring i flytelefoniterminologi,
- samt ha gjennomgått slik tilleggsopplæring som rederiet/luftfartsforetaket måtte kreve.

(4) Sjøfartsdirektoratet kan sette ytterligere krav til personellet som er involvert i driften av helikopterdekket.

### § 43. Ikrafttredelse

(1) Denne forskrift trer i kraft 15. januar 2008.

(2) For innretninger som er registrert i norsk skipsregister, trer forskriften i kraft ved første sertifikatforfall, jf.

§ 1.

(3) Forskrift 22. desember 1993 nr. 1240 om helikopterdekk på flyttbare innretninger oppheves fra 15. januar 2013.

## Vedlegg

Tabell 1 – Helikopterdata

Helikoptertype	«D»- verdi (meter)	0,62 D (meter)	0,83 D (meter)	MTOM (kg)	Største høyde (meter)	Taunett- størrelse	Rotor- dia- meter (meter)
Augusta A109 E	13,04	8,08	10,82	2 850	3,50	Lite	11,00
Augusta Bell AB 139	16,65	10,32	13,82	6 400	4,95	Middels	13,80
Augusta Westland EH 101	22,80	14,14	18,92	14 600	6,63	Stort	18,60
Bell 212	17,46	10,83	14,50	5 080	4,80	Middels/skid	14,63
Bell 214ST	18,95	11,75	15,73	7 936	4,68	Middels	15,85
Eurocopter EC135	12,19	7,56	10,12	2 910	3,51	Lite	10,20
Eurocopter EC145	13,03	8,08	10,81	3 585	3,96	Lite	11,00
Eurocopter EC155	14,30	8,87	11,87	4 950	4,35	Lite	12,60
Eurocopter EC225 LP	19,50	12,09	16,19	11 000	4,97	Middels	16,20
Eurocopter AS 365N2	13,68	8,48	11,35	4 250	4,01	Lite	11,93
Eurocopter AS 365N3	13,73	8,51	11,40	4 300	4,06	Lite	11,94
Eurocopter AS 332L/L1	18,70	11,59	15,52	8.600	4,92	Middels	15,60
Super Puma							
Eurocopter AS 332L2	19,50	12,09	16,19	9 300	4,97	Middels	16,20
Super Puma							

Helikoptertype	«D»- verdi (meter)	0,62 D (meter)	0,83 D (meter)	MTOM (kg)	Største høyde (meter)	Taunett- størrelse	Rotor- dia- meter (meter)
Sikorsky S76	16,00	9,92	13,28	4 676	4,41	Middels	13,40
Sikorsky S76C+	16,00	9,92	13,28	5 306	4,42	Middels	13,41
Sikorsky S-61N	22,20	13,76	18,43	9 298	5,64	Stort	18,90
Sikorsky S-92A	20,88	12,95	17,33	12 019	4,32	Stort	17,17
NATO Helicopter Industries NH90	19,56	12,13	16,24	10 600	5,31	Middels	16,30
Westland Sea King	22,00	13,64	18,26	9 715	5,00	Stort	19,00
Westland Lynx	15,20	9,42	12,62	4 875	3,60	Lite	12,80

Tabellen er av veiledende karakter og inneholder tilgjengelige data pr. mai 2007. Verdiene kan endres på grunn av utvikling av helikoptrene. Aktuelle verdier fås av helikopteroperatører eller fabrikanter eller framskaffes av Luftfartstilsynet.

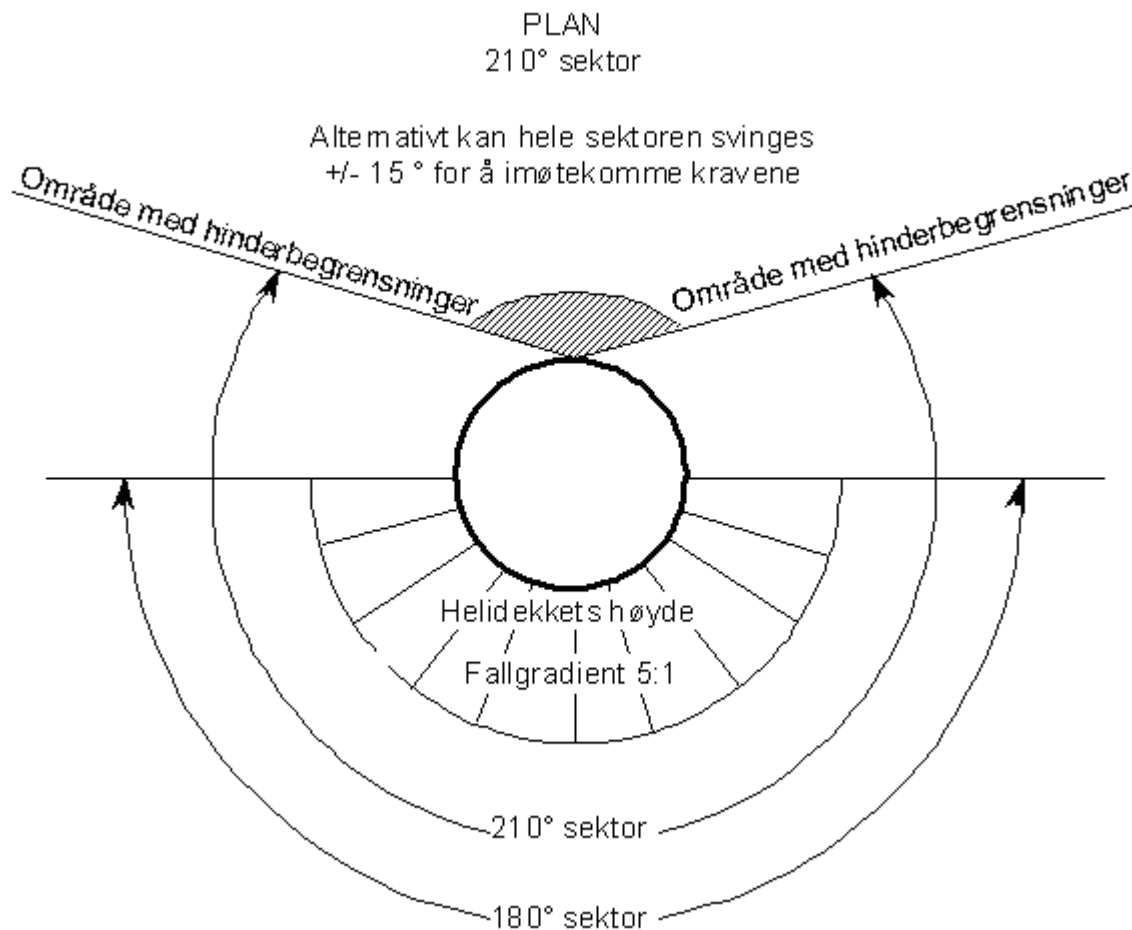

Figur 1. Hinderfri inn- og utflygingssektor, plan

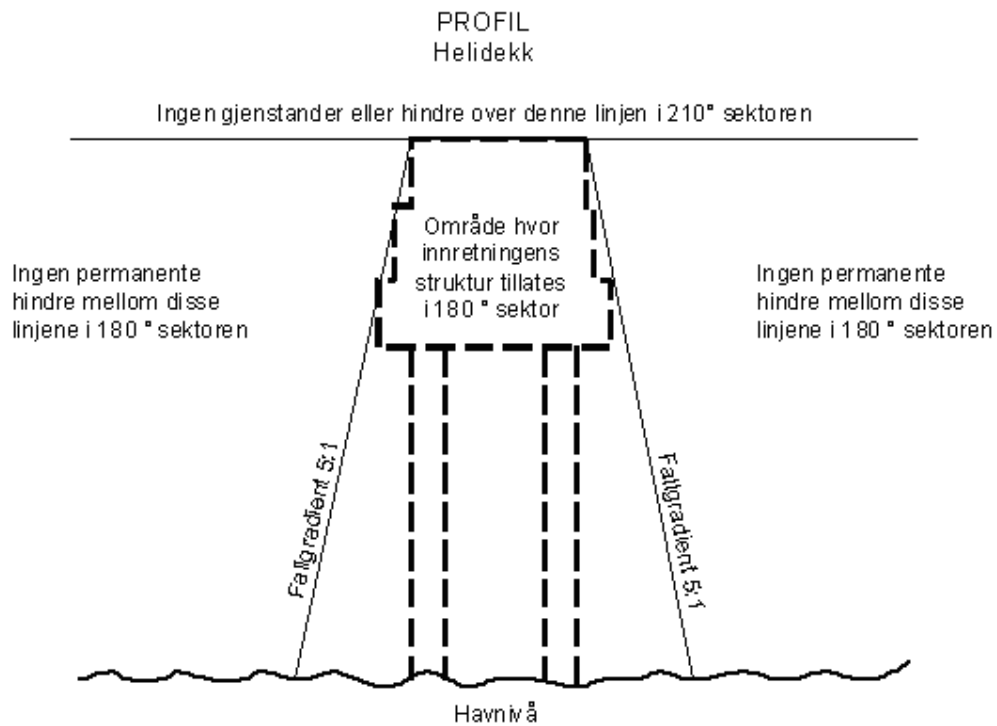

Figur 2. Hinderfri inn- og utflygingssektor, profil

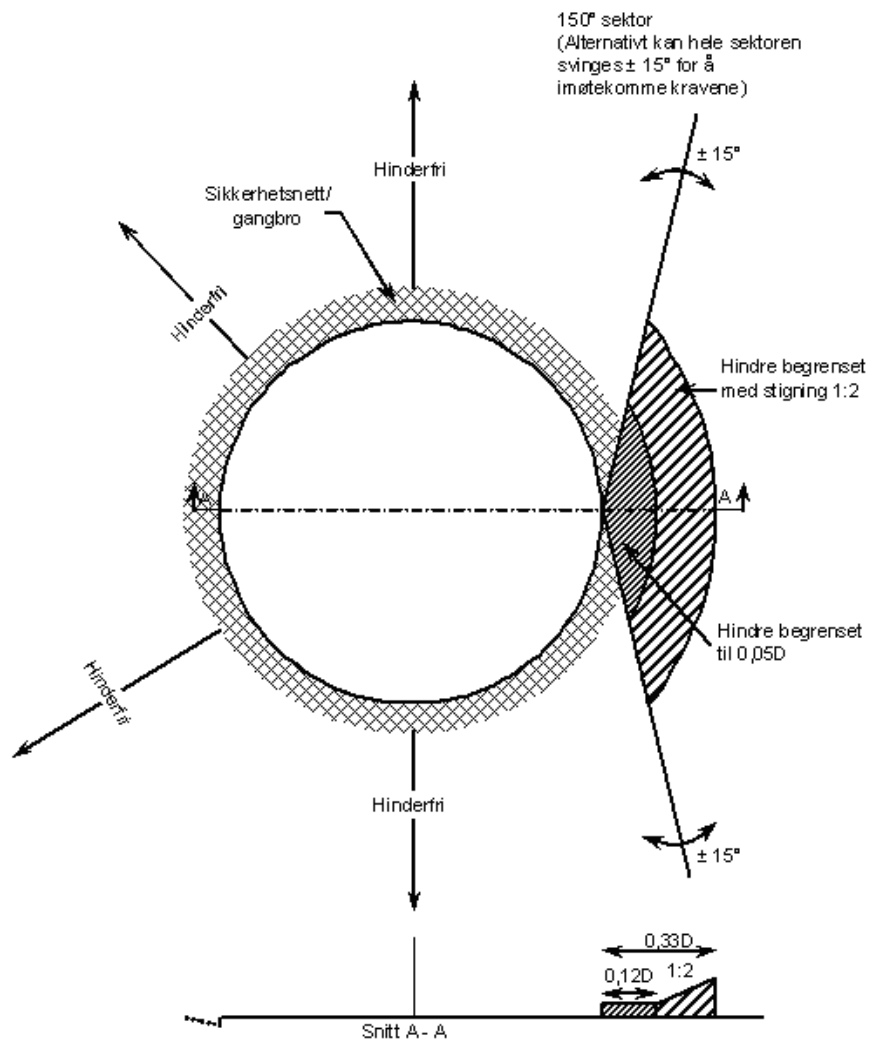

Figur 3. Hinderbegrensninger

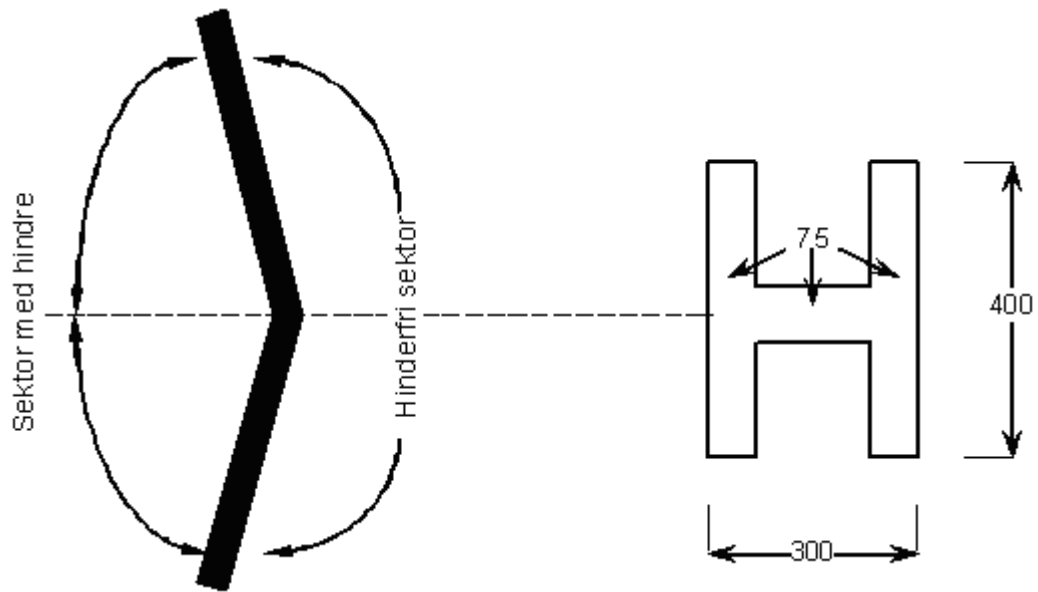

Figur 4. Identifikasjonsmerking (mål i cm)

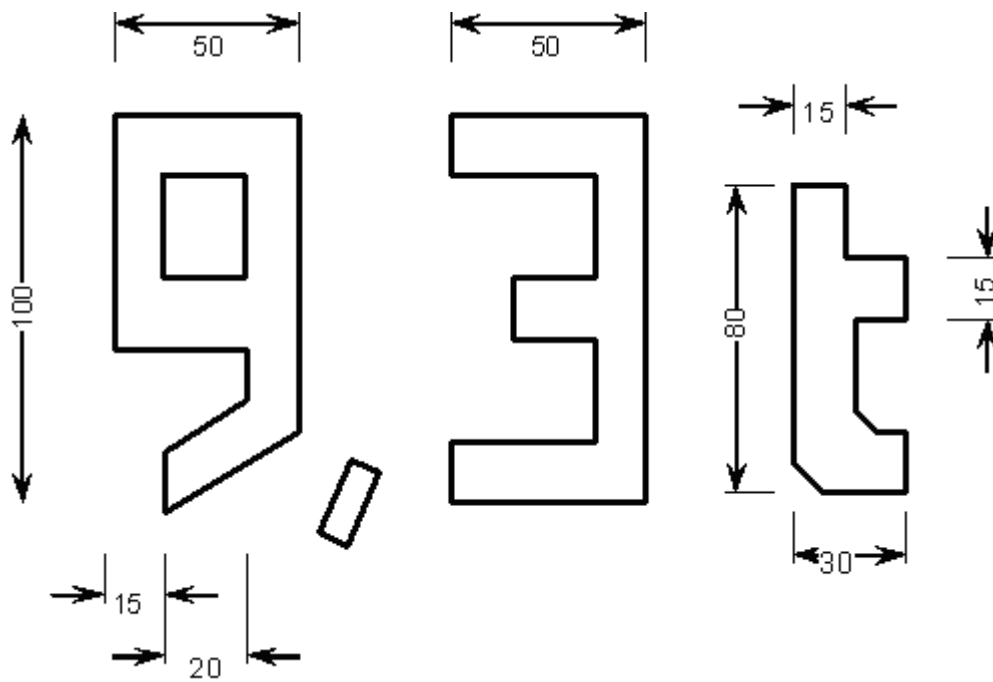

Figur 5. Merking av største tillatte masse (mål i cm)

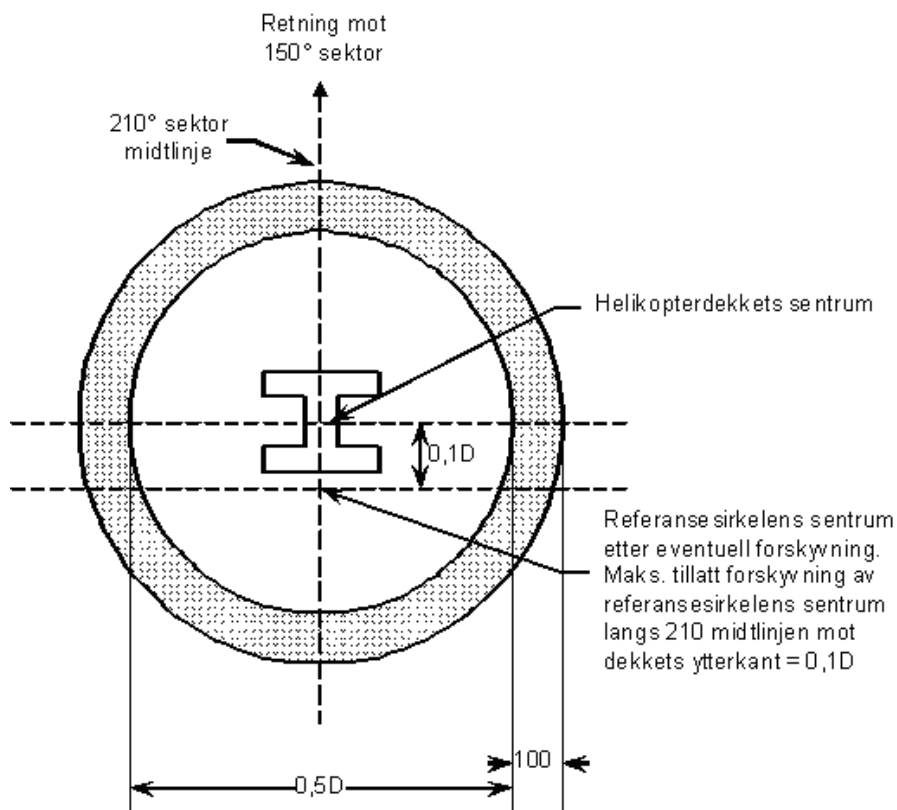

Figur 6. Referansesirkel (mål i cm)

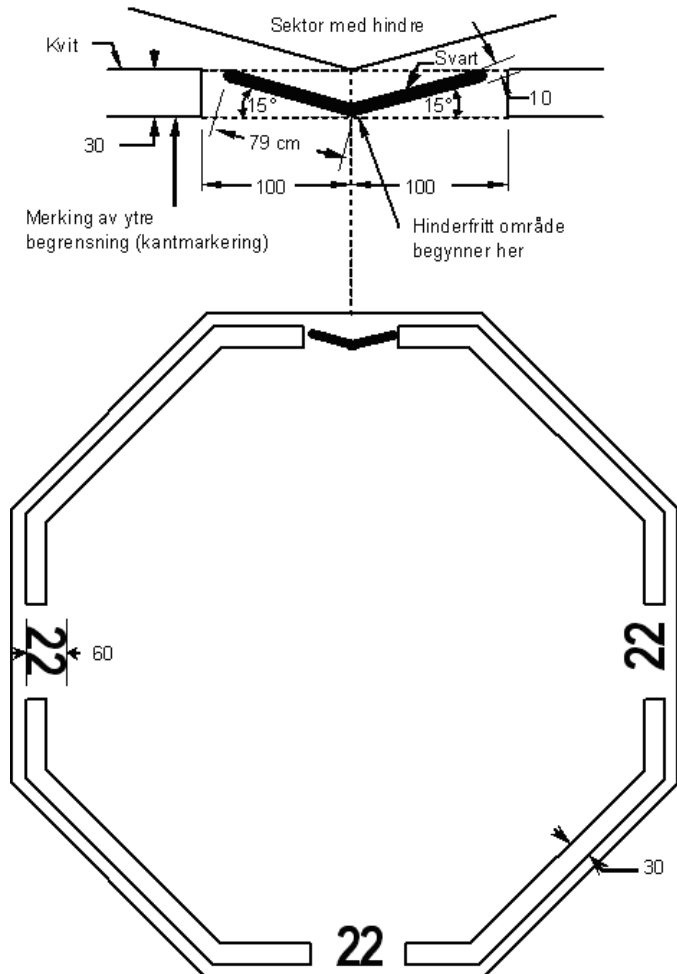

Figur 7. Merking av hinderfri sektor og D-verdi (mål i cm)

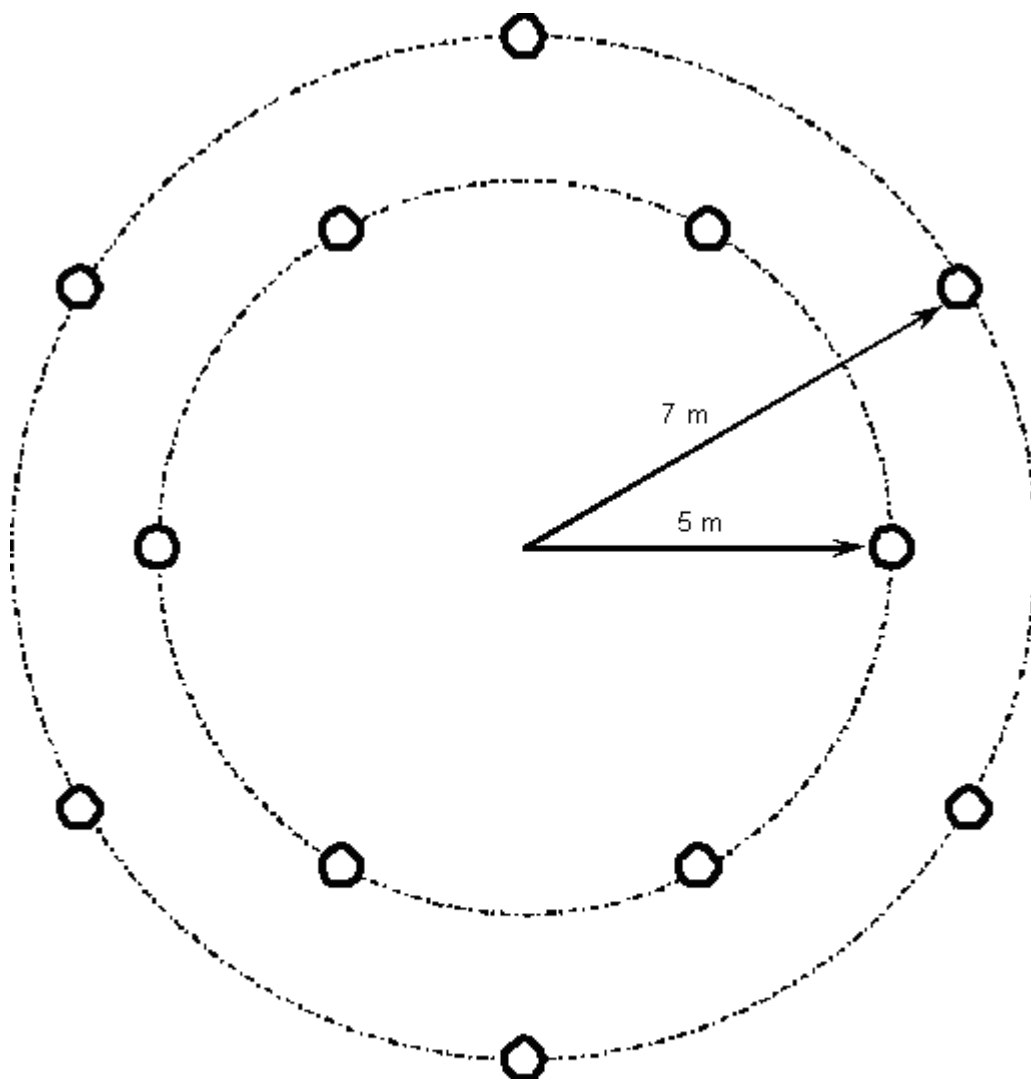

- Merk:
- 1) Fortøyningsfestene plasseres rundt sentrum av helikopterdekkets referansesirkel.
  - 2) Områder som benyttes til parkering av helikopter skal være utstyrt med fortøyningsfester

Figur 8. Eksempel på plassering av fortøyningsfester

## 20. jan. Nr. 73 2008

### Forskrift om endring i forskrift om vurdering og kontroll av risikoer ved eksisterende stoffer

**Hjemmel:** Fastsatt av Miljøverndepartementet 20. januar 2008 med hjemmel i lov 13. mars 1981 nr. 6 om vern mot forurensninger og avfall (Forurensningsloven) § 49 og § 51 og lov 11. juni 1976 nr. 79 om kontroll med produkter og forbrukertjenester (produktkontrollloven) § 5.

**EØS-henvisninger:** EØS-avtalen vedlegg II kap. XV nr. 12e (forordning (EØF) nr. 793/93) og nr. 12v (forordning (EF) nr. 565/2006). Kunngjort 1. februar 2008 kl. 15.25.

#### I

I forskrift 4. mai 1995 nr. 460 om vurdering og kontroll av risikoer ved eksisterende stoffer gjøres det følgende endringer:

§ 1 nytt niende ledd skal lyde:

EØS-avtalen vedlegg II kapittel XV punkt 12v (forordning (EF) nr. 565/2006) om krav til tilleggsprøving og informasjon for importører eller produsenter av visse stoffer i samsvar med forordning (EØF) nr. 793/93 gjelder som forskrift med de tilpasninger som følger av EØS-avtalens vedlegg II og protokoll 1 til avtalen og avtalen for øvrig.

§ 1 nåværende niende og tiende ledd blir nye tiende og ellefte ledd.

Følgende forordning tilføyes:

*Nedenfor gjengis EØS-avtalens vedlegg II kapittel XV punkt 12v (Kommisjonsforordning (EF) nr. 565/2006) slik Miljøverndepartementet tolker denne del av EØS-avtalen med de endringer og tillegg som følger av EØS-tilpasningen av vedkommende rettsakt i henhold til avtalens vedlegg II kapittel XV punkt 12e, avtalens protokoll 1 mv.*

For å lese forordning (EF) nr. 565/2006, trykk [her](#).

0 Oversettelsen i pdf er uoffisiell.

## II

Endringene trer i kraft straks.

### 23. jan. Nr. 74 2008

#### **Forskrift om endring i forskrift om særskilte beskyttelsestiltak ved innførsel av ferskt kjøtt av klauvdyr fra Brasil**

**Hjemmel:** Fastsatt av Mattilsynet 23. januar 2008 med hjemmel i lov 19. desember 2003 nr. 124 om matproduksjon og mattrygghet mv. (matloven) § 23 tredje ledd jf. § 12, § 15, § 16 og § 19 jf. delegeringsvedtak 5. mai 2004 nr. 884.

**EØS-henvisninger:** EØS-avtalen vedlegg I (vedtak 79/542/EF endret ved vedtak 2008/61/EF). Kunngjort 1. februar 2008 kl. 15.25.

## I

I forskrift 20. september 2001 nr. 1090 om særskilte beskyttelsestiltak ved innførsel av ferskt kjøtt av klauvdyr fra Brasil gjøres følgende endringer:

Hjemmelfeltet skal lyde:

**Hjemmel:** Fastsatt av Statens dyrehelsetilsyn – sentralforvaltningen 20. september 2007 med hjemmel i lov 19. desember 2003 nr. 124 om matproduksjon og mattrygghet mv. (matloven) § 23 tredje ledd jf. § 12, § 15, § 16 og § 19 jf. delegeringsvedtak 5. mai 2004 nr. 884.

**EØS-henvisninger:** EØS-avtalen vedlegg I (vedtak 79/542/EF endret ved vedtak 2008/16/EF).

§ 2 og ny § 3 skal lyde:

#### **§ 2. Forbud**

Det er forbudt å importere utbenet ferskt og modnet kjøtt av storfe fra Brasil med unntak for kjøtt som stammer fra dyr slaktet etter 31. januar 2008 og fra følgende regioner:

Del av staten Minas Geiras (unntatt regionale myndighetsområder av Oliveira, Passos, São Gonçalo de Sapucaí, Stelagoas og Bambuí),  
Staten Espiritu Santo,  
Staten Goiás.

Del av staten Mato Grosso, omfatter de regionale enhetene av:

- Cuiaba (unntatt kommunene San Antonio de Leverger, Nossa Senhora do Livramento, Pocone og Barão de Melgaço),
- Caceres (unntatt kommunen Caceres),
- Lucas do Rio Verde,
- Rondonopolis (unntatt kommunen Itiquiora),
- Barra do Garça,
- Barra do Burgres.

Staten Rio Grande do Sul,  
Staten Santa Catarina.

Unntatt fra forbudet er, inntil 15. mars 2008, import av utbenet ferskt og modnet kjøtt av storfe fra de nevnte områder og som er under transport til EØS-stater med veterinærsertifikater utstedt før den 31. januar 2008.

#### **§ 3. Helsesertifikat**

Import av utbenet ferskt og modnet kjøtt av storfe, slaktet etter 31. januar 2008 og fra godkjente regioner i Brasil skal følges av helsesertifikat, modell BOV, som angitt i del 2 i vedlegg II til vedtak 79/542/EØF og som er endret i henhold til artikkel 2 i vedtak 2008/61/EF.

Nåværende § 3 og § 4 blir nye § 4 og § 5.

## II

Endringene trer i kraft straks.

**23. jan. Nr. 75 2008****Forskrift om endring i forskrift om særskilte beskyttelsestiltak i forbindelse med utbrudd av munn- og klauvsjuka på Kypros**

**Hjemmel:** Fastsatt av Mattilsynet 23. januar 2008 med hjemmel i lov 19. desember 2003 nr. 124 om matproduksjon og mattrygghet mv. (matloven) § 23 tredje ledd jf. § 19.

**EØS-henvisninger:** EØS-avtalen vedlegg I (vedtak 2007/832/EF, vedtak 2008/65/EF og vedtak 2008/71/EF). Kunngjort 1. februar 2008 kl. 15.25.

*I*

I forskrift 9. november 2007 nr. 1237 om særskilte beskyttelsestiltak i forbindelse med utbrudd av munn- og klauvsjuka på Kypros gjøres følgende endring:

Vedleggene skal lyde:

*Vedlegg I*

Områder i Kypros:

–

*Vedlegg II*

Områder i Kypros:

Hele Kypros.

*Vedlegg III*

Områder i Kypros:

<i>1</i>	<i>2</i>	<i>3</i>	<i>4</i>	<i>5</i>	<i>6</i>	<i>7</i>	<i>8</i>
<i>GRUPPE</i>	<i>ADNS-systemet</i>	<i>Administrativ enhet</i>	<i>B</i>	<i>S/G</i>	<i>P</i>	<i>FG</i>	<i>WG</i>

Forklaring til tabell:

ADNS-systemet: Kodesystem for rapportering av dyresykdommer som følger av kommisjonsvedtak 2005/176/EF

B: Storfekjøtt

S/G: kjøtt av småfe

P: svinekjøtt

FG: kjøtt av oppdrettsvilt mottakelig for munn- og klauvsjuka

WG: kjøtt av vilt mottakelig for munn- og klauvsjuka.

*II*

Endringen her trer i kraft straks.

**23. jan. Nr. 76 2008****Vedtak om endring i tjenesteordning for menighetsprester**

**Hjemmel:** Fastsatt av Kultur- og kirke departementet 23. januar 2008 med hjemmel i Kongeriget Norges Grundlov 17. mai 1814 § 16, jf. delegeringsvedtak 19. oktober 1990 nr. 4311 og lov 7. juni 1996 nr. 31 om Den norske kirke (kirkeloven) § 34. Kunngjort 1. februar 2008 kl. 15.25.

*I*

I tjenesteordning 19. oktober 1990 nr. 4983 for menighetsprester gjøres følgende endring:

§ 18 skal lyde:

Menighetsprester må ikke uten biskopens samtykke inneha bistilling eller bierverv eller drive privat næringsvirksomhet som kan hemme eller sinke prestens ordinære arbeid. Biskopens avgjørelse kan påklages til departementet. Bistilling, bierverv eller privat næringsvirksomhet må ikke være av en slik art at det kan bryte ned den aktelse eller tillit som er nødvendig for å utføre prestedtjeneste.

*II*

Endringen trer i kraft 1. mars 2008.

**24. jan. Nr. 77 2008****Forskrift om endring i forskrift om forbrukernes kollektive interesser**

**Hjemmel:** Fastsatt av Barne- og likestillingsdepartementet 24. januar 2008 med hjemmel i lov 16. juni 1972 nr. 47 om kontroll med markedsføring og avtalevilkår (markedsføringsloven) § 9e fjerde ledd. Kunngjort 1. februar 2008 kl. 15.25.

*I*

I forskrift 20. desember 2001 nr. 1586 om forbrukernes kollektive interesser gjøres følgende endringer:

§ 1 og ny § 2 skal lyde:

**§ 1.** *Bestemmelser som omfattes av direktiv 98/27/EF om nedlegging av forbud med hensyn til vern av forbrukernes interesser (forbudsdirektivet)*

Til beskyttelse av forbrukernes kollektive interesser kan det etter markedsføringsloven § 9f jf. § 9e annet ledd treffes forbud mot handlinger som strider mot følgende bestemmelser:

1. Bestemmelser i markedsføringsloven og lotteriloven (lov 24. februar 1995 nr. 11) som gjennomfører direktiv 2005/29/EF av 11. mai 2005 om urimelig handelspraksis.
2. Bestemmelser i angrerettloven (lov 21. desember 2000 nr. 105) som gjennomfører direktiv 85/577/EØF av 20. desember 1985 om forbrukervern ved avtaler som inngås et annet sted enn på den næringsdrivendes faste forretningssted.
3. Bestemmelser i kredittkjøpsloven (lov 21. juni 1985 nr. 82) med forskrift 15. juli 1986 nr. 1616 og finansavtaleloven (lov 25. juni 1999 nr. 46) som gjennomfører direktiv 87/102/EØF av 22. desember 1986 om tilnærming av medlemsstatenes lover og forskrifter om forbrukerkreditt, sist endret ved direktiv 98/7/EF.
4. Bestemmelser i kringkastingsloven (lov 4. desember 1992 nr. 127) med forskrift 28. februar 1997 nr. 153 som gjennomfører artiklene 10–21 i direktiv 89/552/EØF om samordning av visse bestemmelser om utøvelse av fjernsynsvirksomhet (TV-direktivet), sist endret ved direktiv 97/36/EF.
5. Bestemmelser i pakkereiseloven (lov 25. august 1995 nr. 57) som gjennomfører direktiv 90/314/EØF av 13. juni 1990 om pakkereiser, herunder pakkeferier og pakketurer.
6. Bestemmelser i legemiddeloven (lov 4. desember 1992 nr. 132) § 19, § 20 og § 21 med forskrift 22. desember 1999 nr. 1559 om legemidler kapittel 13 som gjennomfører direktiv 92/28/EØF av 31. mars 1992 om reklame for legemidler til mennesker, erstattet av direktiv 2001/83/EF om innføring av fellesskapsregelverk for legemidler for mennesker.
7. Bestemmelser i avtaleloven (lov 31. mai 1918 nr. 4) § 36 og § 37 og markedsføringsloven (lov 16. juni 1972 nr. 47) § 9a som gjennomfører direktiv 93/13/EØF av 5. april 1993 om urimelige vilkår i forbrukeravtaler.
8. Bestemmelser i tidspartloven (lov 13. juni 1997 nr. 37) som gjennomfører direktiv 94/47/EF av 26. oktober 1994 om beskyttelse av kjøperen i forbindelse med visse aspekter ved avtaler om deltidsbruksrett til fast eiendom (timeshare-avtaler).
9. Bestemmelser i angrerettloven (lov 21. desember 2000 nr. 105) og markedsføringsloven (lov 16. juni 1972 nr. 47) som gjennomfører direktiv 97/7/EF av 20. mai 1997 om forbrukervern ved fjernsalgsavtaler.
10. Bestemmelser i forbrukerkjøpsloven (lov 21. juni 2002 nr. 34) og markedsføringsloven (lov 16. juni 1972 nr. 47) som gjennomfører direktiv 1999/44/EF av 25. mai 1999 om visse sider ved forbrukerkjøp og tilknyttede garantier.
11. Bestemmelser i ehandelsloven (lov 23. mai 2003 nr. 35) og markedsføringsloven (lov 16. juni 1972 nr. 47) som gjennomfører direktiv 2000/31/EF av 8. juni 2000 om visse rettslige aspekter ved informasjonssamfunnstjenester, særlig elektronisk handel, i det indre marked («Direktivet om elektronisk handel»).
12. Bestemmelser i angrerettloven (lov 21. desember 2000 nr. 105) som gjennomfører direktiv 2002/65/EF om fjernsalg av finansielle tjenester.

**§ 2.** *Bestemmelser som omfattes av forordning (EF) nr. 2006/2004 om samarbeid mellom nasjonale myndigheter med ansvar for håndhevelse av lovgivning om forbrukerbeskyttelse (forordningen om forbrukervernsamarbeid)*

Samarbeidet som etableres gjennom forordning (EF) nr. 2006/2004 om samarbeid mellom nasjonale myndigheter med ansvar for håndheving av forbrukervernlovgivning, jf. markedsføringsloven § 9h, omfatter følgende bestemmelser:

1. Bestemmelser i markedsføringsloven (lov 16. juni 1972 nr. 47) § 1, § 2 og § 3 som gjennomfører direktiv 84/450/EØF av 10. september 1984 om villedende og sammenlignende reklame, endret ved direktiv 97/55/EF.
2. Bestemmelser i angrerettloven (lov 21. desember 2000 nr. 105) om opplysningsplikt og angrerett mv. ved fjernsalg og salg utenfor fast utsalgssted) som gjennomfører direktiv 85/577/EØF om forbrukervern ved avtaler som inngås et annet sted enn på den næringsdrivendes faste forretningssted (dørsalgsdirektivet) og direktiv 97/7/EF om forbrukervern ved fjernsalgsavtaler (fjernsalgsdirektivet).
3. Bestemmelser i kredittkjøpsloven (lov 21. juni 1985 nr. 82) om kredittkjøp m.m.) som gjennomfører direktiv 87/102/EØF om forbrukerkreditt, senest endret ved direktiv 98/7/EF.
4. Bestemmelser i lov 4. desember 1992 nr. 127 om kringkasting og forskrift 28. februar 1997 nr. 153 om kringkasting, § 2 i lov 9. mars 1973 nr. 14 om vern mot tobakkskader, § 13–4 i forskrift 22. desember 1999 nr.

- 1559 om legemidler og § 9–2 i lov 2. juni 1989 nr. 27, som gjennomfører artiklene 10–21 i direktiv 89/552/EØF om samordning av visse bestemmelser om utøvelse av fjernsynsvirksomhet (TV-direktivet), sist endret ved direktiv 97/36/EF.
5. Bestemmelser i lov 25. august 1995 nr. 57 om pakkereiser som gjennomfører direktiv 90/314/EØF om pakkereiser, herunder pakkeferier og pakketurer (pakkereisedirektivet).
  6. Avtaleloven (lov 31. mai 1918 nr. 4 om avslutning av avtaler, om fullmakt og om ugyldige viljeserklæringer) § 36 og § 37 og markedsføringsloven (lov 16. juni 1972 nr. 47) § 9a, som gjennomfører direktiv 93/13/EØF om urimelige vilkår i forbrukeravtaler.
  7. Bestemmelser i tidspartloven (lov 13. juni 1997 nr. 37 om salg av tidsparter i fritidsbolig) som gjennomfører direktiv 94/47/EF om beskyttelse av kjøperen i forbindelse med visse aspekter ved avtaler om deltidsbruksrett til fast eiendom (timeshare-direktivet).
  8. Markedsføringsloven (lov 16. juni 1972 nr. 47) § 3a om prismerking og forskrift 6. desember 1999 nr. 1256 om prisopplysninger, som gjennomfører direktiv 98/6/EF om forbrukarvern ved opplysning om priser på forbruksvarer.
  9. Bestemmelser i forbrukerkjøpsloven (lov 21. juni 2002 nr. 34 om forbrukerkjøp) og markedsføringsloven (lov 16. juni 1972 nr. 47) kapittel II a om garantier og lignende, som gjennomfører direktiv 99/44/EF om visse sider ved forbrukerkjøp og tilknyttede garantier.
  10. Bestemmelser i ehandelsloven (lov 23. mai 2003 nr. 35 om visse sider av elektronisk handel og andre informasjonssamfunnstjenester) som gjennomfører direktiv 2000/31/EF om visse rettslige aspekter ved informasjonssamfunnstjenester, særlig elektronisk handel, i det indre marked (direktiv om elektronisk handel).
  11. Kapittel VII i legemiddelloven (lov 4. desember 1992 nr. 132 om legemidler mv.) og kapittel 13 i forskrift 22. desember 1999 nr. 1559 om legemidler, som gjennomfører artiklene 86–100 i direktiv 2001/83/EF om innføring av et fellesskapsregelverk for legemidler for mennesker, senest endret ved direktiv 2004/27/EF.
  12. Bestemmelser i angrerettloven (lov 21. desember 2000 nr. 105 om opplysningsplikt og angrerett mv. ved fjernsalg utenfor fast utsalgssted) som gjennomfører direktiv 2002/65/EF om fjernsalg av finansielle tjenester til forbrukere.
  13. Forskrift 17. februar 2005 nr. 141 om gjennomføring av forordning (EF) nr. 261/2004 om erstatning og assistanse til flypassasjerer ved nektet ombordstigning og ved innstilte eller vesentlig forsinkede flygninger.
  14. Bestemmelser i markedsføringsloven og lotteriloven (lov 24. februar 1995 nr. 11) som gjennomfører direktiv 2005/29/EF av 11. mai 2005 om urimelig handelspraksis.

Nåværende § 2 blir ny § 3.

## II

Endringene trer i kraft 1. februar 2008.

### 25. jan. Nr. 88 2008

#### **Forskrift om endring i forskrift om utlendingers adgang til riket og deres opphold her (utlendingsforskriften)**

**Hjemmel:** Fastsatt av Utlendingsdirektoratet 25. januar 2008 med hjemmel i lov 24. juni 1988 nr. 64 om utlendingers adgang til riket og deres opphold her (utlendingsloven) § 24, forskrift 21. desember 1990 nr. 1028 om utlendingers adgang til riket og deres opphold her (utlendingsforskriften) § 102 første ledd og delegeringsvedtak 28. april 2005 nr. 398. Kunngjort 5. februar 2008 kl. 14.45.

## I

I forskrift 21. desember 1990 nr. 1028 om utlendingers adgang til riket og deres opphold her (utlendingsforskriften) gjøres følgende endring:

Vedlegg 2 skal lyde:

Følgende identitetsdokumenter er pr. 25. januar 2008 godkjent som reisedokumenter, jf. utlendingsforskriftens § 102 første ledd:

- a) «Carte d'Identité» («Identiteitskaart», «Identity Card», «Personalausweis») utstedt av kompetent myndighet i Belgia til belgisk statsborger.
- b) «Certificat d'identité» utstedt av kompetent myndighet i Belgia til belgisk barn under 12 år når barnet reiser sammen med en eller begge foreldre som må være i besittelse av gyldig reisedokument.
- c) «Carte Nationale d'Identité» utstedt av kompetent myndighet i Frankrike til fransk statsborger.
- d) «Identiteitskaart B (Toeristenkaart)» utstedt av kompetent myndighet i Nederland før 1. januar 1995 til nederlandsk statsborger.
- e) «Europese identiteitskaart» («European Identity Card», «Carte d'Identité Européenne») utstedt av kompetent myndighet i Nederland etter 31. desember 1994 til nederlandsk borger.
- f) «Carta d'Identità» utstedt av kompetent myndighet i Italia til italiensk statsborger.

- g) «Certificate to expatriate» utstedt av kompetent myndighet i Italia til italiensk barn under 15 år. Det må fremgå av dokumentet hvem som er foreldre, eller at dette på annen måte dokumenteres og barnet må reise sammen med en eller begge foreldre som må være i besittelse av gyldig reisedokument.
- h) «Identitätskarte» («Carte d'Identité», «Carta d'Identità») utstedt av kompetent myndighet i fyrstedømmet Liechtenstein til liechtensteinsk statsborger.
- i) «Carte d'Identité» («Identitätskarte», «Identity Card») og «Titre d'Identité et de Voyage» («Kinderausweis») utstedt av kompetent myndighet i Luxembourg til luxembourgsk statsborger.
- j) «Carte d'Identité Citoyen Suisse», («Identitätskarte Schweizerbürger», «Carta d'Identità Cittadino Svizzero») utstedt av kompetent myndighet i Sveits til sveitsisk statsborger.
- k) Identitätskarte/Carte d'identité/Carta d'identità/Carta d'identidad/Identity card utstedt etter 30. juni 1994 av kompetent myndighet i Sveits til sveitsisk borger.
- l) «Personalausweis» og provisorisk «Personalausweis» utstedt av kompetent myndighet i Forbundsrepublikken Tyskland til tysk statsborger. Videre godtas «Kinderausweis» for barn under 16 år, som må være forsynt med fotografi når barnet er fylt 10 år.
- m) «Behelfsmässiger Personalausweis» utstedt av kompetent myndighet i Berlin til tysk statsborger, og «Kinderlichtbildbescheinigung» utstedt av samme myndighet, men bare for barn under 16 år.
- n) «Personalausweis» utstedt av kompetent myndighet i Østerrike til østerriksk statsborger.
- o) «Δελτ <02>ιο ταυτότητας» (Deltio taytotitas), utstedt av kompetent myndighet i Hellas til gresk statsborger.
- p) «Cartão de cidadão/Citizen Card», utstedt av kompetent myndighet i Portugal til portugisisk statsborger. De tidligere kortene merket «Bilhete de identidade cidadão nacional» er fortsatt gyldige i en overgangsperiode.
- q) «Documento Nacional de Identidad», utstedt av kompetent myndighet i Spania til spansk statsborger.
- r) «Eesti Vabariik Isikutunnistus – Republic of Estonia Identity Card» utstedt av kompetent myndighet i Estland til estiske borgere.
- s) «Lietuvos Respublika/Republic of Lithuania, Asmens tapatybės kortelė/Personal Identity Card» utstedt av kompetent myndighet i Litauen til litauiske borgere.
- t) «Republika Slovenija Osebnostna Izkaznica, Identity Card» utstedt av kompetent myndighet i Slovenia til slovenske borgere.
- u) «Karta ta' l-identità» utstedt av kompetent myndighet på Malta til maltesiske borgere.
- v) «Magyar Köztársaság személyazonosító igazolvány, Republic of Hungary Identity Card» utstedt av kompetent myndighet i Ungarn til ungarske borgere.
- w) «Česká republika Občanský průkaz, Czech Republic Identification Card» utstedt av kompetent myndighet i Den Tsjekkiske Republikk til tsjekkiske borgere.
- x) «Slovenská republika/Slovak Republic, Občiansky preukaz/Identification Card» utstedt av kompetent myndighet i Slovakia til borger av Slovakia.
- y) «Rzeczpospolita Polska Dowód osobisty, Republic of Poland/Identity Card» utstedt av kompetent myndighet i Polen til polske borgere.
- z) «Nationellt identitetskort/National identity card/Carte nationale d'identité» utstedt av kompetent myndighet i Sverige til svenske borgere.
- æ) «Лична карта – Identity card» utstedt av kompetent myndighet i Bulgaria til bulgarsk statsborger.

## II

Endringen trer i kraft umiddelbart.

### 25. jan. Nr. 128 2008

#### Forskrift til rammeplan for sykepleierutdanning

**Hjemmel:** Fastsatt av Kunnskapsdepartementet 25. januar 2008 med hjemmel i lov 1. april 2005 nr. 15 om universiteter og høyskoler § 3–2 annet ledd. Kunngjort 15. februar 2008 kl. 15.15.

#### § 1. Innhold

3-årig sykepleierutdanning skal bestå av følgende hoved- og delemner på til sammen 180 studiepoeng:

<i>1 Sykepleiens faglige og vitenskapelige grunnlag</i>	<i>33 studiepoeng</i>
Sykepleiens historie, tradisjon og yrkesetikk	9 studiepoeng
Sykepleiens vitenskapsteoretiske grunnlag, fagutvikling og forskning i sykepleie	9 studiepoeng
Vitenskapsteori og forskningsmetode	6 studiepoeng
Etikk	9 studiepoeng
<i>2 Sykepleiefaget og yrkesgrunnlaget</i>	<i>72 studiepoeng</i>
Sykepleierens funksjon og oppgaver i spesialisthelsetjenesten	36 studiepoeng
Sykepleierens funksjon og oppgaver i kommunehelsetjenesten	36 studiepoeng

<i>3 Medisinske og naturvitenskapelige emner</i>	45 studiepoeng
Anatomi, fysiologi og biokjemi	12 studiepoeng
Generell patologi, sykdomslære og farmakologi	24 studiepoeng
Mikrobiologi, infeksjonssykdommer og hygiene	9 studiepoeng

<i>4 Samfunnsvitenskapelige emner</i>	30 studiepoeng
Psykologi og pedagogikk	9 studiepoeng
Kommunikasjon, samhandling og konfliktløsning	6 studiepoeng
Sosiologi og sosialantropologi	6 studiepoeng
Stats- og kommunalkunnskap, helse- og sosialpolitikk	9 studiepoeng

*Sum* 180 studiepoeng

## § 2. Fagplan

Bestemmelser om faglig innhold, praksisopplæring, organisering, arbeidsformer og vurderingsordninger utover det som følger av rammeplanen, fastsettes av institusjonens styre og tas inn i fagplanen. Det skal framgå av fagplanen i hvilke deler av studiet det er krav til studiedeltaking.

## § 3. Praksisstudier

Praksisstudiene skal utgjøre totalt 90 studiepoeng og omfatte følgende områder:

- 1: Spesialisthelsetjenesten innen medisin
- 2: Spesialisthelsetjenesten innen kirurgi
- 3: Psykisk helsearbeid og psykiatri
- 4: Eldreomsorg og geriatri
- 5: Hjemmesykepleie
- 6: Ferdighetstrening, forberedelser til og refleksjon over praksisstudier.

### Bestemmelser om praksisstudier:

- A) Områdene 1–5: Minimum 75 studiepoeng (50 uker) benyttes til praksisstudier i samarbeid med pasienter og pårørende.
- B) Område 6: Maksimum 15 studiepoeng (10 uker) benyttes til ferdighetstrening i øvelsespost o.l. samt forberedelser til og refleksjon over praksisstudiene.
- C) Minst tre av praksisperiodene under områdene 1–5 må ha en varighet på minst 8 uker, herav minst en periode i spesialisthelsetjenesten. De øvrige periodene må ha en varighet på minst 6 uker. Alle praksisperiodene skal være gjenstand for vurdering.
- D) Praksisstudiene kan organiseres slik at studenten gjennomfører praksis som inkluderer flere områder samtidig (f.eks. praksis ved medisinsk avdeling som også har rehabiliteringspost, hospiteringspraksis på operasjonsavdeling i forb. med kirurgisk avdeling, poliklinikker, dagpost osv.). Praksis må inkludere erfaring fra forebyggende helsearbeid, svangerskaps- og barselsomsorg og pediatrik sykepleie.
- E) Praksisstudiene skal være veiledet.
- F) Minst tre av periodene 1–5 må inkludere praksis med døgkontinuerlig oppfølging av pasienter. Med dette menes at praksisstudier gjennomføres både på dag-, kvelds- og nattskift i den grad det er av betydning for studentens læringsutbytte/læringsmål.
- G) Minst en praksisperiode skal gjennomføres i første studieår.
- H) Utdanningsinstitusjonens styre utarbeider retningslinjer og er ansvarlig for tilrettelegging og gjennomføring av praksisstudiene.

## § 4. Eksamensbestemmelser

Eksamen organiseres og gjennomføres etter den eksamensforskrift som er fastsatt ved institusjonen.

Det skal gjennomføres minst en prøve i medikamentregning. For å bestå prøven må studenten ha levert en feilfri besvarelse.

Eksamen skal omfatte alle hovedemner i rammeplanen, men en eksamen kan omfatte emner fra flere hovedemner.

Studenten skal utarbeide en fordypningsoppgave over et faglig relevant emne med et omfang på minimum 12 studiepoeng. Eksamensformen skal gi rom for at studenten kan bruke erfaringer fra praksisstudiene.

## § 5. Praksisvurdering

Vurdering skal være en kontinuerlig og obligatorisk del av praksisundervisningen.

Hvis det oppstår tvil om praksisstudiet kan godkjennes, skal studenten halvveis eller senest 3 uker før avsluttet periode få en skriftlig melding. Meldingen skal angi hva studenten ikke mestrer, og hvilke krav som må oppfylles for å bestå praksisstudiene. Om studenten i slutten av praksisperioden viser handling/atferd som åpenbart ikke gir

grunnlag for å bestå praksis, kan studenten likevel få karakteren ikke bestått selv om forutgående tvilmelding ikke er gitt.

Ved vurdering av praksisstudier brukes karakteren bestått/ikke bestått.

#### § 6. Vitnemål

Det utstedes vitnemål til studenter som har bestått sykepleierutdanningen. Av vitnemålet skal det framgå hvilke prøver som er avlagt med angivelse av omfang, resultat og når de er avlagt. Det skal videre framgå at studenten har gjennomført og bestått obligatoriske praksisstudier. Tittel på fordypningsoppgaven skal framgå av vitnemålet.

Fullført studium gir graden bachelor i sykepleie.

#### § 7. Dispensasjon

Departementet kan i særlige tilfelle dispensere fra bestemmelsene om fordeling av studiepoeng på ulike hoved- og delemner i § 1 og fra bestemmelsene i § 3 i denne forskriften.

#### § 8. Ikrafttredelse

Forskriften trer i kraft 1. august 2008.

Samtidig oppheves forskrift 1. desember 2005 nr. 1380 til rammeplan for sykepleierutdanning.

### 28. jan. Nr. 78 2008

#### **Forskrift om endring i forskrift om fastsetting og endring av årlig framtidig inntekt for alderspensjonister mellom 67 og 70 år**

**Hjemmel:** Fastsatt av Arbeids- og inkluderingsdepartementet 28. januar 2008 med hjemmel i lov 28. februar 1997 nr. 19 om folketrygd (folketrygdloven) § 19–6 fjerde ledd. Kunngjort 1. februar 2008 kl. 15.25.

##### *I*

I forskrift 11. mars 1997 nr. 224 om fastsetting og endring av årlig framtidig inntekt for alderspensjonister mellom 67 og 70 år gjøres følgende endring:

Forskriftens tittel skal lyde:

*Forskrift om fastsetting og endring av årlig framtidig inntekt for alderspensjonister mellom 68 og 70 år*

##### *II*

Endringen trer i kraft straks.

### 28. jan. Nr. 79 2008

#### **Meddelelse om tilføyelse av EØS-henvisning i forskrift om risiko- og observasjonssoner i forbindelse med bluetongue og betingelser for transport ut av og gjennom disse sonene**

**Hjemmel:** Meddelelse fra Mattilsynet 28. januar 2008, jf. forskrift 9. mars 2006 nr. 299 om risiko- og observasjonssoner i forbindelse med bluetongue og betingelser for transport ut av og gjennom disse sonene. Kunngjort 1. februar 2008 kl. 15.25.

##### *I*

Vedtak 2007/146/EF, vedtak 2007/227/EF, vedtak 2007/354/EF og 2007/357/EF, som endrer vedtak 2005/393/EF, ble 7. desember 2007 innlemmet i EØS-avtalen vedlegg I kap I del 3.2 nr. 33 med ikrafttredelse 8. desember 2007. Disse tilføyes hjemmelfeltet i forskrift 9. mars 2006 nr. 299 om risiko- og observasjonssoner i forbindelse med bluetongue og betingelser for transport ut av og gjennom disse sonene.

##### *II*

Meddelelsen trer i kraft straks.

### 28. jan. Nr. 80 2008

#### **Forskrift om endring i forskrift om kontinentalsokkelflyging – ervervsmessig luftfart til og fra helikopterdekk på fartøy og innretninger til havs**

**Hjemmel:** Fastsatt av Luftfartsilsynet 28. januar 2008 med hjemmel i lov 11. juni 1993 nr. 101 om luftfart (luftfartsloven) § 7–1, § 9–1 og § 15–4, jf. om delegeringsvedtak 10. desember 1999 nr. 1273. Kunngjort 1. februar 2008 kl. 15.25.

##### *I*

I forskrift 26. oktober 2007 nr. 1181 om kontinentalsokkelflyging – ervervsmessig luftfart til og fra helikopterdekk på fartøy og innretninger til havs gjøres følgende endringer:

Vedlegg 3 pkt. 3.1 lyde:

3.1. Det skal gjennomføres minst 7 timer PFO årlig. Observatør som har et avbrudd på over 6 måneder fra observasjonstjeneste, skal gjennomgå minst 7 timer PFO før gjeninntreden i tjenesten.

Engelsk oversettelse etter endringen skal lyde:

For å lese oversettelsen, trykk [her](#).

0 Uoffisiell oversettelse mottatt av Luftfartstilsynet 28. januar 2008.

## II

Endringene trer i kraft straks.

### 28. jan. Nr. 81 2008

#### **Forskrift om flyværtjeneste**

**Hjemmel:** Fastsatt av Luftfartstilsynet 28. januar 2008 med hjemmel i lov 11. juni 1993 nr. 101 om luftfart (luftfartsloven) § 7–4 andre ledd og § 15–4, jf. § 7–4 første ledd, § 7–2 og § 7–11, jf. delegeringsvedtak 10. desember 1999 nr. 1273. Kunngjort 1. februar 2008 kl. 15.25.

*Til forskriften er knyttet følgende vedlegg som gjelder som forskrift:*

Vedlegg 1 Definisjoner

Vedlegg 2 Krav til meteorologisk utstyr for observasjonstjenesten

Vedlegg 3 Krav til kompetanse og opplæring

#### *Kapittel 1. Formål og virkeområde*

##### **§ 1. Formål**

Formålet med denne forskriften er å sikre en flyværtjeneste som bidrar til høy sikkerhet, regularitet og effektivitet innen luftfarten.

##### **§ 2. Virkeområde**

(1) Denne forskrift omhandler krav til flyværtjeneste innenfor norsk område, i tilknytning til petroleumsvirksomhet på norsk kontinentalsokkel og i område hvor Norge i henhold til internasjonale konvensjoner og avtaler er forpliktet til å utøve flyværtjeneste.

(2) Unntatt fra denne forskrift er observasjonstjeneste ved landingsplasser på innretninger eller fartøy til havs som ikke er pålagt å utføre rutinemessige observasjoner (METAR) i henhold til denne forskriftens § 8 andre og tredje ledd. For de landingsplasser som er unntatt, gjelder kravene i forskrift 26. oktober 2007 nr. 1181 om kontinentalsokkelflyging – ervervsmessig luftfart til og fra helikopterdekk på fartøy og innretninger til havs (BSL D 5–1) kap. VIII.

#### *Kapittel 2. Generelle bestemmelser*

##### **§ 3. Definisjoner**

For denne forskrift gjelder definisjonene i vedlegg 1.

##### **§ 4. Generelle krav**

Yter av flyværtjeneste skal være sertifisert i henhold til reglene i forskrift 26. januar 2007 nr. 99 om etablering av et felles europeisk luftrom, og skal oppfylle kravene i forordning (EF) nr. 2096/2005, jf. forskrift 1. februar 2007 nr. 114 om felles krav for yting av flysikringstjenester. For observasjonstjeneste som ytes på innretninger og fartøy til havs etter § 8 tredje ledd, gjelder bare kravene i forordning (EF) nr. 2096/2005 vedlegg 1 pkt. 2, 3.3 og 5, jf. forskrift 1. februar 2007 nr. 114 om felles krav for yting av flysikringstjenester.

##### **§ 5. Driftshåndbok**

Yter av flyværtjeneste skal ha driftshåndbok i samsvar med reglene i forskrift 1. februar 2007 nr. 114 om felles krav for yting av flysikringstjenester, jf. forordning (EF) nr. 2096/2005. Håndboken skal inngå i tjenesteyterens kvalitetssystem.

##### **§ 6. Kompetanse**

Flyværtjeneste skal bare utøves av personell som til enhver tid innehar nødvendig kompetanse som kreves for den tjeneste som skal ytes. Kompetansekravene fremgår av vedlegg 3.

##### **§ 7. Koder og regler for utforming av meteorologiske meldinger**

Det skal benyttes internasjonale koder for flyværtjenesten og regler for utforming og korrigering av flymeteorologiske meldinger, fastlagt i WMO (World Meteorological Organisation) No. 306 (Manual on codes), 1995 edition, WMO No. 49 (Technical Regulations) Volume II, 2004 edition og ICAO Annex 3, 16th edition juli 2007 inkl. amendment 74, inkludert Supplement med eventuelle særlige norske bestemmelser som er godkjent av Luftfartstilsynet. Kodene skal framgå av tjenesteyterens driftshåndbok.

### Kapittel 3. Observasjonstjeneste

#### § 8. Ansvar

(1) Den som har teknisk og operativ godkjenning etter luftfartsloven § 7–11 til å drive landingsplass som har lufttrafikkjeneste, eller som driver en militær landingsplass som har lufttrafikkjeneste, har ansvar for at det på vedkommende landingsplass finnes observasjonstjeneste.

(2) Den som har operativ godkjenning til å drive HFIS-tjeneste i henhold til forskrift 11. november 2003 nr. 1345 om etablering, organisering og drift av lufttrafikkjeneste (BSL G 2–1), har ansvar for at det på vedkommende landingsplass finnes observasjonstjeneste.

(3) Observasjonstjeneste skal i tillegg finnes på landingsplasser innenfor bestemte områder på kontinentalsokkelen slik det framgår av § 11. Dersom det ikke oppnås enighet mellom operatørene av innretninger og fartøy i området, kan Luftfartstilsynet fastsette hvilke landingsplasser som skal ha slik tjeneste.

(4) Enhver observasjonstjenesteenhet skal være tilknyttet et meteorologisk kontor, jf. § 14, gjennom skriftlig avtale som regulerer gjensidige forpliktelser, jf. artikkel 10 i forordning (EF) nr. 550/2004, jf. forskrift 26. januar 2007 nr. 99 om etablering av et felles europeisk luftrom.

(5) Dersom det meteorologiske kontoret ligger på landingsplassen, skal dette utføre observasjonstjenesten.

#### § 9. Krav til utførelse og utstyr

(1) Observasjonstjeneste skal utføres i henhold til prosedyrer, metoder og koder beskrevet i tjenesteyterens driftshåndbok.

(2) Observasjonstjenesten skal ha meteorologisk utstyr som oppfyller kravene i vedlegg 2.

(3) Observatørene ved en landingsplass skal være plassert slik at de visuelt og ved hjelp av automatiske målinger kan utføre observasjoner som er representative for landingsplassområdet.

(4) I den perioden det ytes lufttrafikkjeneste, skal observasjoner utføres av en kvalifisert værobservatør, jf. § 6. Automatisk genererte observasjoner utenom denne perioden kan ikke utføres uten samtykke fra Luftfartstilsynet.

#### § 10. Observasjoner og rapporter

(1) Det skal utføres rutinemessig observasjon (METAR) minimum en gang i timen i den perioden det ytes lufttrafikkjeneste. Informasjonen skal kunngjøres via AFTN som METAR-kode, jf. § 7. Dersom det utarbeides METAR kun én gang i timen, skal SPECI utstedes i tillegg når værforholdene krever det. Dersom det utstedes TAF for landingsplassen, skal det foreligge minimum to METAR før første TAF sendes ut.

(2) Ved landingsplass godkjent for ILS CAT II- eller CAT III-landinger skal det i tillegg utstedes lokal rutinemessig observasjon (MET REPORT). Dersom det utarbeides MET REPORT kun én gang i timen, skal det utstedes spesialrapporter (SPECIAL) når værforholdene krever det. For SPECIAL gjelder samme kriterier som for SPECI. I tillegg skal kriteriene, i samråd med yter av varslingstjeneste, best mulig tilpasses de lokale forhold som er relevant for lufttrafikkjenesten og brukere av landingsplassen. MET REPORT og SPECIAL skal kun distribueres lokalt til brukere av landingsplassen, og skal danne grunnlag for meteorologisk informasjon i ATIS.

#### § 11. Tilleggskrav for observasjonstjeneste på norsk kontinentalsokkel

For observasjonstjeneste på norsk kontinentalsokkel gjelder følgende bestemmelser i tillegg til § 10 første ledd:

- a) METAR skal utarbeides på minst én innretning eller ett fartøy i følgende områder:
  - Ekofisk HPZ
  - Sleipner HPZ
  - Heimdal HPZ
  - Oseberg HPZ
  - Tampen HPZ
  - Heidrun HTZ
  - Norne HTZ.
- b) For følgende større områder kreves i tillegg:
  - Ekofisk/Ula HPZ: En METAR i nord og en i sør
  - Oseberg HPZ: En METAR i nordøst
  - Tampen HPZ: En METAR i vest og en i nord.
- c) For regulær tilbringerflyging til innretning eller fartøy i område som ikke er nevnt under bokstav a, skal det være METAR-tjeneste på innretningen eller fartøyet.
- d) Innretning eller fartøy der det ikke er lufttrafikkjeneste som er pålagt å utføre rutinemessig observasjonstjeneste, bestemmer selv åpningstider for tjenesten. Innretning som har stasjonert SAR helikopter, skal ha 24 timers åpningstid.
- e) Alle METAR-utsendelser ved minst én innretning eller fartøy innenfor hver HPZ skal inneholde sjøtemperatur og sjøgang som supplerende informasjon. Når det anses nødvendig, kan Luftfartstilsynet pålegge slik informasjon ved flere innretninger eller fartøy.
- f) For regulære tilbringerflyginger skal nødvendige observasjoner og varsler foreligge senest en time før planlagt start fra land.
- g) Når det anses nødvendig for sikker flyging, kan Luftfartstilsynet pålegge observasjonstjenesten å utføre andre observasjoner.

### § 12. Lagring av observasjonsdata

Observasjoner for landingsplass skal samles inn, bearbeides og lagres slik at det er hensiktsmessig for utarbeidelse av klimatologisk informasjon og for gransking av luftfartsulykker og -hendelser. Krav til lagring av meteorologiske data fra værsensorer er beskrevet i vedlegg 2. Lagret meteorologisk informasjon skal på forespørsel gjøres tilgjengelig for brukere i luftfarten. Ved luftfartsulykker, luftfartshendelser og lignende skal slik informasjon gjøres tilgjengelig for undersøkelsesmyndigheten uten opphold.

## Kapittel 4. Varslingstjeneste

### § 13. Ansvar og utførelse

- (1) Yter av varslingstjeneste er ansvarlig for at tjenesten utføres i samsvar med denne forskrift og i henhold til prosedyrer, metoder og koder beskrevet i driftshåndboken.
- (2) Tjenesteyteren skal innhente nødvendige meteorologiske data fra WAFC og andre anerkjente kilder.

### § 14. Meteorologisk kontor

- (1) Yter av varslingstjeneste skal, i samråd med lufttrafikkjentesten, sørge for at det for sitt geografiske ansvarsområde finnes nødvendig antall meteorologiske kontor med tilstrekkelig bemanning, kompetanse og utstyr slik at de(t) til enhver tid minst kan utføre følgende funksjoner for å kunne møte de flyoperative behov for de landingsplassene som er nevnt i § 8:
  - a) Utarbeide eller skaffe til veie varsler om lokale meteorologiske forhold.
  - b) Opprettholde en kontinuerlig overvåking av meteorologiske forhold ved de landingsplasser det skal utarbeide varsler for.
  - c) Sørge for at meteorologisk informasjon gjøres tilgjengelig for flygebesetningsmedlemmer eller annet flyoperativt personell ved brifing, konsultasjon og flygedokumentasjon.
  - d) Skaffe til veie meteorologisk informasjon til andre brukere innen luftfarten.
  - e) Utveksle meteorologisk informasjon med relevante enheter av flyværtjenesten.
  - f) Videresende mottatte opplysninger om vulkansk aktivitet, vulkanutbrudd, vulkansk askesky eller svovellukt til de relevante lufttrafikkjentestene, kunngjøringstjenesten og meteorologiske overvåkningskontor.
- (2) På landingsplass der det ikke finnes et meteorologisk kontor, skal yter av varslingstjeneste, i samråd med lufttrafikkjentesten, utpeke ett eller flere kontor til å utføre funksjonene nevnt i første ledd.

### § 15. Rutinemessige varsler

- (1) Landingsplassvarsel (TAF) skal utstedes for alle landingsplasser der det utføres rutinemessig observasjon, med unntak av innretning eller fartøy nevnt i § 11 bokstav b og c. For landingsplassvarsel gjelder følgende bestemmelser:
  - a) Gyldighetsperioden skal bestemmes av yter av varslingstjeneste ut fra flyoperative behov og i samråd med lufttrafikkjentesten, men skal være mellom 6 og 30 timer og skal aksepteres av Luftfartstilsynet.
  - b) TAF med gyldighetsperiode mindre enn 12 timer skal utstedes hver 3. time. TAF med gyldighetsperiode mellom 12 og 30 timer skal minst utstedes hver 6. time.
  - c) Det skal ikke finnes mer enn en gyldig TAF for samme tidsrom for en landingsplass.
  - d) TAF som ikke kan overvåkes kontinuerlig, skal kanselleres.
- (2) Landingsvarsel (TREND) skal som et minimum utstedes for de landingsplasser der TAF har en gyldighet på over 9 timer. Perioden som dekkes av TREND-varsling, skal bestemmes ut fra flyoperative behov og i samråd med lufttrafikkjentesten. Luftfartstilsynet kan bestemme at TREND også skal utstedes for andre landingsplasser med særskilte flyoperative behov.
- (3) Områdevarsel skal utstedes hver 6. time eller oftere og ha en gyldighetsperiode på 9 timer. Dekningsområde bestemmes av yter av varslingstjeneste i samråd med yter av lufttrafikkjenteste og brukerne av slike varsler, og skal aksepteres av Luftfartstilsynet. Dekningsområdet skal omfatte høydeintervallet fra bakkenivå og opp til flygenivå 100, eller opp til flygenivå 150 over fjellterreng.
- (4) Strekningsvarsel for helikoptertrafikk tilknyttet petroleumsvirksomhet på norsk kontinentalsokkel skal
  - a) utstedes for følgende strekninger:
 

Stavanger–Ekofisk	HPZ
Stavanger–Sleipner	HPZ
Stavanger–Heimdal	HPZ
Bergen–Oseberg	HPZ
Bergen–Heimdal	HPZ
Bergen–Tampen	HPZ
Florø–Tampen	HPZ
Kristiansund–Heidrun	HTZ
Brønnøysund–Norne	HTZ,
  - b) utstedes for regulær tilbringerflyging til alle innretninger og fartøy i område som ikke er nevnt under bokstav a, og
  - c) innholdsmessig være minst i samsvar med ICAO Doc 9680, «Manual on the Provision of Meteorological Service for International Helicopter Operations», First Edition, 1996, Chapter 5, 5.3, og skal i tillegg omfatte

informasjon om skyvannmengde (Liquid Water Content (LWC)) i 500 fots høyde og for hver 1000 fots høyde til og med 5000 fots høyde.

#### **§ 16. Faremeldinger**

Følgende faremeldinger skal utstedes dersom værforholdene krever det:

- a) Vindskjærvarsel for landingsplasser der vindskjær eller turbulens regelmessig utgjør en risiko ved landing, avgang eller sirkling opp til 1600 fot over rullebanens høyde.
- b) Faremelding for landingsplass (AERODROME WARNING) for alle landingsplasser godkjent for ILS CAT II eller CAT III landinger.

#### **§ 17. Korrigering og kansellering**

For rutinemessige varsler nevnt i § 15 skal korrigerende meldinger utstedes omgående ved signifikante endringer i værforholdene. Faremeldinger nevnt i § 16 skal kanselleres når værphenomenet ikke lenger er til stede.

### **Kapittel 5. Overvåkingstjeneste**

#### **§ 18. Ansvar og utførelse**

(1) Yter av overvåkingstjeneste i område som omfattes av denne forskrift, er ansvarlig for at tjenesten utføres i samsvar med denne forskrift og i henhold til prosedyrer, metoder og koder beskrevet i driftshåndboken.

(2) Tjenesteyteren skal innhente nødvendige meteorologiske data fra WAFC og andre anerkjente kilder.

#### **§ 19. Meteorologiske overvåkingskontor**

(1) Yter av overvåkingstjeneste skal, i samråd med lufttrafikkjenten, sørge for at det finnes nødvendig antall meteorologiske overvåkingskontor for sitt ansvarsområde. Et meteorologisk overvåkingskontors geografiske ansvarsområde skal, så langt det er praktisk mulig, falle sammen med grensene for et flygeinformasjonsområde (FIR) eller en kontrollsentralens ansvarsområde (AOR) eller en kombinasjon av disse. Et meteorologisk overvåkingskontor skal være tilknyttet en kontrollsentral gjennom skriftlig avtale som regulerer gjensidige forpliktelser, jf. artikkel 10 i forordning (EF) nr. 550/2004, jf. forskrift 26. januar 2007 nr. 99 om etablering av et felles europeisk luftrom.

(2) Et meteorologisk overvåkingskontor skal minst utføre følgende oppgaver:

- a) Føre døgkontinuerlig overvåking av meteorologiske forhold som har innvirkning på flygeoperasjoner i luftrommet og på landingsplasser innenfor sitt geografiske ansvarsområde.
- b) Utstede og formidle SIGMET og isingsmelding (ICE MESSAGE) innenfor sitt geografiske ansvarsområde. Isingsmelding kan erstattes med AIRMET.
- c) Formidle mottatte opplysninger om pre-eruptiv vulkansk aktivitet, vulkanutbrudd, skyer av vulkansk aske og lukt av svovel til tilknyttet kontrollsentral dersom SIGMET ikke allerede er utstedt, og til det relevante Volcanic Ash Advisory Centre (VAAC). Dersom SIGMET er utstedt på bakgrunn av nevnte fenomener, skal løpende kontakt etableres med tilknyttet kontrollsentral for å sikre konsistens mellom SIGMET- og NOTAM-meldinger.
- d) Formidle mottatte opplysninger vedrørende utilsiktede utslipp av radioaktivt materiale i atmosfæren innenfor det område som overvåkes eller tilstøtende områder til tilknyttet kontrollsentral. Opplysningene skal omfatte sted, dato og tidspunkt for utslippet, samt anslåtte spredningsbaner for det radioaktive materiale.
- e) Koordinere utsendelse av SIGMET med andre meteorologiske overvåkingskontorer dersom værphenomenet varselet gjelder, har eller ventes å få en utstrekning som innbefatter tilgrensende geografiske ansvarsområder.
- f) Utveksle meteorologisk informasjon med øvrige relevante enheter av flyværtjenesten.

#### **§ 20. Rutinemessige varsler**

(1) Varsel om minimum QNH og varsel om temperaturavvik fra ICAOs standardatmosfære skal utstedes. Oppdateringsfrekvens og dekningsområde skal framgå av varselet. Oppdateringsfrekvens og dekningsområde skal være avtalt mellom ytere av overvåkingstjeneste og lufttrafikkjenten, og skal være akseptert av Luftfartstilsynet.

(2) Signifikant værkart (SIGWX) skal utstedes hver 6. time eller oftere. Kartet skal oversiktlig beskrive flygeværet i norske FIR fra bakkenivå og opp til flygenivå 100, eller opp til flygenivå 150 over fjellterreng. Opplysninger om signifikante værforhold og forhold som foranlediger SIGMET, skal alltid oppgis.

#### **§ 21. Faremeldinger**

(1) Følgende faremeldinger skal utstedes dersom værforholdene krever det:

- a) Melding om farlige værforhold (SIGMET)
- b) Isingsmelding (ICE MESSAGE), eventuelt AIRMET.

(2) Dersom overvåkingskontorets ansvarsområde dekker flere FIR eller AOR, skal det utstedes separate faremeldinger for hvert av disse områdene eller regioner.

(3) Faremeldingene skal ha en maksimal gyldighetstid på 4 timer og skal utstedes maksimalt 4 timer før det gjeldende værphenomen ventes å inntreffe. SIGMET om vulkansk aske skal utstedes maksimalt 12 timer før gyldighetstidens start og skal oppdateres minst hver 6. time.

#### **§ 22. Korrigering og kansellering**

For rutinemessige varsler nevnt i § 20 skal korrigerende meldinger utstedes omgående ved signifikante endringer i værforholdene. Faremeldinger nevnt i § 21 skal kanselleres når værphenomenet ikke lenger er til stede.

## *Kapittel 6. Formidling og lagring av meteorologisk informasjon*

### **§ 23. Tilknytning til kunngjøringstjenesteyter**

(1) Enhver flyværtjenesteenhet skal, gjennom skriftlig avtale som regulerer gjensidige forpliktelser, jf. artikkel 10 i forordning (EF) nr. 550/2004, være tilknyttet en sertifisert yter av kunngjøringstjenesten for luftfarten, for å ivareta kunngjøring av operative og tekniske forhold innenfor enhetens ansvarsområde.

(2) Alle ytere av flyværtjeneste skal, for sine respektive ansvarsområder, sende til yter av kunngjøringstjenesten for luftfarten de opplysninger om flyværtjenesten som skal kunngjøres i AIP N GEN 3.5, og informasjon som er nødvendig for utstedelse av NOTAM og ASHTAM.

### **§ 24. Kunngjøring, formidling og lagring av opplysninger om flyværtjenesten og meteorologisk informasjon**

(1) Yter av varslings- og overvåkingstjeneste skal sørge for at meteorologisk informasjon gjøres tilgjengelig for flyoperatører, operatører av landingsplass, lufttrafikkstjenesten og flygebesetningsmedlemmer. Meteorologisk informasjon skal dekke den periode og det geografiske område som er nødvendig, og skal minst inneholde:

- a) Vind, temperatur og fuktighet i høydenivåer
- b) Tropopausehøyde og -temperatur
- c) Retning, hastighet og høyde for høyeste vindstyrke
- d) Signifikant vær langs planlagt rute
- e) Rutinemessige observasjoner og varsler, jf. § 10, § 15 og § 20
- f) Eventuelle faremeldinger, jf. § 16 og § 21.

(2) Informasjon under første ledd bokstav a–d over flygenivå 100, eller flygenivå 150 over fjellterreng, skal så langt som mulig baseres på data fra WAFS, men kan suppleres med pålitelige data fra andre kilder etter avtale mellom yter av varslings- og overvåkingstjeneste og flyoperatør.

(3) Yter av varslings- og overvåkingstjeneste skal uten opphold levere til søk- og redningstjenesten den meteorologiske informasjon som den krever i forbindelse med søk- og redningsoperasjoner.

(4) Ikke-rutinemessige meteorologiske iakttagelser av betydning for luftfarten som gjøres av eller blir rapportert til lufttrafikkstjenesten, skal uten opphold videreformidles til det tilknyttede meteorologiske kontor.

(5) Meteorologisk informasjon skal framstilles og gjøres tilgjengelig i samsvar med kravene i Appendix 1 og 8 i ICAO Annex 3, 16th edition, juli 2007 inkl. amendment 74, med eventuelle tilpasninger akseptert av Luftfartstilsynet. På varsler fra WAFC skal meteorologisk innhold og identifikasjon ikke endres.

(6) Ved betydelige endringer i meteorologisk informasjon etter at den er formidlet, skal mottakere av slik informasjon underrettes umiddelbart, og eventuelt ny meteorologisk informasjon formidles.

(7) Yter av varslings- og overvåkingstjeneste skal lagre meteorologisk informasjon distribuert til flygebesetningsmedlemmer i minst 30 dager fra utstedelsesdato på en slik måte at det er hensiktsmessig for gransking av luftfartsulykker og -hendelser. I tilfelle av en gransking skal informasjonen lagres til granskingen er avsluttet.

### **§ 25. Videreformidling av observasjoner fra luftfartøy**

(1) Lufttrafikkstjenesteenheter som mottar en rutinemessig observasjon fra luftfartøy (AIREP) eller en ikke-rutinemessig observasjon fra luftfartøy (AIREP SPECIAL) via talekommunikasjon, skal videreformidle denne uten opphold til det meteorologiske kontoret dersom dette finnes ved landingsplassen, eller til det meteorologiske overvåkingskontor som har ansvar for området.

(2) Meteorologisk kontor eller meteorologisk overvåkingskontor som mottar en AIREP eller AIREP SPECIAL, skal uten opphold kunngjøre meldingen via AFTN. Dette gjelder også dersom rapporten gir grunnlag for utsendelse av SIGMET eller isingsmelding (ICE MESSAGE), eventuelt AIRMET.

(3) AIREP og AIREP SPECIAL skal videreformidles i et standardisert format som er akseptert av Luftfartstilsynet og som framgår av tjenesteyterens driftshåndbok.

(4) Lufttrafikkstjenesteenheter som mottar en rutinemessig observasjon fra luftfartøy (AIREP) eller en ikke-rutinemessig observasjon fra luftfartøy (AIREP SPECIAL) via datalink, skal videreformidle denne uten opphold til WAFC og det meteorologiske overvåkingskontor som har ansvar for området.

## *Kapittel 7. Avsluttende bestemmelser*

### **§ 26. Dispensasjon**

Luftfartstilsynet kan, når særlige grunner tilsier det, dispensere fra bestemmelsene i denne forskrift.

### **§ 27. Ikrafttredelse**

Denne forskriften gjelder fra 1. juli 2008, med unntak av § 15 (1) bokstav c, som skal gjelde fra 5. november 2008, og følgende bestemmelser, som skal gjelde fra 1. januar 2009:

§ 10 andre ledd (Lokal rutinemessig observasjon (MET REPORT))

§ 16 bokstav a (Vindskjærvarsel)

Vedlegg 2 pkt. 2.7 bokstav f (Skyhøyde) og g (Sikt) for observasjonstjeneste på land

Vedlegg 2 pkt. 2.11 (Avbruddsfri strømforsyning)

Vedlegg 2 pkt. 2.13 (Sikring av utstyr)

Vedlegg 2 pkt. 2.16 (Lagring av data)

Vedlegg 2 pkt. 2.17 (Lagring av data)  
Vedlegg 3 (Krav til kompetanse og opplæring).

**§ 28. Endringer i andre forskrifter**

(1) Fra 1. juli 2008 gjøres følgende endringer i forskrift 11. november 2003 nr. 1345 om etablering, organisering og drift av lufttrafikkjeneste (BSL G 2– 1):

Vedlegg 7 pkt. 3 bokstav a skal lyde:

- a) Utstyr for visning av vindretning og -styrke, barometrisk trykk, korrekt luft- og duggpunktstemperatur og skyhøyde. I tillegg skal det finnes utstyr for visning av meteorologisk sikt og rullebanesikt (RVR) dersom utstyr for måling av disse er installert på flyplassen.
- (2) Fra 1. juli 2008 gjøres følgende endringer i forskrift 26. oktober 2007 nr. 1181 om kontinentalsokkelflyging – ervervsmessig luftfart til og fra helikopterdekk på fartøy og innretninger til havs:

Kapittel VIII skal lyde:

*Kapittel VIII. Værinformasjon og meteorologisk utstyr*

**§ 31. Værinformasjon og meteorologisk utstyr**

For innretning eller fartøy med helikopterdekk som ikke er underlagt krav til rutinemessige observasjoner, jf. forskrift 28. januar 2008 nr. 81 om flyværtjeneste § 8 andre og tredje ledd, gjelder disse bestemmelsene:

- a) Fra innretningen eller fartøyet skal det gis nødvendig værinformasjon til helikoptertrafikken.
- b) Innretningen eller fartøyet skal ha meteorologisk utstyr som minst kan vise
  - i. vindens retning (magnetisk) og hastighet (knop) på et sted der målingene gir et mest mulig representativt bilde av de aktuelle vindforhold på helikopterdekket,
  - ii. lufttrykk på helikopterdekk, målt i hektoPascal (hPa) og korrigert til havoverflaten (QNH), og
  - iii. temperatur og duggpunktstemperatur i friluft (celsius).
- c) Instrumentene skal kunne overvåkes, betjenes og avleses fra et sted der målingene kan meddeles over radio til flygeren umiddelbart før landing.
- d) Instrumentene må oppfylle Luftfartstilsynets krav. Instrumentene skal utformes, kalibreres og vedlikeholdes etter fabrikantens anvisninger.
- e) Kravet til instrument for måling av lufttrykk, jf. andre ledd bokstav b, gjelder ikke for andre innretninger eller fartøy som befinner seg innenfor et område som har HFIS-tjeneste.

For innretning eller fartøy som er pålagt å utføre rutinemessig værobservasjon, gjelder kravene i forskrift 28. januar 2008 nr. 81 om flyværtjeneste.

§ 32 til § 34 oppheves.

Vedlegg 2 oppheves.

(3) Fra 1. januar 2009 oppheves Vedlegg 3 i forskrift 26. oktober 2007 nr. 1181 om kontinentalsokkelflyging – ervervsmessig luftfart til og fra helikopterdekk på fartøy og innretninger til havs.

*Vedlegg 1 – Definisjoner*

Jf. forskriftens § 3.

I denne forskrift menes med:

*AFTN*: Aeronautical Fixed Telecommunications Network.

*AIREP (Air REPort)*: En observasjon av et eller flere meteorologiske elementer utført fra et luftfartøy.

*AIRMET*: Informasjon utsendt av et meteorologisk overvåkingskontor om observert eller forventet forekomst av farlige værforhold som ikke krever utstedelse av SIGMET.

*ATIS (Automatic terminal information service)*: En kontinuerlig kringkasting av informasjon om værforhold ved en landingsplass, i tillegg til annen informasjon som er viktig for planlegging av landing og avgang.

*Brifing (briefing)*: Muntlig kommentar til forekommende og/eller ventede meteorologiske forhold.

*Faremelding*: Informasjon utsendt av et meteorologisk kontor eller overvåkingskontor om observerte eller forventede værphenomener som kan ha innvirkning på luftfartøyers sikkerhet under flyging, for luftfartøy på bakken og for en landingsplass' infrastruktur og drift.

*Faremelding for landingsplass (AERODROME WARNING)*: Faremelding om eksisterende eller forventede værforhold som kan få negative konsekvenser for luftfartøy på bakken og landingsplassens infrastruktur og drift.

*Flygedokumentasjon (Flight dokumentation)*: Skrevne eller trykte dokumenter inkludert kart eller skjemaer, med meteorologisk informasjon for en flyging.

*Flygeinformasjonsområde (Flight Information Region, FIR):* Et luftrom av bestemte dimensjoner, der det ytes flygeinformasjonstjeneste.

*Flygenivå (Flight level):* En nivåflate med konstant atmosfærisk trykk målt med utgangspunkt i trykkverdien 1013,2 hektopascal (hPa), og atskilt fra andre slike nivåflater ved nærmere angitte trykkintervaller.

*Flyoperative behov:* Behov som skyldes type og mengde av trafikk, type luftfartøy som benytter landingsplassen og geografiske hensyn, for eksempel dersom landingsplassen benyttes som alternativ for langdistanseflygninger.

*Flyværtjeneste (meteorological service to air navigation):* Tjeneste innen flysikringstjenesten med det formål å utarbeide, samle inn, bearbeide eller lagre, samt videresende de meteorologiske produkter som berører luftfarten (observasjon, varsling, overvåking og formidling av meteorologisk informasjon).

*Flyværtjenesteenhet:* Fellesbetegnelse for observasjonsenhet, meteorologisk kontor og meteorologisk overvåkingskontor.

*ILS CAT II:* Presisjonsinnflyging ved beslutningshøyde ikke lavere enn 30 m ( 100 ft) og med rullebanesikt (RVR) minst 350 m.

*ILS CAT III (A, B og C):* Presisjonsinnflyging ved (C: uten) beslutningshøyde ikke lavere enn 30 m (100 ft) (A)/15 m (50 ft) (B) og med (C: uten begrensning i) rullebanesikt (RVR) minst 200 m (A)/mindre enn 200 m, men minst 50 m (B).

*Innretning:* Installasjon, anlegg og annet utstyr for petroleumsvirksomhet, likevel ikke forsynings- og hjelpfartøy eller skip som transporterer petroleum i bulk. Innretning omfatter også rørledning og kabel når ikke annet er bestemt.

*Isingsmelding (ICE MESSAGE):* Informasjon utsendt av et meteorologisk overvåkingskontor om observert eller forventet forekomst av moderat ising på luftfartøy.

*Klimatologisk informasjon:* Statistisk informasjon om vær- og klimaforhold, basert på meteorologiske målinger foretatt på det aktuelle sted over et lengre tidsperspektiv.

*Konsultasjon (consultation):* Diskusjon med en meteorolog eller en annen kvalifisert person om eksisterende og/eller ventede meteorologiske forhold i forbindelse med flyvirksomhet; en diskusjon innbefatter svar på spørsmål

*Landingsplassvarsel (aerodrome forecast/TAF):* En konsis erklæring om ventede meteorologiske forhold ved en landingsplass for et spesifisert tidsrom. Varslet skal inneholde bakkevind, sikt, vær og skyer; dertil ventede signifikante endringer i ett eller flere av disse elementer i samme tidsrom. Ytterligere elementer kan tas med til bruk for lokal utgivelse etter avtale mellom utsteder og brukere av slike varsler.

*Landingsvarsel (landing forecast, TREND):* Et tillegg til en rutinemessig observasjon (METAR) eller spesiell observasjon (SPECI) for stedet, som utgjør en konsis erklæring om ventede meteorologiske forhold på samme sted med gyldighet to timer fra observasjonstiden.

*Lokal rutinemessig observasjon:* Se MET REPORT.

*METAR (Aviation Routine Weather Report):* Rapport om rutinemessig observasjon av værforholdene på og i nærheten av en landingsplass. METAR formuleres i henhold til internasjonale koder.

*Meteorologisk iakttagelse:* Ikke rutinemessig observasjon av eksisterende værforhold, direkte eller indirekte observert.

*Meteorologisk informasjon (meteorological information):* Meteorologisk melding, analyse, varsel og hvilken som helst annen redegjørelse om eksisterende eller ventede værforhold.

*Meteorologisk kontor (Meteorological office):* Et kontor opprettet for å besørge meteorologisk tjeneste til luftfarten.

*Meteorologisk melding (Meteorological bulletin):* En tekst som innbefatter meteorologisk informasjon, med en relevant overskrift.

*Meteorologisk overvåkingskontor (Meteorological watch office):* Et kontor opprettet for å overvåke luftrommet og yte meteorologisk tjeneste vedrørende forhold som berører luftfarten.

*Meteorologisk utstyr:* Enhver innretning, maskinvare eller programvare som brukes i flyværtjenesten til å samle inn, bearbeide eller videresende meteorologiske data og meldinger.

*MET REPORT:* Rutinemessig observasjon av værforholdene på og i nærheten av en landingsplass med spesiell vekt på rullebanen og sektorene for inn- og utflyging. MET REPORT formuleres i henhold til internasjonale koder.

*Observasjon:* En redegjørelse om et eller flere meteorologiske forhold på et bestemt tidspunkt og sted.

*Observasjonstjeneste:* Utstedelse av meteorologiske observasjoner for luftfarten.

*Områdevarsel (area forecast, AREA FCST, GAMET(IGA)):* Varsel for et definert geografisk område. Varselet inneholder informasjon om vind, vær, skyer og øvrige elementer som fastsettes av Luftfartstilsynet i samråd med yter av varslingsstjeneste, lufttrafikkstjenesten og brukerne av varselet.

*Overvåkingstjeneste:* Meteorologisk overvåking av luftrommet og utstedelse av meteorologiske faremeldinger for luftfarten.

*Rutinemessig observasjon:* Se METAR.

*Selvbrifing:* Tilgang til flyværtjenesteprodukter (varsler, observasjoner etc.) via løsning for datakommunikasjon.

*Signifikant vær:* Værforhold eller vær fenomener som anses som signifikant for flyoperasjoner.

*SIGMET (significant meteorological information):* Informasjon utsendt av et meteorologisk overvåkingssenter om observerte eller forventede vær fenomener som kan ha innvirkning på luftfartøyers sikkerhet under flyging.

*SPECI:* Ikke rutinemessig observasjon av værforholdene på METAR-form som følge av signifikante endringer i værforholdene.

*SPECIAL:* Ikke rutinemessig observasjon av værforholdene på MET REPORT-form som følge av signifikante endringer i værforholdene.

*Strekningsvarsel (route forecast, ROUTE FCST):* Varsel for en definert rute eller strekning på norsk kontinentalsokkel, tilpasset brukernes behov.

*TAF:* Se landingsplassvarsel.

*Tjenesteyter:* En organisasjon som forestår utøvelse av et eller flere elementer av flyværtjenesten.

*Volcanic Ash advisory Centre (VAAC):* Et meteorologisk senter utpekt av ICAO til å utstede informasjon om horisontal og vertikal utbredelse samt forventet bevegelse av vulkansk aske som følge av vulkansk aktivitet.

*Værssensor:* En automatisk eller manuell innretning som brukes til direkte eller indirekte måling av et element som beskriver atmosfærens tilstand (for eksempel vindretning og -styrke, temperatur og lufttrykk).

*Varsel (forecast):* En redegjørelse om værforhold som er ventet på et bestemt tidspunkt eller i en bestemt periode innenfor et angitt område eller del av luftrommet.

*Varslingsstjeneste:* Utstedelse av meteorologiske varsler for luftfarten.

*WAFC:* World Area Forecast Centre – et meteorologisk senter utpekt til å utstede globale varsler om signifikant vær og værvarsler for øvre luftrom og distribuere disse til andre land.

*WAFS:* World Area Forecast System – et verdensomspennende varslingssystem hvor WAFC sørger for værvarsler til luftfarten på standardiserte formater.

## Vedlegg 2 – Krav til meteorologisk utstyr for observasjonstjenesten

Jf. forskriftens § 9 andre ledd.

1. *Krav til godkjenning*
- 1.1. Alt meteorologisk utstyr skal være teknisk og operativt godkjent av Luftfartstilsynet før det kan settes i operativ drift. Godkjenningen skal omfatte antall og plassering av meteorologiske sensorer. For godkjenningsprosessen gjelder forskrift 3. desember 2002 nr. 1342 om flynavigasjonstjenesten (BSL G 6–1) kapittel V tilsvarende.
2. *Tekniske og operative krav*
- 2.1. Meteorologiske sensorer i nødvendig antall skal plasseres slik at målingene er representative for det område hvor målingene kreves.
- 2.2. Utendørs utstyr skal kunne fungere ved de temperaturer og værforhold som kan forventes på stedet.
- 2.3. Alt utstyr skal jevnlig kontrolleres for korrekt visning. Kontrollintervallene er avhengig av utstyrets art, og skal minst tilsvare fabrikantens anvisninger.
- 2.4. For alt utstyr skal det utarbeides drifts- og vedlikeholdsplaner som beskriver det periodiske vedlikehold som er nødvendig for at utstyret skal fungere korrekt. Det skal benyttes egne sjekklister ved periodisk vedlikehold og vedlikeholdet skal dokumenteres.
- 2.5. Ut over det periodiske vedlikehold skal utstyret alltid kontrolleres hvis det oppstår mistanke om feil i utstyrets funksjon eller nøyaktighet.

- 2.6. Ved driftsforstyrrelser på meteorologisk utstyr skal vedkommende lufttrafikkjeneste enhet varsles uten opphold. Dersom feil ikke kan rettes innen det tidspunkt informasjonen skulle distribueres i METAR, skal yter av varslingsjeneste og yter av kunngjøringstjeneste underrettes.
- 2.7. Det skal minst finnes utstyr for automatisk måling, overvåking og fjernavlesning av:
- vindretning, målt i grader magnetisk
  - vindhastighet, målt i knop
  - lufttemperatur, målt i grader celcius
  - duggpunktstemperatur, målt i grader celcius
  - lufttrykk, målt i hektoPascal og korrigert til havoverflaten (QNH) og landingsplassens høyde over havet (QFE). Det skal finnes et referansebarometer, som daglig skal kontrolleres mot hovedbarometeret
  - skyhøyde, målt i fot
  - meteorologisk sikt og rullebanesikt (RVR), horisontalt målt i meter. På landingsplasser på land gjelder dette bare dersom observatørens arbeidsbelastning krever det.
- På innretning eller fartøy til havs skal det i tillegg finnes utstyr for automatisk måling av bølgehøyde og sjøtemperatur.
- 2.8. Ved landingsplass godkjent for ILS CAT I, II eller III landinger skal det i tillegg til utstyret nevnt i pkt. 2.7 være installert utstyr for automatisk måling, overvåking og fjernavlesning av meteorologisk sikt og rullebanesikt (RVR), horisontalt målt i meter. Utstyret skal bestå av integrerte automatiske systemer for innsamling, behandling, utsendelse og presentasjon i sanntid av meteorologiske data. Nevnte systemer skal ha mulighet for manuell innsetting og redigering av meteorologiske data.
- 2.9. For landingsplass der det ikke er krav om utstyr for automatisk måling av rullebanesikt, skal det være utarbeidet prosedyrer for manuell observasjon.
- 2.10. Dersom meteorologiske meldinger utstedes automatisk utenom den perioden det ytes lufttrafikkjeneste (Auto-METAR), skal i det i tillegg til utstyret nevnt i pkt. 2.7 også finnes utstyr for automatisk måling, overvåking og fjernavlesning av meteorologisk sikt, aktuelt vær, skymengde og skyhøyde.
- 2.11. Alt meteorologisk utstyr som er avhengig av strømforsyning skal være tilknyttet avbruddsfri strømforsyning.
- 2.12. Hvis det anvendes flere sett utstyr til samme type måling, skal det ved hver avlesningsenhet være angitt hvor målingen er foretatt.
- 2.13. Utstyr som er plassert utenfor landingsplassens område skal være beskyttet mot adgang for uvedkommende.
- 2.14. På landingsplass på land hvor observasjoner ikke utføres av lufttrafikkjenesten, skal avlesningsenheter for de samme meteorologiske sensorer finnes både hos den lokale lufttrafikkjeneste enheten, og ved det meteorologiske kontor. Avlesningsenheter skal kunne overvåkes, betjenes og avleses fra et sted der målingene umiddelbart kan videreformidles til flygende personell. Avlesningsenheter skal være merket med den tilknyttede sensors plassering på landingsplassen.
- 2.15. Krav til målenøyaktighet for meteorologisk utstyr skal tilfredsstillende Luftfartstilsynets krav.
- 2.16. Meteorologiske data fra automatiske værsensorer skal lagres på holdbart media.
- Lagring av vindretning og -styrke skal omfatte 10 minutters, 2 minutters og 3 sekunds middelerverdier, og skal oppdateres like ofte som målingene endres.
  - Lagring av øvrige målinger skal oppdateres like ofte som målingene endres, dog ikke oftere enn hvert minutt.
- 2.17. Lagrede meteorologiske data som nevnt i pkt. 2.16 skal oppbevares ved enheten i minst 30 dager. Nevnte data skal også lagres over et lengre tidsrom på en slik måte at de er hensiktsmessige for klimatologiske studier og granskning av luftfartsulykker, luftfartshendelser og lignende.
3. *Håndboksystem*
- 3.1. Meteorologisk utstyr skal være beskrevet i enhetens driftshåndbok. Beskrivelsen skal inneholde følgende:
- Type, dimensjoner, spesifikasjoner, antall og plassering.
  - Henvisning til drifts- og vedlikeholdsprosedyrer samt sjekklistene for periodisk vedlikehold.
  - Henvisning til logg for driftsforstyrrelser og utbedring av disse (jf. pkt. 2.6).

### Vedlegg 3 – Krav til kompetanse og opplæring

Jf. § 6.

- Generelle bestemmelser*
- 1.1. Personell som utfører rutinemessige observasjoner, varslings- eller overvåkingstjeneste, skal
  - ha gjennomført og bestått grunnleggende opplæring
  - gjennomgå periodisk faglig oppdatering (PFO) etter fastsatte intervaller.
- 1.2. Grunnleggende opplæring og PFO skal utføres av institusjon(er) som er godkjent av Luftfartstilsynet. Faglig innhold i undervisningsprogrammet skal tilfredsstillende Luftfartstilsynets krav.

- 1.3. Grunnleggende opplæring skal avsluttes med en eksamen tilpasset de lokale forhold ved enheten. Eksamen er bestått når minst 75 % av besvarelsen er korrekt. Det gis adgang til å ta opp igjen eksamen inntil 2 ganger.
- 1.4. Personell som utfører varslings- eller overvåkingstjeneste, skal i tillegg oppfylle Luftfartstilsynets krav til grunnutdanning.
- 1.5. Dersom praksis, utrustning, eller regelverk endres, skal tjenesteleverandør i samarbeid med lufttrafikkjenten umiddelbart sikre at alt personell får tilstrekkelig informasjon, samt iverksette opplæring dersom nødvendig, slik at endringene implementeres på en tilfredsstillende måte.
- 1.6. Dersom vedkommende har vært borte fra tjenesten i mer enn to år, skal det gjennomføres ny opplæring. Innhold og varighet kan tilpasses individuelle behov.
- 1.7. Tjenesteyteren skal kunne dokumentere overfor Luftfartstilsynet at kravene i dette vedlegget er oppfylt.
2. *Observasjonstjeneste*
- 2.1. Grunnleggende opplæring skal minst bestå av:
  - a) 28 timer teoretisk og 28 timer praktisk undervisning
  - b) Enhetsspesifikk praksisperiode under veiledning av kvalifisert observatør i en periode tilsvarende minst seks ukers tjeneste. For observasjonstjeneste på kontinentalsokkelen skal praksisperioden være minst tre uker. Praksisperioden bør omfatte situasjoner med vanskelige værforhold.
- 2.2. Opplæring for erfarne observatører ved overgang til ny observasjonsenhet.

For erfarne observatører kreves minst 15 timer enhetsspesifikk teoretisk og praktisk undervisning og minst 2 ukers praktisk trening.
- 2.3. *PFO*
  - a) Det skal settes av minst 7 timer til PFO årlig, eller dersom vedkommende observatør ikke har utført observasjonstjeneste på mer enn 6 måneder. Det skal gjennomføres minst 7 timer PFO årlig. Observatør som har et avbrudd på over 6 måneder fra observasjonstjeneste, skal gjennomgå minst 7 timer PFO før gjeninntreden i tjenesten.
  - b) PFO skal minst inneholde teoretisk og praktisk oppdatering og eventuelle endringer i regelverk eller praksis.
3. *Varslings- og overvåkingstjeneste*
- 3.1. Grunnleggende opplæring skal minst bestå av:
  - a) 12 arbeidsuker teoretisk og praktisk undervisning og selvstudium.
  - b) Enhetsspesifikk praksisperiode under veiledning av kvalifisert meteorolog i en periode tilsvarende minst tre måneders tjeneste. Denne perioden bør omfatte situasjoner med vanskelige værforhold.

Innhold og varighet av grunnleggende opplæring skal tilpasses individuelt avhengig av forhåndskvalifikasjoner.
- 3.2. Opplæring for erfarent personell ved overgang til ny varslings- eller overvåkingstjeneste.

For erfarent personell kreves minst 60 timer enhetsspesifikk teoretisk og praktisk undervisning og minst 2 ukers praktisk trening.
- 3.3. *PFO*
  - a) Det skal settes av minst 14 timer til PFO årlig, eller dersom vedkommende ikke har utført varslingsstjeneste på mer enn 6 måneder.
  - b) PFO skal minst inneholde teoretisk og praktisk oppdatering og eventuelle endringer i regelverk eller praksis.

### *Veiledning til forskrift om flyværtjeneste*

#### *Til § 6 (Kompetanse) jf. vedlegg 3*

«Luftfartstilsynets krav» i § 6 og Vedlegg 3 vil være oppfylt dersom grunnutdanning, grunnleggende opplæring og PFO er i samsvar med følgende internasjonale bestemmelser og retningslinjer:

- a) Annex 3 to the Convention on International Civil Aviation.
- b) WMO-No. 258, Guidelines for the Education and Training of Personnel in Meteorology and Operational Hydrology, Volume I: Meteorology, med Supplement No. 1, Training and Qualification Requirements for Aeronautical Meteorological Personnel.

Personell som utfører observasjonstjeneste, trenger ikke å oppfylle kravene til grunnutdanning i WMO-No. 258 Volume I pkt. 4.1.

For personell som er ansatt i tjenesten før vedlegg 3 trer i kraft (1. januar 2009), kan det legges til grunn at tidligere gjennomført grunnleggende opplæring tilfredsstillende oppfyller kravene.

#### *Til § 7 (Koder og regler for utforming av meteorologiske meldinger)*

Med «særlige norske bestemmelser» menes praksis som avviker fra ICAO Annex 3. Slike avvik skal være godkjent av Luftfartstilsynet, kunngjort i AIP-N og publisert i supplement til ICAO Annex 3.

*Til § 8 andre ledd (Ansvar)*

Med «vedkommende landingsplass» menes det helikopterdekk hvor HFIS-tjenesten er lokalisert.

*Til § 8 fjerde ledd (Ansvar)*

ICAO Doc. 9377 «Manual on coordination between Air Traffic Services, Aeronautical Information Services and Aeronautical Meteorological Services» kan nyttes som veiledningsmateriale for skriftlige avtaler.

*Til § 11 bokstav c (Tilleggskrav for observasjonstjeneste på norsk kontinentalsokkel)*

Med «innretning og fartøy i område som ikke er nevnt under bokstav a)» menes for eksempel innretning som driver leteboring.

*Til § 14 (Meteorologisk kontor)*

Begrepet meteorologisk kontor er knyttet til de funksjoner som er beskrevet i § 14 første ledd bokstav a til f. Det kreves derfor ikke at et meteorologisk kontor er fysisk plassert på den flyplass det har ansvaret for. Dersom det av praktiske årsaker er hensiktsmessig, kan funksjonene til et meteorologisk kontor utføres fra andre flyværtjenesteenheter som har tilstrekkelig infrastruktur, bemanning og kompetanse.

I § 14 første ledd bokstav d kan «andre brukere» være for eksempel flynavigasjonstjenesten, bakketjenesten, luftsportsutøvere, søk- og redningstjenesten etc.

*Til § 15 første ledd (Rutinemessige varsler)*

For landingsplasser med liten trafikk der det samtidig utstedes TAF for nærliggende landingsplasser, kan det i særlige tilfeller gis dispensasjon fra denne bestemmelsen, jf. § 26.

*Til § 15 fjerde ledd, bokstav b (Rutinemessige varsler)*

Med «innretning og fartøy i område som ikke er nevnt under bokstav a)» menes for eksempel innretning som driver leteboring.

*Til § 20 andre ledd (Rutinemessige varsler)*

For luftromsområder over fjellterreng der minste sikre flygehøyde er høyere enn flygenivå 100, skal dekningsområdet omfatte høydeintervallet fra bakkenivå og opp til flygenivå 150.

*Til § 23 andre ledd (Tilknytning til kunngjøringstjenesteyter)*

Så langt det er mulig skal meteorologisk informasjon sendes samlet for alle enheter som hører til samme organisasjon.

*Til Vedlegg 2 pkt. 1*

Sikkerhetsvurdering som gjennomføres i godkjenningsprosessen, forutsettes å inkludere meteorologifaglige vurderinger av antall og plassering av sensorer.

*Til Vedlegg 2 pkt. 2.8 og 2.9*

ICAO Doc. 9328-AN/908 Manual on runway visual range observing and reporting practices, second edition 2000, kan nyttes som veiledningsmateriale.

*Til Vedlegg 2 pkt. 2.15*

LTs krav vil være tilfredsstillt dersom målenøyaktigheten er i samsvar med siste versjoner av WMO-No. 8 Guide to Meteorological Instruments and Methods of Observation og ICAO Annex 3.

*Til Vedlegg 3 pkt. 2.3 og 3.3*

PFO kan være lokale eller sentrale kurs/seminarer med eller uten instruktør, datamaskinassistert opplæring etc.

**28. jan. Nr. 129 2008****Forskrift om opptak til studier og utdanninger ved Høgskolen i Østfold**

**Hjemmel:** Fastsatt av styret ved Høgskolen i Østfold 28. januar 2008, med hjemmel i lov 1. april 2005 nr. 15 om universiteter og høyskoler § 3–6, § 3–7 og § 4–9, forskrift 10. oktober 2005 nr. 1191 om opptak til universiteter og høyskoler § 1–1 nr. 4 og forskrift 1. desember 2005 nr. 1392 om krav til mastergrad § 2. Kunngjort 15. februar 2008 kl. 15.15.

*Kapittel 1: Virkeområde, definisjoner og minstekrav for opptak***§ 1. Virkeområde og definisjoner**

(1) Forskriften gjelder for opptak til utdanninger ved Høgskolen i Østfold som gir uttelling i studiepoeng og som inngår i høgskolens bevilgningsfinansierte måltall vedtatt av styret.

(2) Forskriftens bestemmelser gitt i § 2 til § 5, gjelder også for opptak til betalingsstudier med deltakerfinansiering, oppdragsstudier, studier som gis i samarbeid med andre offentlige eller private organisasjoner, og for kurs- og emnestudier som ikke faller inn under høgskolens bevillingsfinansierte måltall men som gir uttelling i

studiepoeng. Bestemmelsene om rangering av søkere i § 7 til § 13 gjelder ikke til disse studiene, men vil gjøres gjeldende hvis det ikke er vedtatt andre bestemmelser for rangering av søkere.

(3) Med *grunnutdanning* forstås utdanning som bygger på videregående skolegang eller tilsvarende realkompetanse.

(4) Med *videreutdanning* forstås utdanning som bygger på tidligere avlagt grunnutdanning og eventuell yrkespraksis.

(5) Med *masterutdanning* forstås høyere grads utdanning som bygger på avlagt utdanning på lavere grads nivå og eventuell yrkespraksis.

(6) Med *praktisk-pedagogisk utdanning* forstås en utdanning som gir pedagogisk tilleggskompetanse til en faglig utdanning, for å kvalifisere søker for tilsetning som lærer i skolen i henhold til de gjeldende bestemmelsene i opplæringslova.

## § 2. Minstekrav for opptak til grunnutdanninger

(1) For opptak til grunnutdanninger gjelder bestemmelsene gitt i forskrift om opptak til universiteter og høyskoler.

(2) Det gis følgende utfyllende bestemmelser:

(a) For opptak til scenekunstutdanning, jf. forskrift om opptak til universiteter og høyskoler § 3–4 kreves ikke generell studiekompetanse/realkompetanse for opptak. Søkere som utviser kunstnerisk talent og utviklingspotensial i opptaksprøver, jf. forskrift om opptak til universiteter og høyskoler § 4–1, jf. § 7–22, er kvalifisert for opptak til studiet uavhengig av dokumentert skole- og praksisbakgrunn.

(b) For opptak til tre-semesterordning i ingeniørutdanning, jf. forskrift om opptak til universiteter og høyskoler § 4–1 (3 d), kreves generell studiekompetanse eller realkompetanse ved opptak til ingeniørutdanning gjennom tre-semesterordning. Søknad om opptak må være sendt gjennom lokalt opptak direkte til Høgskolen i Østfold for at søker kan behandles for opptak gjennom tre-semesterordningen.

(c) For opptak til Y-veien i ingeniørutdanning (spesielt tilrettelagt ingeniørutdanning), jf. forskrift om opptak til universiteter og høyskoler § 4–1 (3 d), kreves relevant bestått fagbrev fra Reform 94 eller senere i videregående skole. Søknad om opptak må være sendt gjennom lokalt opptak til Høgskolen i Østfold for at søker kan behandles for opptak gjennom Y-veien

## § 3. Minstekrav for opptak til master- og videreutdanninger og praktisk-pedagogisk utdanning

(1) For opptak til videreutdanninger, masterutdanninger og praktisk-pedagogisk utdanning gjelder generelt følgende bestemmelser om minstekrav for opptak:

(a) For utdanning som er regulert av nasjonal rammeplan, gjelder minstekrav for opptak i henhold til denne rammeplanen eller forskrift til rammeplanen.

(b) For utdanning som har studieplan som ikke er regulert av nasjonal rammeplan, gjelder minstekrav for opptak i henhold til godkjent studieplan av styret eller annet organ med myndighet til å fatte vedtak om godkjent studieplan.

(c) Godkjent opptaksgrunnlag til masterutdanninger framgår av forskrift om krav til mastergrad. Styret fastsetter gjennom studieplaner nærmere krav om opptaksgrunnlag til den enkelte masterutdanning, herunder faglige minstekrav.

(2) Høgskolen i Østfold utarbeider i god tid før søknadsfristen et eget rundskriv til denne forskriften, som beskriver opptakskravene til den enkelte utdanning som faller inn under disse bestemmelsene.

## § 4. Utfyllende bestemmelser om opptak på grunnlag av realkompetanse

(1) Bestemmelsene er gitt med hjemmel i forskrift om opptak til universiteter og høyskoler, § 3–1. Søker må fylle/ha fylt 25 år i opptaksåret for å kunne søke opptak etter disse bestemmelsene.

(2) For opptak på realkompetanse til grunnutdanninger, kreves minimum 5 år relevant yrkespraksis på eller tilsvarende heltid. Relevansen i yrkespraksis vurderes i forhold til den utdanningen det søkes opptak til. Deltidsarbeid med angitt stillingsbrøk eller timetall i en definert periode kan omregnes til heltid. Ulønnet og/eller ideelt arbeid kan telle som likeverdig med lønnet arbeid når dette arbeidet er av heltidskarakter. Hjemmeomsorg for egne barn teller med inntil 1 år for hvert barn det dokumenteres omsorg for. Gjennomført førstegangstjeneste teller med inntil 1 år. Bestått videregående skolegang eller annen utdanning som bygger på kunnskaper fra grunnskole, kan telle inntil 2 år. Omfanget av lønnet eller ulønnet yrkespraksis skal utgjøre minimum 3 år av minstekravet på 5 år relevant yrkespraksis. Søkere med annet morsmål enn norsk eller et annet nordisk språk, må dokumentere kunnskaper i norsk tilsvarende kravene som stilles i forskrift om opptak til universiteter og høyskoler, § 2–3. Det blir stilt krav om gode kunnskaper i engelsk til utdanninger som har et større innslag av engelskspråklig litteratur i pensum. Spesielle opptakskrav gitt i forskrift om opptak til universiteter og høyskoler, kapittel 4, gjelder også for søkere på realkompetanse.

(3) For opptak på realkompetanse til videreutdanninger og masterutdanninger, kreves at søker dokumenterer kompetanse som er på samme nivå som de grunnleggende krav om utdanning og eventuell yrkespraksis som stilles i henhold til § 3. Søker må for å bli underlagt vurdering av opptak på realkompetanse til en av disse utdanningene, dokumentere relevante teoretiske kunnskaper av minst 90 studiepoengs omfang innen ett fagfelt i høyere utdanning og minst 5 år relevant yrkespraksis på eller tilsvarende heltid. Deltidsarbeid med angitt stillingsbrøk eller timetall i en definert periode kan omregnes til heltid. Ulønnet og/eller ideelt arbeid kan telle når dette arbeidet er av

heltidskarakter. Hjemmeomsorg for egne barn teller med inntil 1 år for hvert barn det dokumenteres omsorg for. Gjennomført førstegangstjeneste teller med inntil 1 år. Bestått videregående skolegang, annen utdanning som bygger på kunnskaper fra grunnskole eller høyere utdanning kan telle inntil 2 år. Omfanget av lønnet eller ulønnet yrkespraksis skal utgjøre minimum 3 år av minstekravet på 5 år relevant yrkespraksis. Søkere med annet morsmål enn norsk, må dokumentere kunnskaper i norsk tilsvarende kravene i forskrift om opptak til universiteter og høyskoler, § 2–3. Det blir stilt krav om gode kunnskaper i engelsk til utdanninger som har et større innslag av engelskspråklig litteratur i pensum. Det foretas ikke opptak på grunnlag av realkompetanse til praktisk-pedagogisk utdanning.

(4) Vedtak om godkjent realkompetanse er kun gyldig i det nærmest påfølgende studieåret, og vedtak om opptak er kun gyldig til utdanningen det er gitt opptak til.

#### § 5. *Betinget opptak*

(1) Det kan fattes vedtak om betinget opptak der søker mangler del av minstekravet for opptak etter § 2 og § 3.

(2) For opptak til grunnutdanninger er det gitt bestemmelser om opptak på visse vilkår (betinget opptak) i forskrift om opptak til universiteter og høyskoler, kapittel 5.

(3) For opptak til videreutdanninger, masterutdanninger og praktisk-pedagogisk utdanning, kan vurdering av betinget opptak gis når ett av følgende kriterier er oppfylt:

(a) Der forhold utenfor søkers kontroll har medvirket til at eksamen som inngår i kravet for opptak ikke er avlagt eller blitt sensurert.

(b) Der søker ikke har bestått eksamen som inngår i kravet for opptak, men der det allikevel kan antas at søker har tilstrekkelige faglige kvalifikasjoner for å kunne påbegynne studiet det søkes opptak til.

Det er en forutsetning for betinget opptak at manglende eksamen i opptaksgrunnlaget avlegges og består av studenten ved første mulige anledning. Hvis ikke dette kravet oppfylles, mister studenten studieplassen og studieretten ervervet gjennom betinget opptak.

Søkere som er innvilget betinget opptak, kan ikke få utsatt studiestart til neste opptak etter bestemmelsene i § 18.

### *Kapittel 2: Adgangsregulering og rangeringsbestemmelser*

#### § 6. *Generelt om rangering av søkere ved opptak*

(1) Dersom det er flere kvalifiserte søkere enn antall ledige studieplasser, kan en utdanning bli adgangsregulert. Ved adgangsregulering rangeres søkere innbyrdes etter nærmere bestemte rangeringsregler.

(2) Kun søkere som oppfyller minstekrav for opptak, jf. § 2 og § 3, kan rangeres ved opptak. Søkere som er kvalifisert etter § 4, rangeres i henhold til bestemmelsene i § 12.

(3) Søkere som har overholdt den utlyste søknadsfristen for opptak, jf. § 14, skal rangeres foran søkere som søker etter denne fristen. Høgskolen kan allikevel behandle en søknad etter fristen på linje med søknader innen fristen der:

(a) søker pga. tungtveiende årsaker ikke har kunnet overholde søknadsfristen.  
eller

(b) søknad gjelder utdanning som har ledige plasser (restplasser) uten ventelister med kvalifiserte søkere etter hovedopptaket, jf. § 17 (2). Til ledige plasser uten rangerte ventelister behandles kvalifiserte søkere løpende frem til opptaket avsluttes, jf. § 17 (3), og, med mindre særskilte hensyn taler for det, uten bruk av rangeringsreglene i § 7 til § 13.

#### § 7. *Rangering av søkere ved opptak til grunnutdanninger*

(1) Ved opptak til grunnutdanninger skal søkere rangeres etter bestemmelsene gitt i forskrift om universiteter og høyskoler, kapittel 7, med følgende utfyllende bestemmelser:

(2) Ved opptak til scenekunstutdanning rangeres søkerne på bakgrunn av kunstnerisk talent og utviklingspotensial utvist gjennom opptaksprøver. Styret fastsetter gjennom rundskriv til forskriften nærmere bestemmelser om gjennomføring av opptaksprøver og kriterier for vurderingen av opptaksprøvene i det aktuelle opptaksåret.

(3) Ved opptak gjennom tre-semesterordning til ingeniørutdanning benyttes ordinære rangeringsregler, jf. (1). I fall et studieprogram må adgangsreguleres etter § 6, er opptaket gjennom tre-semesterordning begrenset til maksimalt 20 % av studieplassene på dette studieprogrammet.

(4) Ved opptak gjennom Y-veien til ingeniørutdanning rangeres søkere på grunnlag av karakterpoeng for fagbrevet, som følger av gjennomsnittskarakteren for den kvalifiserende skolegangen multiplisert med 10, samt tilleggs-poeng i henhold til bestemmelser i forskrift om opptak til universiteter og høyskoler § 7–8 til § 7–18. Konkurranspoeng fremkommer av summen av karakterpoeng og tilleggs-poeng. I fall et studieprogram må adgangsreguleres etter § 6, er opptaket gjennom Y-veien begrenset til maksimalt 20 % av studieplassene på dette studieprogrammet.

### § 8. Generelt om rangering av søkere ved opptak til master- og videreutdanninger og praktisk-pedagogisk utdanning

Ved opptak til videreutdanninger, masterutdanninger og praktisk-pedagogisk utdanning skal søkere rangeres etter nærmere bestemmelser gitt i § 9 til § 11. Der søker har flere mulige kvalifiserende grunnlag for opptak, skal det ved rangering velges det grunnlaget som gir gunstigst resultat for søkeren.

#### Karakterpoeng

Det kan gis karakterpoeng for den for opptak kvalifiserende utdanningen eller for deler av denne. Karakterpoeng gis på grunnlag av vektet karaktergjennomsnitt. Med vektet gjennomsnitt menes gjennomsnittet av alle tellende karakterer på vitnemålet vektet i forhold til antall studiepoeng/vekttall på hver karakterenhet/tellende emne. Karakterpoeng ved opptak gis etter følgende skala:

Karakterpoeng	5	4	3	2	1
Karakter	A	B	C	D	E

I fall beregning av gjennomsnittet av tellende karakterpoeng gir et desimaltall, rundes denne verdien opp eller ned til nærmeste heltall. Dersom desimaltallet er midt mellom to heltall, rundes det oppover til nærmeste heltall. Karakterpoeng ved poengberegning av konkurransepoeng, skal dermed gis som et heltall.

For søkere med tall- eller bokstavkarakterer fra eldre utdanninger, benyttes følgende omregningsskala:

Karakterpoeng	5	4	3	2	1
Karakter realfaglig utdanning	1.0 – 1.6	1.7 – 2.3	2.4 – 2.8	2.9 – 3.4	3.5 – 4.0
Karakter helse- og sosialfag, humanistiske fag, samfunnsfag, økonomi, jus, mv.	1.0 – 2.2	2.3 – 2.5	2.6 – 2.7	2.8 – 3.0	3.1 – 4.0
Karakter eldre skala	S	Mtf	Tf	Tf	Ng
Ikke gitt karakter			Bestått/ godkjent		

Denne omregningsskalaen har kun gyldighet for poengberegning søknader om opptak til Høgskolen i Østfold.

#### Utdanningspoeng

Det kan gis utdanningspoeng for bestått høyere utdanning utover minstekravet for opptak.

#### Praksispoeng

Det kan gis poeng for yrkespraksis utover den for opptak kvalifiserende utdanningen. Normalt teller kun praksis ervervet etter utdanningen ved rangering. Særlig relevant praksis som er fra tiden før utdanningen kan bli vurdert medregnet når denne praksisen normalt vil kreve en høyere utdanning for tilsetning.

#### Tilleggs-poeng

Det kan gis tilleggs-poeng for organisasjonsarbeid, tillitsverv, mv., der dette er særlig relevant for utdanningen.

#### Konkurransepoeng

fremgår som summen av poeng oppnådd for karakterpoeng, utdanningspoeng, praksispoeng og tilleggs-poeng.

### § 9. Rangering av søkere ved opptak til masterutdanninger

#### (1) Masterutdanning i organisasjon og ledelse

**Utdanningspoeng:** Det gis utdanningspoeng for utdanning utover opptaksgrunnlaget på 180 studiepoeng etter følgende regler: 1 poeng pr. studieenhet på 30 studiepoeng, maksimalt 4 poeng.

**Praksispoeng:** Det gis praksispoeng for relevant praksis etter følgende regler: 1 poeng pr. år med relevant praksis på/tilsvarende heltid utover minstekravet for opptak, maksimalt 5 poeng. Der praksis har vært i lederstilling, gis det i tillegg 1 praksispoeng pr. år med ledererfaring, maksimalt 5 poeng. Maksimalt antall praksispoeng er 10 poeng.

**Tilleggs-poeng:** Det kan gis inntil 2 tilleggs-poeng for relevant organisasjonsarbeid.

Konkurransepoeng fremgår som sum av utdanningspoeng, praksispoeng og tilleggs-poeng.

Ved poenglikhet mellom flere søkere, rangeres eldste søker først.

#### (2) Masterutdanninger i pedagogiske fag, lærerutdanning og helse- og sosialfag

**Karakterpoeng:** Det gis karakterpoeng for den kvalifiserende utdanningen.

**Utdanningspoeng:** Det gis utdanningspoeng for relevant faglig videreutdanning utover opptaksgrunnlaget etter følgende regler: 1 poeng pr. studieenhet på 30 studiepoeng, maksimalt 4 poeng.

**Praksispoeng:** Det gis praksispoeng for relevant praksis etter følgende regler: 1 poeng pr. år med relevant praksis på/tilsvarende heltid utover minstekravet for opptak, maksimalt 5 poeng.

Konkurransespoeng fremgår som sum av karakterpoeng, utdanningspoeng og praksispoeng.

Ved poenglikhet mellom flere søkere, rangeres eldste søker først.

(3) *Masterutdanninger innen ingeniørfag, teknologi- og realfag, økonomi, samfunnsfag, språkfag og informasjonsteknologi*

*Karakterpoeng:* Det gis karakterpoeng for den kvalifiserende utdanningen.

Konkurransespoeng fremgår av karakterpoeng.

Ved poenglikhet mellom flere søkere, rangeres eldste søker først.

#### **§ 10. Rangering av søkere ved opptak til videreutdanninger**

##### (1) *Videreutdanninger innen lærerutdanning*

Ved rangering av søkere kvoterer søkerne med bakgrunn i kvalifikasjonsgrunnlaget for opptak. Rangering foretas fra og med gruppe I og deretter gruppevis synkende til studieplassene er fylt opp.

*Gruppe I:* Studenter som tar utdanningen som et valgfag innenfor et ordinært løp i allmenn- eller førskolelærerutdanningen eller gjennom å ha studierett på en bachelorutdanning som gjennom vedtatt studieplan inneholder denne utdanningen.

*Gruppe II:* Overflyttingsstudenter fra lærerutdanninger ved andre læresteder i Norge, jf. § 20.

*Gruppe III:* Lærere med fast tilsetning i skolen. Ved innbyrdes rangering rangeres søkerne på grunnlag av lengden på praksis i læreryrket.

*Gruppe IV:* Søkere med fullført og bestått pedagogisk profesjonsutdanning, men som ikke har fast tilsetning i skolen. Ved innbyrdes rangering rangeres søkerne på grunnlag av karakterpoeng i den kvalifiserende utdanningen.

*Gruppe V:* Øvrige søkere som fyller minstekravet for opptak til utdanningen. For disse søkerne regnes utdanningen som en grunnutdanning, jf. § 2. Ved innbyrdes rangering rangeres søkerne på grunnlag av bestemmelsene i forskrift om opptak til universiteter og høyskoler, kapittel 7.

##### (2) *Videreutdanninger innen helse- og sosialfag*

*Karakterpoeng:* Det gis karakterpoeng på grunnlag av den kvalifiserende utdanningen.

*Utdanningspoeng:* Det gis 1 tilleggspoeng pr. 30 studiepoeng høyere utdanning utover minstekravet for opptak, maksimalt 4 poeng.

*Praksispoeng:* Det gis praksispoeng for relevant praksis etter følgende regler: 1 poeng pr. år med relevant praksis på/tilsvarende heltid utover minstekravet for opptak, maksimalt 5 poeng. Til videreutdanninger innen anestesiv-, intensiv- og operasjonssykepleie gis det i tillegg 1 ekstra praksispoeng pr. år, maksimalt 3 ekstra tilleggspoeng, til søkere med praksis som godkjent sykepleier fra følgende akuttavdelinger: medisinsk intensiv, kirurgisk intensiv, akuttmottak, intensiv nyfødt og/eller dialyseavdeling.

Konkurransespoeng fremkommer av sum poeng for karakterpoeng, utdanningspoeng og praksispoeng. Ved poenglikhet mellom flere søkere, rangeres eldste søker innenfor først.

Til videreutdanning i anestesiv-, intensiv- og operasjonssykepleie har søkere tilsatt ved Sykehuset Østfold en kvotert fortrinnsrett 50 % av studieplassene ved opptak. Rangeringsreglene over gjelder også innefor kvotert søkergruppe med fortrinnsrett til studieplass.

(3) *Videreutdanninger innen ingeniørfag, teknologi- og realfag, økonomi, samfunnsfag, språkfag og informasjonsteknologi*

Det gis karakterpoeng på grunnlag av den kvalifiserende utdanningen. Konkurransespoeng fremkommer av karakterpoeng. Ved poenglikhet mellom flere søkere, rangeres eldste søker først.

#### **§ 11. Rangering av søkere ved opptak til praktisk-pedagogisk utdanning**

(1) Det gis utdannings- og konkurransespoeng på bakgrunn av utdanningsnivå/antall avlagte studier som er relevante undervisningsfag i skolen.

(2) Søkere med høyere grads utdanning (hovedfag, mastergrad eller tilsvarende) gis 50 konkurransespoeng.

(3) Søkere med lavere grads utdanning gis 10 utdanningspoeng pr. beståtte studieår (60 studiepoeng) og 5 utdanningspoeng for beståtte halvårsenheter (30 studiepoeng) innenfor utdanninger som er relevante undervisningsfag i skolen. Der søker dokumenterer et oppnådd gradsvitnemål (bachelor, cand. mag eller tilsvarende), gir dette poenguttelling på grunnlag av normert studietid for denne graden. Maksimalt antall konkurransespoeng for utdanninger innenfor lavere grad, er 45 konkurransespoeng.

(4) Søkere med bestått integrert 3-årig yrkesrettet bachelor-/profesjonsutdanning på lavere grads nivå, gis 30 utdanningspoeng for denne utdanningen. Det kan utover dette gis inntil 15 utdanningspoeng for beståtte studieår og

halvårsheter som er tatt i tillegg til profesjonsutdanningen, jf. (3), og/eller 10 ekstra utdanningspoeng for et relevant fagbrev fra videregående skole. Maksimalt antall konkurransepoeng for profesjonsutdanning med eventuell tilleggsutdanning, er 45 poeng.

(5) Søkere med fagbrev/fagutdanning fra videregående skole og yrkesteoretisk utdanning, gis 30 utdanningspoeng for den utdanningen som samlet kvalifiserer for opptak etter § 3. Det kan utover dette gis inntil 15 utdanningspoeng for beståtte studieår og halvårsheter som er tatt i tillegg til den kvalifiserende utdanningen, jf. (3). Maksimalt antall konkurransepoeng for fagbrev og yrkesteoretisk utdanning og eventuell tilleggsutdanning, er 45 poeng.

Ved poenglikhet mellom flere søkere, rangeres eldste søker først.

Kvalifisert søker etter § 3 kan vedtas utelukket fra rangering og opptak til praktisk-pedagogisk utdanning hvis høyskolen ut i fra faglige og/eller økonomiske ressurser ikke kan gi tilbud om relevant fagdidaktikk til søkeren. Vedtak om avslag på opptak på grunnlag av manglende tilbud om fagdidaktikk i utdanningen, kan ikke påklages etter § 21. Tilbudet om fagdidaktikk kunngjøres i god tid før søknadsfristen på høyskolens faglige informasjonssider på web.

#### **§ 12. Opptak utenom rangeringsreglene**

(1) Til grunnutdanninger, er det gitt bestemmelser om opptak utenom rangeringsreglene i forskrift om opptak til høyskoler og universiteter § 7–21 og § 7–22.

(2) Til master- og videreutdanninger og praktisk-pedagogisk utdanning, kan inntil 20 % av søkerne til en utdanning tildeles opptak utenom rangeringsreglene i § 8 til § 11. Dette kan gjelde for søkere med minst ett av følgende grunnlag:

- a) der søker ikke kan rangeres etter disse rangeringsreglene.
- b) der søker dokumenterer at sykdom, funksjonshemming eller andre tungtveiende grunner gir grunn til å anta at eksamensresultatene ikke gir et riktig bilde av søkerens reelle kvalifikasjoner.
- c) der søker ut i fra overordnede samfunnsmessige/politiske hensyn bør prioriteres ved opptak til en utdanning, fordi han/hun representerer en sterkt underrepresentert yrkesfaglig bakgrunn til utdanningen eller et sterkt underrepresentert kjønn eller minoritetsspråklig bakgrunn i de yrker som utdanningen kvalifiserer til.

Ved vurdering av opptak utenom rangeringsreglene, foretas en helhetlig vurdering om søker har tilnærmet likeverdige kvalifikasjoner med søkere som tas opp etter vanlig rangering.

#### **§ 13. Rangering av søkere med godkjent realkompetanse**

(1) Der søkere får godkjent realkompetanse som hele eller en del av opptaksgrunnlaget etter bestemmelsene § 4, skal rangering foretas gjennom skjønnsmessig vurdering av om søker har likeverdige kvalifikasjoner med søkere som tas opp etter de alminnelige rangeringsreglene og poengberegning. Søkere med godkjent realkompetanse skal ikke rangeres etter poengreglene i § 6 til § 11, men vurderes for opptak i forhold til andre søkere etter en skjønnsmessig helhetsvurdering.

(2) Til grunnutdanninger gjelder bestemmelsene i forskrift om opptak til universiteter og høyskoler, § 7–20 om rangering av søkere utenom poengreglene. Ved rangering av søkere på realkompetanse til utdanninger ved Høgskolen i Østfold, vil det bli lagt til grunn en helhetsvurdering av søkerens dokumenterte relevante yrkeserfaring og teoretiske kunnskaper gjennom bestått skolegang og kurs. Deltakelse i organisasjonsarbeid og som tillitsvalgt kan også tillegges noe betydning ved helhetsvurderingen. Der søkere vurderes å stå helt likt etter en slik helhetsvurdering, rangeres eldste søker først.

(3) Søkere godkjent for minstekravet for opptak til masterutdanning, videreutdanning eller praktisk-pedagogisk utdanning etter § 4 (3), vurderes for opptak på grunnlag av en helhetsvurdering av søkerens dokumenterte relevante yrkeserfaring og teoretiske kunnskaper gjennom bestått skolegang og kurs. Deltakelse i organisasjonsarbeid og som tillitsvalgt kan også tillegges noe betydning ved helhetsvurderingen. Der søkere vurderes å stå helt likt etter en slik helhetsvurdering, rangeres eldste søker først.

### **Kapittel 3: Fellesbestemmelser om administrative forhold i opptaket**

#### **§ 14. Søknadsfrister**

Søknadsfrister for opptak kunngjøres minst 1 måned før fristens utløp på søknadsskjema og på høyskolens informasjonssider på vev. Til grunnutdanninger utlyst gjennom nasjonalt, samordna opptak vedtas søknadsfristene som nasjonale frister av Kunnskapsdepartementet. Til lokale opptak til videreutdanninger, masterutdanninger og praktisk-pedagogisk utdanning vedtas søknadsfrister av høyskolen.

#### **§ 15. Søknad og dokumentasjon av kompetanse**

(1) Søknad om opptak skal stiles på fastsatt søknadsskjema eller gjennom elektronisk søknad. Alle opplysninger som er nødvendige og relevante for behandling av søknaden, skal dokumenteres sammen med søknaden eller gjennom ettersending. Søkeren plikter å orientere seg om hvilken dokumentasjon som er nødvendig å legge ved for at søknaden skal kunne behandles. Godkjent dokumentasjon er attesterte kopier av originale dokumenter. Attestasjon av rett kopi skal foretas av offentlig myndighet eller foretak som primært utfører kopitjenester. Dokumenter det ikke er mulig å legge ved innen søknadsfristen, skal ettersendes snarest mulig etter at de er søkerne i hende og senest innen en fastsatt ettersendingsfrist. Midlertidig dokumentasjon av pågående

utdanning eller yrkespraksis kan vurderes for godkjenning og godskriving frem til det tidspunktet hvor sluttattestasjon forventes å foreligge.

(2) Dokumentasjon for skolegang og eksamen, skal være i form av vitnemål, karakterutskrift, kompetansebevis, fagbrev eller tilsvarende godkjent sluttokumentasjon fra skolen.

(3) Dokumentasjon for yrkespraksis skal være i form av arbeidsattest/arbeidsbekreftelse som angir start- og sluttidspunkt for arbeidsforholdet, en beskrivelse av yrkestittelen og arbeidets innhold, samt en angivelse av stillingsandel, stillingsprosent eller annen tallmessig angivelse av arbeidets samlede omfang.

(4) Dokumentasjon for hjemmeomsorg for egne barn skal være i form av bostedsbevis for familien, eller egen attestasjon på omsorg fra annen relevant myndighet.

(5) Dokumentasjon for førstegangstjeneste skal være i form av godkjent tjenestebevis med beskrivelse av tjenestens innhold og tidsrom.

(6) Dokumentasjon for etterutdanning og kurs, skal være i form av kursbevis eller tilsvarende bekreftelse.

(7) Dokumentasjon for tillitsvern, organisasjonsarbeid etc., skal være i form av attest eller bekreftelse fra atterterende myndighet i aktuell klubb, forening eller organisasjon mv.

#### **§ 16. Politiattest**

Det kan kreves politiattest i forbindelse med opptak til utdanninger der student er i praksis i studietiden. Nærmere bestemmelser er gitt i forskrift om opptak til universiteter og høyskoler, kapittel 6.

#### **§ 17. Gjennomføring av opptak**

Opptaket gjennomføres i form av et hovedopptak og eventuelle påfølgende suppleringsopptak til studier med ledige studieplasser etter hovedopptaket. Normalt deltar kun søkere som har overholdt utlyst søknadsfrist for opptak, jf. § 6 (3), i hovedopptak og suppleringsopptak og basert på rangering av søkere etter hovedopptaket.

Kvalifiserte søkere etter søknadsfristen kan tas opp til utdanninger som har ledige plasser uten ventelister etter hovedopptaket, gjennom et restetorg eller tilsvarende ordning for opptak til restplasser, jf. § 6 (3 b).

Etter studiestart kan nye opptak foretas så lenge det anses faglig forsvarlig at nye studenter begynner på utdanningen. Høgskolen i Østfold kan ut i fra slike hensyn avvise en kvalifisert søker for opptak etter studiestart, selv om det er ledig plass på en utdanning

#### **§ 18. Reservering av studieplass til neste opptak**

(1) Innvilget studieplass kan søkes utsatt med ett år/reservert til neste opptak.

(2) Vilåret for å få innvilget utsatt studiestart med ett år, er at det etter søknad om opptak har oppstått uforutsette og tungtveiende årsaker som gjør at søkeren ikke kan ta studieplassen i det studieåret det er tildelt opptak for. Godkjente årsaker kan være sykdom, graviditet, omsorgsansvar, innkalling til førstegangstjeneste, eller lignende. Søkere som er gitt betinget opptak etter § 5 kan ikke søke om reservert plass ved neste opptak.

(3) Innvilget utsatt studiestart med ett år medfører at søker får reservert plass på samme studium neste år. Det tas forbehold om at studiet tilbys ved neste års opptak. Søker må registrere seg som vanlig opptakssøker året etter for å bekrefte interessen for studieplassen som er reservert.

#### **§ 19. Bytte av studieplass etter opptak i 1. studieår**

(1) Det kan søkes om bytte av studieplass fra annet lærested til Høgskolen i Østfold etter at opptak er foretatt.

(2) Vilåret for å søke bytte av studieplass, er at det har oppstått tungtveiende forhold som taler for dette etter omprioriteringsfristen for opptaket.

(3) Der vilåret under (2) er oppfylt, kreves at søker har minst samme konkurransepoeng/rangering som siste søker som er tatt opp ordinært i hovedopptaket, og at det er ledig plass/kapasitet på studiet som det søkes byttet til.

(4) Ved søknad om bytte til et åpent studium med ledige plasser, gjelder ikke vilkårene under (2) og (3), men søker kan søke studieplass på studiet det ønskes byttet til gjennom restopptak/restetorg eller liknende ordning.

(5) Søknad om bytte av studieplass etter opptak, må være fremmet skriftlig til opptakskontoret senest 1 uke før kunngjort studiestart. Dette kan fravikes hvis grunnlaget for søknaden har oppstått etter denne fristen. Det må da også vurderes om det er faglig forsvarlig for søkeren å påbegynne nytt studium etter at dette har startet.

#### **§ 20. Overflytting til Høgskolen i Østfold i 2–4. studieår**

(1) Det kan søkes om overflytting fra et studium ved annet lærested til et tilsvarende studium ved Høgskolen i Østfold utenom samordna eller lokalt opptak. Det skal benyttes fastsatt, felles søknadsskjema.

(2) Det kan søkes om overflytting til 2. eller 3. årstrinn på en bachelorutdanning og 3. eller 4. årstrinn i allmennlærerutdanning og i 4-årig deltids bachelorutdanning. Søknaden gjelder overflytting fra og med det nærmest følgende høstsemesteret.

(3) Søker må være registrert som aktiv student ved annet lærested på søknadstidspunktet.

(4) Søker som søker overflytting må dokumentere tilfredsstillende faglig studieprogresjon og nødvendige faglige forutsetninger for å begynne på det årstrinnet det søkes om overflytting til.

(5) Det må være tilstrekkelig samsvar i studiemodellene ved lærestedet det søkes overflytting fra og det studiet ved Høgskolen i Østfold det søkes overflytting til.

(6) Det må være ledig plass på det studiet og årstrinnet det søkes overflytting til.

(7) Søker må som hovedregel ha kompetanse som er på nivå med den sist kjente poenggrensen i samordna opptak til det studiet det søkes overflytting til. Søkere som har fått opptak på realkompetanse vil bli vurdert for

rangering etter Høgskolen i Østfolds regler for realkompetanse, § 4 (2). Dette kravet kan fravikes hvis det foreligger tungtveiende individuelle forhold som taler for at søknaden må gis prioritet.

(8) Søker må sammen med søknad om overflytting legge ved følgende dokumentasjon for nåværende utdanning:

Bekreftelse på aktiv studiestatus/semesterregistrering ved lærestedet det søkes overflytting fra.

Karakterutskrift over gjennomførte eksamener.

Bekreftelse på gjennomført og bestått praksis, og evalueringsskjema fra praksis, til de utdanninger som har praksis som obligatorisk element i studiet.

Kopi av studieplan og emnebeskrivelser.

(9) Søknadsfrist for overflytting til Høgskolen i Østfold, er 1. mars hvert år. Søknader etter denne fristen kas tas opp til vurdering hvis det er ledig plass på studiet og årstrinnet det søkes overflytting til og det ikke er venteliste med søkere som har søkt innen fristen. Søkere etter fristen til årsstudier og 30-studiepoengsenheter, må søke gjennom ordinært opptak (samordna eller lokalt opptak).

(10) Det kan gis tilbud om overflytting under forutsetning av at eksamener og/eller praksis som avlegges vårsemesteret blir bestått (betinget overflytting).

#### **§ 21. Klage og begrunnelse**

Klagefrist på vedtak om opptak, er 3 uker fra søker har mottatt svar, jf. forvaltningsloven, § 29. Klage på vedtak skal fremmes skriftlig, og stiles til klagenemnda. Klage på opptak behandles av en klagenemnd, jf. forskrift om opptak til universiteter og høyskoler, kapittel 8. Søker kan be om en utfyllende begrunnelse av vedtak før klage fremmes, jf. forvaltningsloven, § 24.

#### **§ 22. Ikrafttredelse for forskriften og opphør av tidligere forskrift**

Forskriften trer i kraft straks og samtidig opphører forskrift 19. mars 2007 nr. 305 om opptak til utdanninger ved Høgskolen i Østfold.

### **29. jan. Nr. 82 2008**

#### **Forskrift om endring i forskrift om regulering av fisket etter sild i Nordsjøen og Skagerrak i 2008**

**Hjemmel:** Fastsatt av Fiskeri- og kystdepartementet 29. januar 2008 med hjemmel i lov 3. juni 1983 nr. 40 om saltvannsfiske m.v. § 4, § 5, § 9, § 11 og § 25. Kunngjort 1. februar 2008 kl. 15.25.

##### *I*

I forskrift 19. desember 2007 nr. 1762 om regulering av fisket etter sild i Nordsjøen og Skagerrak i 2008 gjøres følgende endring:

§ 13 annet ledd skal lyde:

Ved en eventuell stopp i fisket i lukket gruppe kan det enkelte fartøy likevel fortsette fiske innenfor en kvoteenhet på 5,5 tonn.

##### *II*

Endringen trer i kraft straks.

### **29. jan. Nr. 83 2008**

#### **Forskrift om endring i forskrift om regulering av fisket etter makrell i 2008**

**Hjemmel:** Fastsatt av Fiskeridirektoratet 29. januar 2008 med hjemmel i forskrift 19. desember 2007 nr. 1693 om regulering av fisket etter makrell i 2008 § 26. Kunngjort 1. februar 2008 kl. 15.25.

##### *I*

I forskrift 19. desember 2007 nr. 1693 om regulering av fisket etter makrell i 2008 gjøres følgende endring:

§ 22 syvende ledd skal lyde:

Når et fartøy som omfattes av kapittel 4 gis tillatelse til å fiske flere kvoter av makrell i medhold av strukturkvoteordningen, skal overførte kvoter beregnes etter § 12 til § 16 på grunnlag av mottakende fartøys største lengde.

##### *II*

Endringen trer i kraft straks.

**29. jan. Nr. 84 2008****Forskrift om endring i forskrift om fartøykvoter og maksimalkvoter ved fiske etter kolmule i 2008**

**Hjemmel:** Fastsatt av Fiskeridirektoratet 29. januar 2008 med hjemmel i forskrift 18. desember 2007 nr. 1692 om regulering av fisket etter kolmule i 2008 § 5 og § 11 og forskrift 13. oktober 2006 nr. 1157 om spesielle tillatelser til å drive enkelte former for fiske og fangst (konsesjonsforskriften) § 2–8 og § 2–12. Kunngjort 1. februar 2008 kl. 15.25.

*I*

I forskrift 11. januar 2008 nr. 38 om fartøykvoter og maksimalkvoter ved fiske etter kolmule i 2008 gjøres følgende endring:

§ 2 første ledd skal lyde:

Ved beregning av maksimalkvote i fisket etter kolmule for fartøy med pelagisk tråltillatelse eller nordsjøtråltillatelse brukes faktoren 4,5.

*II*

Endringen trer i kraft straks.

**30. jan. Nr. 85 2008****Forskrift om endring i forskrift til opplæringslova**

**Heimel:** Fastsett av Kunnskapsdepartementet 30. januar 2008 med heimel i lov 17. juli 1998 nr. 61 om grunnskolen og den vidaregåande opplæringa (opplæringslova) § 13–2 tredje ledd. Kunngjort 1. februar 2008 kl. 15.25.

*I*

I forskrift 23. juni 2006 nr. 724 til opplæringslova blir det gjort følgjande endringar:

Ny overskrift foran ny § 19–7 skal lyde:

*Refusjon av utgifter til opplæring for elevar i barneverninstitusjonar utanfor heimfylke*

Ny § 19–7 skal lyde:

**§ 19–7. Satsar for refusjon**

Reglane her gjeld satsar for refusjon av utgifter til opplæring som fylkeskommunen, der ein institusjon etter barnevernlova ligg, har rett til etter opplæringslova § 13–2 andre ledd.

Fylkeskommunen, der ein institusjon etter barnevernlova ligg, kan krevje refusjon av utgifter til opplæringa frå fylkeskommunen der eleven var busett på det tidspunktet det blei gjort vedtak om plassering, etter desse satsane per elev per år:

- Kr 83 000 for elevar som ikkje har behov for spesialundervisning etter opplæringslova kapittel 5.
- Kr 245 000 for elevar som har moderat behov for spesialundervisning etter opplæringslova kapittel 5.
- Kr 485 000 for elevar som har omfattande behov for spesialundervisning etter opplæringslova kapittel 5.

Twist om val av sats kan leggast fram til avgjerd for fylkesmannen i fylkeskommunen der institusjonen ligg.

*II*

Endringane trer i kraft 1. februar 2008.

**31. jan. Nr. 86 2008****Forskrift om endring i forskrift om endring i forskrift om lokalisering, utforming og tekniske krav til fyrlys, sjømerker og farvannsskilt som skal regulere ferdsele**

**Hjemmel:** Fastsatt av Kystverkets hovedkontor 31. januar 2008 med hjemmel i forskrift 15. januar 1993 nr. 82 om lokalisering, utforming og tekniske krav til fyrlys, sjømerker og farvannsskilt som skal regulere ferdsele § 3 andre ledd, gitt med hjemmel i lov 8. juni 1984 nr. 51 om havner og farvann m.v. § 7 annet ledd. Kunngjort 1. februar 2008 kl. 15.25.

*I*

I forskrift 25. oktober 2007 nr. 1206 om endring i forskrift om lokalisering, utforming og tekniske krav til fyrlys, sjømerker og farvannsskilt som skal regulere ferdsele gjøres følgende endringer:

Vedlegg A11, «Forskrift om endring i forskrift om lokalisering, utforming og tekniske krav til fyrlys, sjømerker og farvannsskilt som skal regulere ferdsele» del II nytt tredje ledd skal lyde:

Kravene i vedlegg A11 punkt 4.2.1 som spesifiserer nærmere kravet til gult lyssignal, jf. § 14 første ledd bokstav b), kan likevel oppfylles senest 1. juni 2008.

Del II nytt tredje ledd skal lyde:

Kravene i vedlegg A11 punkt 4.2.1 som spesifiserer nærmere kravet til gult lyssignal, jf. § 14 første ledd bokstav b), kan likevel oppfylles senest 1. juni 2008.

## II

Endringene trer i kraft straks.

### 31. jan. Nr. 89 2008

#### **Vedtak om pris på kraft ved interne leveranser etter skatteloven § 18–3 annet ledd bokstav a nr. 3 for inntektsåret 2007**

**Hjemmel:** Fastsatt av Finansdepartementet 31. januar 2008 med hjemmel i forskrift 19. november 1999 nr. 1158 til utfylling og gjennomføring mv. av skatteloven av 26. mars 1999 nr. 14 § 18–3–23. Kunngjort 5. februar 2008 kl. 14.45.

Prisen på kraft ved interne leveranser etter skatteloven § 18–3 annet ledd a nr. 3 for inntektsåret 2007 settes til 20,352 øre/kWh, dvs. som 21,352 øre/kWh fratrukket 1 øre/kWh.

### 31. jan. Nr. 90 2008

#### **Forskrift om endring i forskrift til utfylling og gjennomføring mv. av skatteloven av 26. mars 1999 nr. 14**

**Hjemmel:** Fastsatt av Finansdepartementet 31. januar 2008 med hjemmel i lov 26. mars 1999 nr. 14 om skatt av formue og inntekt (skatteloven) § 18–2 fjerde ledd tredje punktum, § 18–3 tredje ledd bokstav b, fjerde ledd annet punktum, femte ledd annet punktum og niende ledd bokstav a og § 18–5 niende ledd. Kunngjort 5. februar 2008 kl. 14.45.

## I

I forskrift 19. november 1999 nr. 1158 til utfylling og gjennomføring mv. av skatteloven av 26. mars 1999 nr. 14 gjøres følgende endring:

§ 18–8–1 til og med § 18–8–5 med deloverskrift skal lyde:

*§ 18–8. Rentebestemmelser for skattlegging av kraftforetak (gitt med hjemmel i skatteloven § 18–2 fjerde ledd tredje punktum, § 18–3 tredje ledd b, fjerde ledd annet punktum, femte ledd annet punktum og niende ledd a og § 18–5 niende ledd)*

##### **§ 18–8–1. Normert risikofri rente**

Den normerte risikofrie renten skal for det enkelte inntektsår være årsgjennomsnittet av renten på statskasseveksler med 12 måneders gjenstående løpetid fra 2007. Departementet beregner og kunngjør renten for det enkelte inntektsår i januar i året etter inntektsåret.

##### **§ 18–8–2. Normrente ved fremføring av overskytende naturressursskatt**

Rentesatsen etter skatteloven § 18–2 fjerde ledd tredje punktum settes til renten etter § 18–8–1 tillagt 0,5 prosentpoeng, nedjustert med 28 prosent.

##### **§ 18–8–3. Normrente for friinntekt, for fremføring av negativ grunnrenteinntekt og for tilbakeføring av negativt skattegrunnlag ved realisasjon**

Rentesatsen etter skatteloven § 18–3 tredje ledd b settes til renten etter § 18–8–1. Renten etter skatteloven § 18–3 fjerde ledd annet punktum settes til renten etter § 18–8–1 tillagt 2 prosentpoeng, korrigert til renten etter skatt. Rentene etter skatteloven § 18–3 femte ledd annet punktum settes til renten etter § 18–8–1, korrigert til renten etter skatt. Rentene etter skatteloven § 18–3 niende ledd a settes til renten etter § 18–8–1, korrigert til renten etter skatt.

##### **§ 18–8–4. Normrente ved kapitalisering etter skatteloven § 18–5 niende ledd**

Rentesatsen etter skatteloven § 18–5 niende ledd annet punktum settes til renten etter § 18–8–1 tillagt 3 prosentpoeng, korrigert for inflasjonen for det samme inntektsåret som i § 18–8–1, målt etter endringen i den gjennomsnittlige konsumprisindeksen fra året før.

##### **§ 18–8–5. Avrunding av renten**

Renten etter § 18–8–1 og inflasjonen etter § 18–8–4 avrundes til nærmeste tiendels prosentpoeng. Rentene etter § 18–8–2 til § 18–8–4 avrundes til nærmeste tiendels prosentpoeng.

## II

Endringen trer i kraft straks og med virkning fra og med inntektsåret 2007.

**31. jan. Nr. 91 2008****Vedtak om fastsettelse av renter for beskatning av kraftforetak for inntektsåret 2007**

**Hjemmel:** Fastsatt av Finansdepartementet 31. januar 2008 med hjemmel i forskrift 19. november 1999 nr. 1158 til utfylling og gjennomføring mv. av skatteloven av 26. mars 1999 nr. 14 § 18–8. Kunngjort 5. februar 2008 kl. 14.45.

1. Den normerte risikofrie renten settes til 4,9 prosent, jf. FSFIN § 18–8–1.
2. Rentesatsen for fremføring av ubenyttet fradrag for naturressursskatt etter skatteloven § 18–2 fjerde ledd tredje punktum settes til 3,9 prosent, jf. FSFIN § 18–8–2.
3. Rentesatsen for friinntekt etter skatteloven § 18–3 tredje ledd bokstav b settes til 4,9 prosent, jf. FSFIN § 18–8–3 første punktum.
4. Rentesats for fremføring av negativ grunnrente etter skatteloven § 18–3 fjerde ledd annet punktum settes til 5,0 prosent. Rentesats for fremføring av negativ grunnrente etter skatteloven § 18–3 femte ledd annet punktum settes til 3,5 prosent, jf. FSFIN § 18–8–3 annet og tredje punktum.
5. Renten etter skatteloven § 18–3 niende ledd bokstav a settes til 3,5 prosent, jf. FSFIN § 18–8–3 fjerde punktum.
6. Rentesats for kapitalisering ved verdsettelse av formue i kraftanlegg etter skatteloven § 18–5 niende ledd settes til 7,1 prosent, jf. FSFIN § 18–8–4.

**31. jan. Nr. 92 2008****Forskrift om endring i forskrift om tiltak mot *Phytophthora ramorum* (Werres et al., 2001)**

**Hjemmel:** Fastsatt av Mattilsynet 31. januar 2008 med hjemmel i forskrift 1. desember 2000 nr. 1333 om planter og tiltak mot planteskadegjørere § 6 og § 40. Kunngjort 5. februar 2008 kl. 14.45.

**I**

I forskrift 17. mars 2003 nr. 341 om tiltak mot *Phytophthora ramorum* (Werres et al., 2001) gjøres følgende endringer:

§ 3 skal lyde:

Planter og formeringsmateriale (unntatt frø) av *Camellia* spp. L., *Kalmia* spp. L., *Pieris* spp. D. Don, *Rhododendron* spp. L. (unntatt *Rhododendron simsii* Planch.) og *Viburnum* spp. L. med opprinnelse i Nederland og Tyskland kan bare innføres dersom de er produsert innenfor et offentlig sertifiseringssystem etablert for å sikre at plantematerialet er fritt for *Phytophthora ramorum* (Werres et al., 2001), herunder at nødvendige og egnede tiltak er gjennomført for å sikre plantematerialet mot smitte gjennom hele produksjonsperioden og fram til eksport til Norge. Sertifiseringssystemet skal før eksport finner sted være forelagt og godkjent av det sentrale Mattilsynet.

Planter og formeringsmateriale (unntatt frø) av *Camellia* spp. L., *Kalmia* spp. L., *Pieris* spp. D. Don, *Rhododendron* spp. L. (unntatt *Rhododendron simsii* Planch.) og *Viburnum* spp. L. med opprinnelse i andre europeiske land enn de som er nevnt i første ledd, kan bare innføres hvis de oppfyller kravene i vedlegg 3.

§ 4 skal lyde:

Tre av *Acer macrophyllum* Pursh., *Aesculus californica* Nutt., *Lithocarpus densiflorus* (H & A), *Quercus* L. og *Taxus brevifolia* Nutt, med opprinnelse i USA, kan bare innføres hvis det oppfyller kravene i vedlegg 4.

§ 7 nytt tredje ledd skal lyde:

Sunnhetssertifikater utstedt før 15. februar 2008 i samsvar med de krav som inntil dette tidspunktet fulgte av forskriften, kan benyttes for innførsel til og med 28. februar 2008. Tidsfristen for sertifikatutstedelsen følger av forskrift 1. desember 2000 nr. 1333 om planter og tiltak mot planteskadegjørere § 20 første ledd siste punktum.

Vedlegg 1, 2 og 3 skal lyde:

*Vedlegg 1. Planteslekter og -arter som i denne forskriften anses å være mottakelige for *Phytophthora ramorum* (Werres et al., 2001)*

*Acer macrophyllum* Pursh.  
*Acer pseudoplatanus* L.  
*Adiantum aleuticum* (Rupr.) Paris  
*Adiantum jordanii* C. Muell.  
*Aesculus californica* Nutt.  
*Aesculus hippocastanum* L.  
*Arbutus menziesii* Pursch.  
*Arbutus unedo* L.  
*Arctostaphylos* spp. Adans.  
*Calluna vulgaris* (L.) Hull

*Camellia* spp. L.  
*Castanea sativa* Mill.  
*Fagus sylvatica* L.  
*Frangula californica* (Eschsch.) Gray  
*Frangula purshiana* (DC.) Cooper  
*Fraxinus excelsior* L.  
*Griselinia littoralis* (Raoul)  
*Hamamelis virginiana* L.  
*Heteromeles arbutifolia* (Lindley) M. Roemer.  
*Kalmia* spp. L.  
*Laurus nobilis* L.  
*Leucothoe* spp. D. Don  
*Lithocarpus densiflorus* (H & A).  
*Lonicera hispidula* (Dougl.)  
*Magnolia* spp. L.  
*Michelia doltsopa* Buch.-Ham. ex DC  
*Nothofagus obliqua* (Mirbel) Blume  
*Osmanthus heterophyllus* (G. Don) P. S. Green  
*Parrotia persica* (DC) C.A. Meyer  
*Photinia x fraseri* Dress  
*Pieris* spp. D. Don  
*Pseudotsuga menziesii* (Mirb.) Franco.  
*Quercus* spp. L.  
*Rhamnus californica* (Esch).  
*Rhododendron* spp. L., unntatt *Rhododendron simsii* Planch.  
*Rosa gymnocarpa* Nutt.  
*Salix caprea* L.  
*Sequoia sempervirens* (D. Don) Endl.  
*Syringa vulgaris* L.  
*Taxus* spp. L.  
*Trientalis latifolia* (Hook)  
*Umbellularia californica* (Pursch.).  
*Vaccinium ovatum* (Hook & Arn) Nutt.  
*Vaccinium vitis-idaea* Britt.  
*Viburnum* spp. L.

*Vedlegg 2: Krav til planter og plantedeler (unntatt frukter og frø) av planteslag listet i vedlegg 1, med opprinnelse i ikke-europeiske land*

Uten at det strider mot forbud og krav i forskrift om planter og tiltak mot planteskadegjørere vedlegg 3 punkt 1.1, 2 og 6.1 og vedlegg 4A 10, 28, 29.1, 29.2, 30, 31, 32:

Plantematerialet skal være fulgt av et sunnhetssertifikat, som først skal utstedes når sendingen er offisielt kontrollert innen 2 dager før sertifikatutstedelsen. Sendingen skal være funnet fri for *Phytophthora ramorum* (Werres et al., 2001) ved denne kontrollen. Kontrollen skal også omfatte laboratorietesting av alle mistenkelige symptomer. I tillegg skal det være offisielt konstatert at:

- a) plantematerialet har sin opprinnelse i et område hvor det, i samsvar med den relevante internasjonale standarden for plantesanitære tiltak, ISPM No. 4, er offisielt konstatert at *Phytophthora ramorum* (Werres et al., 2001) ikke forekommer. Områdets navn skal være påført sertifikatet i rubrikken «opprinnelsesområde». I sertifikatets rubrikk for «tilleggserklæring» skal det være angitt at plantematerialet tilfredsstiller kravene i vedlegg 2 a) i denne forskriften eller
- b) symptomer på *Phytophthora ramorum* (Werres et al., 2001) ikke er observert på noen mottakelige planter på produksjonsstedet ved offisielle kontroller, foretatt minst to ganger på egnet tidspunkt i løpet av den siste hele vekstsesongen mens plantematerialet er i aktiv vekst. Plantematerialet skal være funnet fritt for *Phytophthora ramorum* (Werres et al., 2001) ved disse kontrollene og ved laboratorietesting av mistenkelige symptomer. I sertifikatets rubrikk for «tilleggserklæring» skal det være angitt at plantematerialet tilfredsstiller kravene i vedlegg 2 b) i denne forskriften.

I tillegg til de tilleggserklæringene som skal gis på sertifikatet i forhold til punktene a) eller b) ovenfor, skal navnet på produksjonsstedet angis i rubrikken «opprinnelsesområde» på sertifikatet.

**Vedlegg 3: Krav til planter og formeringsmateriale (unntatt frø) av *Camellia* spp. L., *Kalmia* spp. L., *Pieris* spp. D. Don, *Rhododendron* spp. L. (unntatt *Rhododendron simsii* Planch.) og *Viburnum* spp. L., med opprinnelse i europeiske land, med unntak av Nederland og Tyskland**

Uten at det strider mot krav i forskrift om planter og tiltak mot planteskadegjørere, vedlegg 4A 10, 28, 29.2, 30: Plantematerialet skal være fulgt av et sunnhetsattestifikat, som først skal utstedes når sendingen er offisielt kontrollert innen 2 dager før sertifikatutstedelsen. Sendingen skal være funnet fri for *Phytophthora ramorum* (Werres et al., 2001) ved denne kontrollen. Kontrollen skal også omfatte laboratorietesting av alle mistenkelige symptomer. I tillegg skal det være offisielt konstatert at:

- a) plantematerialet har sin opprinnelse i et område hvor det, i samsvar med den relevante internasjonale standarden for plantesanitere tiltak, ISPM No. 4, er offisielt konstatert at *Phytophthora ramorum* (Werres et al., 2001) ikke forekommer. Områdets navn skal være påført sertifikatet i rubrikken «opprinnelsesområde». I sertifikatets rubrikk for «tilleggserklæring» skal det være angitt at plantematerialet tilfredsstiller kravene i vedlegg 3 a) i denne forskriften eller
- b) symptomer på *Phytophthora ramorum* (Werres et al., 2001) ikke er observert på noen mottakelige planter på produksjonsstedet ved offisielle kontroller, foretatt minst to ganger på egnet tidspunkt i løpet av den siste hele vekstsesongen mens plantematerialet er i aktiv vekst. Plantematerialet skal være funnet fritt for *Phytophthora ramorum* (Werres et al., 2001) ved disse kontrollene og ved laboratorietesting av mistenkelige symptomer. I sertifikatets rubrikk for «tilleggserklæring» skal det være angitt at plantematerialet tilfredsstiller kravene i vedlegg 3 b) i denne forskriften eller
- c) dersom symptomer på *Phytophthora ramorum* (Werres et al., 2001) har blitt funnet på mottakelige planter på produksjonsstedet skal egnede tiltak for å utrydde skadegjøreren være gjennomført før sendinger kan eksporteres til Norge. Slike tiltak for å utrydde skadegjøreren skal minst bestå av:
  - Alle infiserte planter og alle mottakelige planter innenfor en radius av 2 m fra de infiserte plantene, samt dyringsmedium og planteavfall fra disse skal være destruert, og
  - alle mottakelige planter innenfor en radius av 10 m fra de infiserte plantene, enhver gjenværende plante fra det infiserte partiet, samt alle andre mottakelige planter som har vært i kontakt med det infiserte partiet, skal være holdt tilbake på produksjonsstedet, og ytterligere kontroller skal være gjennomført minst to ganger i løpet av de nærmeste 3 månedene etter funnet, mens plantene er i aktiv vekst. I løpet av denne 3 måneders perioden skal plantematerialet ikke ha gjennomgått behandling som kan undertrykke symptomer på *Phytophthora ramorum* (Werres et al., 2001). Plantematerialet skal være funnet fritt for *Phytophthora ramorum* (Werres et al., 2001) ved disse kontrollene, og
  - alle andre mottakelige planter på produksjonsstedet skal ha vært gjenstand for intensive kontroller, foretatt minst to ganger etter funnet og skal være funnet fri for *Phytophthora ramorum* (Werres et al., 2001) ved disse kontrollene og
  - overflaten, innenfor en radius av 2 m fra der de infiserte plantene har vært dyrket, skal ha gjennomgått egnede plantesanitere tiltak.

I sertifikatets rubrikk for «tilleggserklæring» skal det være angitt at plantematerialet tilfredsstiller kravene i vedlegg 3 c) i denne forskriften.

I tillegg til de tilleggserklæringene som skal gis på sertifikatet i forhold til punktene a), b) eller c) ovenfor, skal navnet på produksjonsstedet angis i rubrikken «opprinnelsesområde» på sertifikatet.

Vedlegg 4 overskriften og første ledd skal lyde:

**Vedlegg 4: Krav til tre av *Acer macrophyllum* Pursh., *Aesculus californica* Nutt., *Lithocarpus densiflorus* (H & A), *Quercus* L. og *Taxus brevifolia* Nutt, med opprinnelse i USA**

Uten at det strider mot forbud og krav i forskrift om planter og tiltak mot planteskadegjørere vedlegg 3 punktene 1.1, 1.2 og 2 og vedlegg 4A punktene 1.1, 1.2, 1.3 og 2:

Vedlegg 5 skal lyde:

**Vedlegg 5: Krav til innenlands produksjon og omsetning av planter og formeringsmateriale (unntatt frø) av *Camellia* spp. L., *Kalmia* spp. L., *Pieris* spp. D. Don, *Rhododendron* spp. L. (unntatt *Rhododendron simsii* Planch.) og *Viburnum* spp. L.**

Uten at det strider mot krav i forskrift om planter og tiltak mot planteskadegjørere, vedlegg 4B punkt 13: Det er offisielt konstatert at:

- a) plantematerialet har sin opprinnelse i et område hvor det i samsvar med den relevante internasjonale standarden for plantesanitere tiltak, ISPM No. 4, er offisielt konstatert at *Phytophthora ramorum* (Werres et al., 2001) ikke forekommer eller

- b) symptomer på *Phytophthora ramorum* (Werres et al., 2001) ikke er observert på noen mottakelige planter på produksjonsstedet ved offisielle kontroller, foretatt minst to ganger på egnet tidspunkt i løpet av den siste hele vekstsesongen mens plantematerialet er i aktiv vekst, og minst en gang i løpet av den siste måneden før omsetning. Plantematerialet skal være funnet fritt for *Phytophthora ramorum* (Werres et al., 2001) ved disse kontrollene og ved laboratorietesting av mistenkelige symptomer eller
- c) dersom symptomer på *Phytophthora ramorum* (Werres et al., 2001) har blitt funnet på mottakelige planter på produksjonsstedet, skal egnede tiltak for å utrydde skadegjøreren være gjennomført før mottakelige planter kan omsettes. Slike tiltak for å utrydde skadegjøreren skal minst bestå av:
- Alle infiserte planter og alle mottakelige planter innenfor en radius av 2 m fra de infiserte plantene, samt dyrkingsmedium og planteavfall fra disse skal være destruert, og
  - alle mottakelige planter innenfor en radius av 10 m fra de infiserte plantene, enhver gjenværende plante fra det infiserte partiet, samt alle andre mottakelige planter som har vært i kontakt med det infiserte partiet, skal være holdt tilbake på produksjonsstedet, og ytterligere kontroller skal være gjennomført minst to ganger i løpet av de nærmeste 3 månedene etter funnet, mens plantene er i aktiv vekst. I løpet av denne 3-månedersperioden skal plantematerialet ikke ha gjennomgått behandling som kan undertrykke symptomer på *Phytophthora ramorum* (Werres et al., 2001). Plantematerialet skal være funnet fritt for *Phytophthora ramorum* (Werres et al., 2001) ved disse kontrollene, og
  - alle andre mottakelige planter på produksjonsstedet skal ha vært gjenstand for intensive kontroller, foretatt minst to ganger etter funnet og skal være funnet fri for *Phytophthora ramorum* (Werres et al., 2001) ved disse kontrollene og
  - overflaten, innenfor en radius av 2 m fra der de infiserte plantene har vært dyrket, skal ha gjennomgått egnede plantesanitære tiltak.

For øvrig skal produksjonsstedet ha vært gjenstand for offisiell kontroll, inkludert laboratorietesting av mistenkelige symptomer, minst en gang i løpet av den siste måneden før omsetning av plantematerialet, og være funnet fritt for *Phytophthora ramorum* (Werres et al., 2001) ved denne kontrollen.

## II

Endringene trer i kraft 15. februar 2008.

### 31. jan. Nr. 130 2008

#### **Forskrift om endring i forskrift om satser for visse tilskuddsordninger for bearbejdede jordbruksvarer**

**Hjemmel:** Fastsatt av Statens landbruksforvaltning 31. januar 2008 med hjemmel i lov 12. mai 1995 nr. 23 om jord (jordlova), forskrift 21. desember 2004 nr. 1746 om tilskudd til industrielt bearbejdede jordbruksvarer ved eksport og leveranser til spesialmarkeder § 7 og forskrift 21. desember 2004 nr. 1747 om tilskudd til enkelte bearbejdede kjøttvarer ved leveranser til spesialmarkeder § 7. Kunngjort 15. februar 2008 kl. 15.15.

## I

I forskrift 28. januar 2005 nr. 60 om satser for visse tilskuddsordninger for bearbejdede jordbruksvarer gjøres følgende endringer:

§ 1 skal lyde:

Satsene for tilskudd etter forskrift 21. desember 2004 nr. 1746 om tilskudd til industrielt bearbejdede jordbruksvarer ved eksport og leveranser til spesialmarkeder (XR-ordningen) skal være:

<i>Råvarenr.</i>	<i>Råvarenavn</i>	<i>Sats med prisnedskrivning (kr/kg)</i>	<i>Sats uten prisnedskrivning (kr/kg)</i>
1100	Helmelk flytende	0,34	0,34
1200	Skummet melk flytende	0,21	0,21
1300	Yoghurt	1,08	1,08
1450	Melk til drikkevarer	2,88	2,88
1500	Kondensert melk fet	2,10	2,10
1550	Kondensert melk mager	1,59	1,59
1600	Helmelkpulver 28 %	4,22	4,22
1601	Helmelkpulver 28 % til iskrem	4,22	4,22
1650	Melkepulver 20 %	3,71	3,71
1651	Melkepulver 20 % til iskrem	3,71	3,71
1700	Skummetmelkpulver	5,45	5,45
1701	Skummetmelkpulver til iskrem	5,45	5,45
1750	Yoghurtpulver	5,45	5,45

<i>Råvarenr.</i>	<i>Råvarenavn</i>	<i>Sats med prisnedskrivning (kr/kg)</i>	<i>Sats uten prisnedskrivning (kr/kg)</i>
1800	Kjerneremelpulver	5,45	5,45
2100	Fløte	3,31	3,31
2101	Fløte til iskrem	3,31	3,31
2300	Rømme	4,65	4,65
2400	Helmelkpulver 35 %	5,83	5,83
2450	Fløtepulver 55 %	7,35	7,35
3200	Mysepulver	3,83	3,83
3201	Mysepulver til iskrem	3,83	3,83
5100	Smør	6,35	8,70
5101	Smør til iskrem	6,70	8,70
5300	Smørølje	8,16	10,48
6100	Ost, naturell	12,62	15,62
6200	Ostepulver	7,96	7,96
10100	Egg i skall	6,89	6,89
11100	Heleggmasse	8,00	11,33
11200	Heleggpulver	39,94	52,34
12100	Eggeplomme konservert	23,77	23,77
12200	Eggeplommepulver	39,66	53,39
20300	Bygg	0,00	0,00
20400	Havre	0,00	0,00
20550	Rughvete	0,00	0,00
21100	Hvetekli	2,14	2,14
21200	Havrekli	3,04	3,04
22300	Byggmel	2,18	2,18
22400	Havregryn	3,04	3,04
22550	Rughvetemel	2,27	2,27
30100	Poteter	1,21	1,21
31200	Mel og flak av poteter	9,51	12,38
32100	Potetstivelse	3,76	7,40
40200	Glykose	5,15	5,87
70750	Svinekjøttsortering 23 %	20,36	23,36
71400	Storfekjøttsortering 14 %	27,38	31,44
73000	Fårekjøttsortering 25 %	5,81	10,47
74000	Høns	1,27	3,41
74250	Kylling	0,52	3,68

Kolonnen «Sats uten prisnedskrivning» benyttes hvis det ikke mottas tilskudd etter forskrift 21. desember 2004 nr. 1821 om tilskudd i form av prisnedskrivning til industrielt bearbejdede jordbruksvarer.

§ 2 skal lyde:

Satsene for tilskudd etter forskrift 21. desember 2004 nr. 1747 om tilskudd til enkelte bearbejdede kjøttvarer ved leveranser til spesialmarkeder (XRK-ordningen) skal være:

<i>Råvarenr.</i>	<i>Råvarenavn</i>	<i>Sats (kr/kg)</i>
70000	Svin indrefilet	40,79
70050	Svin ytrefilet	40,79
70100	Svin flatbiff	37,93
70200	Skinke m/knoke	18,56
70250	Skinke u/ben m/svor	22,27
70350	Svinekam u/ben	27,13
70450	Svinenakke u/ben	17,11
70500	Picnicråstoff	27,62
70510	Ribberull	27,62
70550	Sideflesk u/ben sort 1	43,15
70600	Westfalerråstoff	47,19
70630	Purkekjøttsortering 6 %	40,36
70640	Purkekjøttsortering 23 %	23,92
70700	Svinekjøttsortering 6 %	40,79
70750	Svinekjøttsortering 23%	24,36
70800	Svin småflesk u/svor	14,05

<i>Råvarenr.</i>	<i>Råvarenavn</i>	<i>Sats (kr/kg)</i>
70850	Svinespekk u/svor	21,28
70900	Svinelever	4,46
71000	Storfe indrefilet	60,42
71050	Storfe ytrefilet	60,42
71100	Storfe flatbiff	60,42
71150	Storfe rundbiff	60,42
71200	Storfe mørbrad u/ben	60,42
71250	Storfe bankekjøtt	60,42
71300	Okserullsortering 4 %	60,42
71350	Storfekjøttsortering 5 %	60,42
71400	Storfekjøttsortering 14 %	47,88
71500	Storfekjøttsortering 21 %	36,02
71850	Storfe kam u/ben	60,42
71900	Storfe høyrygg u/ben	47,88
71950	Storfe bogstek	47,88
72300	Kalvekjøttsortering 8 %	42,31
73000	Fårekjøttsortering 25 %	23,76
73100	Fårelår m/knoke u/mørbrad	48,26
73150	Fårelår u/ben	72,40
73200	Lammelår m/isben	37,55
73250	Lammelår u/ben	52,58
73400	Lammerullsortering	71,96
73500	Lam pinnekjøtttråstoff u/nakke	35,15
73600	Lam pinnekjøtttråstoff m/nakke	35,15

§ 4 oppheves.

Nåværende § 5 blir § 4.

## II

Endringene trer i kraft 1. februar 2008.

### 1. feb. Nr. 87 2008

#### **Forskrift om endring i forskrift til lov om felles regler for det indre marked for naturgass (naturgassforskriften)**

**Hjemmel:** Fastsatt ved kgl.res. 1. februar 2008 med hjemmel i lov 28. juni 2002 nr. 61 om felles regler for det indre marked for naturgass (naturgassloven) § 4. Fremmet av Olje- og energidepartementet.

**EØS-henvisninger:** EØS-avtalen vedlegg IV nr. 23 (direktiv 2003/55/EF). Kunngjort 1. februar 2008 kl. 15.25.

## I

I forskrift 14. november 2003 nr. 1342 til lov om felles regler for det indre marked for naturgass gjøres følgende endringer:

EØS-henvisningen i hjemmelsfeltet skal lyde:

EØS-avtalen vedlegg IV nr. 23 (direktiv 2003/55/EF).

§ 1–1 skal lyde:

#### **§ 1–1. (Virkeområde)**

Forskriften kommer til anvendelse på overføring, distribusjon, forsyning og lagring av naturgass som ikke omfattes av lov 29. november 1996 nr. 72 om petroleumsvirksomhet. Forskriften kommer også til anvendelse på biogass, gass fra biomasse og andre typer gass så langt slike gasser teknisk og sikkerhetsmessig kan injiseres i og transporteres gjennom et naturgassystem.

§ 1–2 første ledd bokstav b skal lyde:

- b) *lageranlegg*, et anlegg som brukes til lagring av naturgass, og som eies og/eller drives av et naturgassforetak, herunder den del av LNG-anlegg som brukes til lagring, men unntatt den del som brukes til produksjonsvirksomhet, og unntatt anlegg som er forbeholdt overføringssystemoperatører når de utfører sine oppgaver,

§ 1–2 første ledd bokstav c skal lyde:

- c) *LNG-anlegg*, en terminal som brukes til omdanning av naturgass til væske eller import, lossing og regassifisering av LNG, herunder tilleggstjenester og midlertidig lagring som er nødvendig for regassifiseringen og den påfølgende levering til overføringsnettet, men skal ikke omfatte noen del av LNG-terminaler som brukes til lagring,

§ 1–2 første ledd bokstav d skal lyde:

- d) *lagersystemoperatør*, enhver fysisk eller juridisk person som driver lagringsvirksomhet og har ansvaret for drift av lageranlegg,

§ 1–2 første ledd bokstav e skal lyde:

- e) *overføringssystemoperatør*, enhver fysisk eller juridisk person som utfører overføring av naturgass, og som er ansvarlig for drift, vedlikehold og eventuelt utvikling av overføringssystemet i et gitt område, samt eventuelt for systemets sammenkoblinger med andre systemer, og for å sikre systemets langsiktige evne til å møte rimelige behov for transport av naturgass,

§ 1–2 første ledd bokstav f skal lyde:

- f) *distribusjonssystemoperatør*, enhver fysisk eller juridisk person som utfører distribusjon av naturgass, og som er ansvarlig for drift, vedlikehold og eventuelt utvikling av distribusjonssystemet i et gitt område, samt eventuelt systemets sammenkoblinger med andre systemer, og for å sikre systemets langsiktige evne til å møte rimelige behov for distribusjon av naturgass,

§ 1–2 første ledd bokstav g skal lyde:

- g) *LNG-systemoperatør*, enhver fysisk eller juridisk person som utfører omdanning av naturgass til væske eller import, lossing og regassifisering av LNG, og som er ansvarlig for drift av LNG-anlegg,

§ 1–2 første ledd bokstav h skal lyde:

- h) *system*, ethvert overførings- eller distribusjonsnett, LNG-anlegg eller lageranlegg som eies eller drives av et naturgassforetak, lagring i rørledning og foretakets anlegg som yter tilknyttede tjenester, samt tilknyttede foretaks anlegg som er nødvendig for å gi adgang til overføring, distribusjon og LNG,

§ 2–3 første og annet ledd skal lyde:

Anlegg for overføring av naturgass, LNG-anlegg og andre anlegg som i det vesentligste skal levere naturgass til naturgassforetak i en annen region kan ikke bygges eller drives uten etter konsesjon fra departementet.

Mindre anlegg for overføring av naturgass, mindre LNG-anlegg, andre mindre naturgassanlegg og anlegg for distribusjon av naturgass krever ikke konsesjon.

§ 2–4 annet ledd skal lyde:

Departementet kan stille som vilkår for konsesjon etter § 2–3 at konsesjonæren forplikter seg til å yte nærmere definerte offentlige tjenester som kan vedrøre sikkerhet, herunder forsyningssikkerhet, regelmessighet, kvaliteten på og prisen for forsyningene, samt miljøvern, herunder energieffektivitet og klimabeskyttelse.

Kapittel 3 overskriften skal lyde:

*Kapittel 3. Om regnskap, informasjonsplikt, vedlikehold mv.*

§ 3–1 oppheves.

§ 3–2 oppheves.

Nåværende § 3–3 blir § 3–1 og skal lyde:

**§ 3–1. (Regnskap)**

Naturgassforetak plikter å føre regnskap etter bestemmelsene i lov 17. juli 1998 nr. 56 om årsregnskap (regnskapsloven).

For å unngå forskjellsbehandling, kryssubsidiering og konkurransevridning skal naturgassforetak i sine internregnskaper føre atskilte regnskaper for sin virksomhet i forbindelse med overføring, distribusjon, LNG og lagring av naturgass, på samme måte som de måtte ha gjort dersom den aktuelle virksomheten hadde blitt utøvet av atskilte foretak. Det skal føres regnskap, eventuelt konsolidert, for andre aktiviteter. Internregnskapene skal inneholde en balanse og et resultatregnskap for hver virksomhet.

Naturgassforetakene skal i sine internregnskaper angi hvilke regler de følger ved utarbeiding av de atskilte regnskapene nevnt i annet ledd for så vidt gjelder fordeling av aktiva og passiva og utgifter og inntekter samt verdiforringelse, med forbehold for gjeldende nasjonale regnskapsregler. Disse reglene kan endres bare i særskilte tilfeller. Slike endringer skal angis og være behørig begrunnet.

I notene til årsregnskapene skal alle transaksjoner som er gjennomført med tilknyttede foretak angis.

Nåværende § 3–4 blir § 3–2 og skal lyde:

**§ 3-2. (Forbud mot forskjellsbehandling)**

Distribusjonssystemoperatører skal ikke under noen omstendighet forskjellsbehandle systembrukere eller grupper av systembrukere, spesielt ikke i favør av egne tilknyttede foretak.

Nåværende § 3-5 blir § 3-3 og skal lyde:

**§ 3-3. (Generelle krav for drift, vedlikehold og utvikling av anlegg)**

Overførings-, distribusjons-, lagrings- og LNG-systemoperatører skal på økonomisk akseptable vilkår drive, vedlikeholde og utvikle sikre, pålitelige og effektive anlegg og systemer for overføring, lagring, distribusjon eller LNG. Miljøhensyn skal ivaretas.

Nåværende § 3-6 blir § 3-4 og skal lyde:

**§ 3-4. (Informasjonsplikt, konfidensialitet og misbruk av informasjon)**

Overførings-, distribusjons-, lagrings- og LNG-systemoperatører skal utlevere tilstrekkelige opplysninger til andre operatører til å sikre at overføring, distribusjon og lagring av naturgass kan foregå på en måte som er forenlig med en sikker og effektiv drift av det integrerte systemet.

Distribusjonssystemoperatører skal gi systembrukere de opplysninger som er nødvendig for å få en effektiv adgang til systemet.

Overførings-, distribusjons-, lagrings- og LNG-systemoperatører skal med forbehold for § 4-2 eller enhver annen lovbestemt opplysningsplikt, bevare taushet om opplysninger som nevnt i forvaltningsloven § 13 første ledd nr. 2 som mottas i forbindelse med utøvelsen av virksomheten. Informasjon om egne aktiviteter som kan være kommersielt fordelaktig, skal offentliggjøres på ikke-diskriminerende vis.

Overførings- og distribusjonssystemoperatører skal, innenfor rammen av salg eller kjøp av naturgass utført av dem selv eller et tilknyttet foretak, ikke misbruke opplysninger som nevnt i forvaltningsloven § 13 første ledd nr. 2 de har mottatt fra tredjemenn i forbindelse med tildeling av eller forhandling om adgang til systemet.

Forsettlig eller uaktsom overtredelse av tredje ledd straffes med bøter i henhold til Almindelig borgerlig Straffelov 22. mai 1902 nr. 10 (Straffeloven) § 339 nr. 2 jf. § 48a og § 48b.

Ny § 3-5 skal lyde:

**§ 3-5. (Anskaffelse av energi til drift av naturgassrørledninger)**

Overføringsystemoperatører skal anvende transparente og ikke-diskriminerende metoder ved anskaffelse av den energi som er nødvendig for overføring av naturgass.

§ 3-6 og § 3-7 oppheves.

§ 4-4 oppheves.

Nåværende § 4-5 blir § 4-4 og skal lyde:

**§ 4-4. (Påleggskompetanse)**

Departementet kan gi de pålegg som er nødvendige for gjennomføringen av bestemmelser gitt i eller i medhold av loven.

Nåværende § 4-6 blir § 4-5 og skal lyde:

**§ 4-5. (Myndighet til å gi forskrifter)**

Departementet kan gi forskrifter til utfylling og gjennomføring av denne forskrift.

Nåværende § 4-7 blir § 4-6 og skal lyde:

**§ 4-6. (Ikrafttredelse)**

Denne forskrift trer i kraft 1. januar 2004.

§ 4-7 oppheves.

## II

Endringene trer i kraft 1. februar 2008.

### 1. feb. Nr. 93 2008

#### **Forskrift om opphevelse av forskrift om særskilte beskyttelsestiltak i forbindelse med utbrudd av munn- og klauvsjuka på Kypros**

**Hjemmel:** Fastsatt av Mattilsynet 1. februar 2008 med hjemmel i lov 19. desember 2003 nr. 124 om matproduksjon og mattrygghet mv. (matloven) § 23 tredje ledd jf. § 19.

**EØS-henvisninger:** EØS-avtalen vedlegg I (vedtak 2007/718/EF, 2007/832/EF, 2008/65/EF og vedtak 2008/71/EF). Kunngjort 5. februar 2008 kl. 14.45.

**§ 1. Opphevelse**

Forskrift 9. november 2007 nr. 1237 om særskilte beskyttelsestiltak i forbindelse med utbrudd av munn- og klauvsjuka på Kypros.

**§ 2. Ikrafttredelse**

Denne forskrift trer i kraft straks.

**1. feb. Nr. 94 2008****Forskrift om fastsettelse av avgiftsgrunnlag og avgiftssatser i folketrygden for visse grupper medlemmer for året 2008**

**Hjemmel:** Fastsatt ved kgl.res. 1. februar 2008 med hjemmel i stortingsvedtak 27. november 2007, jf. lov 28. februar 1997 nr. 19 om folketrygd (folketrygdloven) § 23–2, § 23–3, § 23–4 og § 23–9. Fremmet av Arbeids- og inkluderingsdepartementet. Kunngjort 5. februar 2008 kl. 14.45.

**§ 1. Personkrets**

Denne forskriften omfatter personer som er medlem i trygden etter lov om folketrygd § 2–1 til § 2–6 med inntekt som ikke er skattepliktig til Norge etter de ordinære skattelover og skattevedtak, eller etter lov om skatt til Svalbard, samt medlem i trygden etter lov om folketrygd § 2–7 og § 2–8 og utsendt arbeidstaker som er medlem i trygden etter konvensjon inngått etter lov om folketrygd § 1–3.

**§ 2. Avgiftsgrunnlag**

- a) For rettigheter etter kapitlene 5, 8, 9 og 14 i lov om folketrygd skal avgift fastsettes i prosent av inntekt som nevnt i skatteloven § 12–2.

Det skal ikke betales avgift når inntekten er mindre enn 39 600 kroner. Avgiften må ikke utgjøre mer enn 25 prosent av den del av inntekten som overstiger 39 600 kroner.

- b) For rettigheter etter kapitlene 4, 6, 7, 10, 11 til 13 og 15 til 19 i lov om folketrygd skal avgift fastsettes i prosent av pensjonsgivende inntekt, jf. § 3–15 første ledd.

Det skal ikke betales avgift når inntekten er mindre enn 39 600 kroner. Avgiften må ikke utgjøre mer enn 25 prosent av den del av inntekten som overstiger 39 600 kroner.

- c) Når en person etter søknad er opptatt i folketrygdens pensjonsdel med hjemmel i § 2–7 og § 2–8 og samtidig betaler trygdeavgift i Norge av personinntekt som nevnt i skatteloven § 12–2 bokstav f og g, skal differansen mellom den fulle avgift og avgiften for slik personinntekt og tilskudd fra staten innkreves av Arbeids- og velferdsetaten.

**§ 3. Avgiftssatser**

- a) Pliktig medlem i trygden etter lov om folketrygd § 2–1 til § 2–5, herunder utsendte arbeidstakere som er medlem i trygden etter avtale i medhold av lovens § 1–3, med inntekt som ikke er skattepliktig til Norge etter de ordinære skattelover eller skattevedtak, eller lov om skatt til Svalbard, svarer ordinær trygdeavgift.
- b) For sjømenn som er ansatt på norsk skip i utenriksfart som er registrert i det ordinære norske skipsregisteret, med unntak av personer som er ansatt i tjeneste hos utenlandsk arbeidsgiver som driver næringsvirksomhet ombord, og er medlem i trygden etter lov om folketrygd § 2–6, betaler arbeidsgiveren en fast sats på kr 306 pr. måned uten hensyn til antall tjenestedager i måneden.
- c) Medlem i trygden etter lov om folketrygd § 2–7 og § 2–8 betaler trygdeavgift for de rettigheter trygden omfatter.

Avgiften som innbetales til trygdemyndighetene fastsettes til følgende proSENTSATSER:

	Avgiftsgrunnlag					
	Uten sykepenger	Etter § 2 a) Sykestønad mv.		Tillegg for begrenset rett til sykepenger*	Etter § 2 b) Pensjon mv.	
		Tillegg for sykepenger			Uten yrkes-skade-trygd	Tillegg for yrkes-skade-trygd
Forhold mht. skatteplikt og avgiftsbetaling til skattemyndighetene. Arbeidsgivers plikt til å betale arbeidsgiveravgift.	1	2a	2b	3	4	
Medlemmet er Arbeidsgiver plikter ikke å betale ikke skattepliktigarbeidsgiveravgift i Norge	9,1	4,7	2,3	22,0	0,2	
Medlemmet er Arbeidsgiver plikter å betale ikke skattepliktigarbeidsgiveravgift i Norge	6,8	0,0	0,0	15,1	0,0	
Medlemmet er ORDINÆR TRYGDEAVGIFT skattepliktig i BETALES IKKE SAMMEN MED SKATTEN i Norge						
Medlemmet er Arbeidsgiver plikter ikke å betale skattepliktig i arbeidsgiveravgift i	5,3	4,7	2,3	11,7	0,2	

		Avgiftsgrunnlag				
Forhold mht. skatteplikt og avgiftsbetaling til skattemyndighetene. Arbeidsgivers plikt til å betale arbeidsgiveravgift.		Etter § 2 a) Sykestønad mv.		Etter § 2 b) Pensjon mv.		
		Uten sykepenger	Tillegg for sykepenger	Tillegg for begrenset rett til sykepenger*	Uten yrkes-skade-trygd	Tillegg for yrkes-skade-trygd
		1	2a	2b	3	4
Norge						
Medlemmet er skattepliktig i Norge	Arbeidsgiver plikter å betale arbeidsgiveravgift	3,0	0,0	0,0	4,8	0,0
Medlemmet er skattepliktig i Norge	ORDINÆR TRYGDGAVGIFT BETALES SAMMEN MED SKATTEN					
Medlemmet er skattepliktig i Norge	Arbeidsgiver plikter ikke å betale arbeidsgiveravgift	2,3	4,7	2,3	6,9	0,2
Medlemmet er skattepliktig i Norge	Arbeidsgiver plikter å betale arbeidsgiveravgift	0,0	0,0	0,0	0,0	0,0

\* Gjelder for begrenset rett til sykepenger mv. i utlandet etter lov om folketrygd § 8–9 annet ledd.

#### § 4. Misjonærer og visse andre grupper

Departementet kan fastsette avgifter på grunnlag av de avgiftssatser som er fastsatt for annen ervervsinntekt enn lønnsinntekt, selv om vedkommende må anses som arbeidstaker.

#### § 5. Forskrifter

Departementet kan gi forskrifter om gjennomføring av bestemmelsene i denne forskriften og kan foreta justeringer i de fastsatte regler og avgifter, herunder også gi særregler for medlemmer med lønnsinntekt opptjent på fremmed stats kontinentalsokkel og utsendte arbeidstakere som delvis er omfattet av folketrygdloven i medhold av gjensidighetsavtaler.

#### § 6. Ikrafttreden

Forskriften trer i kraft straks og gis virkning fra 1. januar 2008. Fra samme dag oppheves forskrift 26. januar 2007 nr. 87 om fastsettelse av avgiftsgrunnlag og avgiftssatser i folketrygden for visse grupper medlemmer for året 2007.

### 1. feb. Nr. 95 2008

#### Forskrift om avgifter til folketrygden for året 2008 for misjonærer mv. som er opptatt i folketrygden i medhold av folketrygdloven § 2–8

**Hjemmel:** Fastsatt av Arbeids- og inkluderingsdepartementet 1. februar 2008 med hjemmel i forskrift 1. februar 2008 nr. 94 om fastsettelse av avgiftsgrunnlag og avgiftssatser i folketrygden for visse grupper medlemmer for året 2008 § 4 og § 5. Kunngjort 5. februar 2008 kl. 14.45.

**§ 1.** Forskriften her omfatter personer som er sendt av norsk misjonsorganisasjon eller menighet for å drive humanitært eller filantropisk arbeid i utlandet, og som er medlem i trygden i medhold av folketrygdloven § 2–8. I særlige tilfelle kan departementet etter søknad bestemme at medlem i trygden som er sendt ut av annen organisasjon, også skal omfattes av forskriften.

Forskriften får anvendelse uten hensyn til hvor i utlandet arbeidet foregår og uten hensyn til hvilken inntekt som oppbæres under utenlandsoppholdet, men oppholdet må ha en varighet på minst to år. Det er et vilkår at vedkommende misjonsorganisasjon mv. har som formål å drive virksomhet av humanitær eller filantropisk art.

Forskriften gjelder uten hensyn til om vedkommende er skattepliktig til Norge og uten hensyn til om arbeidsgiver plikter å betale arbeidsgiveravgift. At en person går inn under forskriften, innebærer ikke at arbeidsgiver er fritatt for å betale arbeidsgiveravgift på grunnlag av lønn eller godtgjørelse som en slik person får under utenlandsoppholdet.

**§ 2.** For medlem i trygden som nevnt i § 1 fastsettes følgende avgifter til folketrygden for 2008:

- 3,0 prosent av pensjonsgivende inntekt for den som er medlem i trygden med rett til stønad etter lovens kapittel 5 (helsetjenester), kapittel 7 (gravferd) og § 14–17 (engangsstønad ved fødsel og adopsjon).
- 6,3 prosent av pensjonsgivende inntekt for den som er medlem i trygden med rett til stønad og pensjon etter lovens kapitler 4 (arbeidsløshet), 6 (grunn- og hjelpestønad), 7 (gravferd), 10 (medisinsk rehabilitering), 11 (yrkesrettet attføring), 12 (uførepensjon), 15 (enslig mor eller far), 16 (tidligere familiepleier), 17 (gjenlevende ektefelle), 18 (barnepensjon) og 19 (alderspensjon).

- c) 9,3 prosent av pensjonsgivende inntekt for den som er medlem i trygden med rett til alle ytelsene under bokstav a) og b).

Det skal ikke betales avgift når inntekten er mindre enn 39 600 kroner. Avgiften må ikke utgjøre mer enn 25 prosent av den del av inntekten som overstiger 39 600 kroner.

Dersom Arbeids- og velferdsdirektoratet i medhold av folketrygdloven § 2–9 annet ledd samtykker i at medlemskapet også skal omfatte sykepenger etter kapittel 8 og foreldre- og svangerskapsenger etter kapittel 14 og/eller ytelser ved yrkesskade etter kapittel 13, skal det betales følgende tillegg til de foran fastsatte satser:

- d) 1,2 prosent av pensjonsgivende inntekt for sykepenger og foreldre- og svangerskapsenger etter lovens kapittel 8 og 14.
- e) 0,2 prosent av pensjonsgivende inntekt for ytelser ved yrkesskade etter lovens kapittel 13.

De her fastsatte avgiftssatser får ikke anvendelse for ervervsinntekt som medlemmet eventuelt har av annen virksomhet enn nevnt i § 1.

**§ 3.** Dersom medlemmet vil kunne få en lavere avgift i medhold av forskrift 1. februar 2008 nr. 94 om fastsettelse av avgiftsgrunnlag og avgiftssatser i folketrygden for visse grupper medlemmer for året 2008, fastsatt ved kongelig resolusjon, skal denne lavere avgift legges til grunn.

**§ 4.** Forskriften trer i kraft straks og gis virkning fra 1. januar 2008. Fra samme dag oppheves forskrift 26. januar 2007 nr. 91 om avgifter til folketrygden for året 2007 for misjonærer mv. som er opptatt i folketrygden i medhold av folketrygdloven § 2–8.

## 1. feb. Nr. 96 2008

### **Forskrift om avgifter til folketrygden for året 2008 for arbeidstakere utsendt til Norge fra Amerikas forente stater og Canada**

**Hjemmel:** Fastsatt av Arbeids- og inkluderingsdepartementet 1. februar 2008 med hjemmel i forskrift 1. februar 2008 nr. 94 om fastsettelse av avgiftsgrunnlag og avgiftssatser i folketrygden for visse grupper medlemmer for året 2008 § 5. Kunngjort 5. februar 2008 kl. 14.45.

**§ 1.** Denne forskriften omfatter arbeidstakere i Norge som

- a) i medhold av artikkel 5 nr. 2 og 8 i avtalen om sosial trygd mellom Norge og Amerikas forente stater av 30. november 2001, eller
- b) i medhold av artikkel 7 i avtalen om sosial trygd mellom Norge og Canada av 12. november 1985 nr. 2 og punkt 6 (b) og 9 i denne avtales sluttprotokoll, er pliktig medlem i folketrygdens sykestønadssdel under arbeid i Norge.

**§ 2.** Trygdeavgiften fastsettes til lav sats (3,0 prosent) av personinntekt som nevnt i skatteloven § 12–2 bokstav a. Dersom disse inntektene ikke er skattepliktige, fastsettes trygdeavgiften til 6,8 prosent.

**§ 3.** Dersom det for arbeidstakere nevnt i § 1 foreligger plikt til å betale arbeidsgiveravgift etter folketrygdloven § 23–2 fastsettes denne avgiften til 7,0 prosent. Arbeidsgiveravgiften innkreves av skattemyndighetene.

**§ 4.** Forskriften trer i kraft straks og gis virkning fra 1. januar 2008. Fra samme dag oppheves forskrift 26. januar 2007 nr. 92 om avgifter til folketrygden for året 2007 for arbeidstakere utsendt til Norge fra Amerikas forente stater og Canada.

## 1. feb. Nr. 97 2008

### **Forskrift om endring i forskrift om næringsmidler til bruk ved spesielle ernæringsmessige behov**

**Hjemmel:** Fastsatt av Mattilsynet 1. februar 2008 med hjemmel i lov 19. desember 2003 nr. 124 om matproduksjon og mattrygghet mv. (matloven) § 9 første ledd, jf. delegeringsvedtak 19. desember 2003 nr. 1790 og delegeringsvedtak 5. mai 2004 nr. 884.

**EØS-henvisninger:** EØS-avtalen vedlegg II kap. XII nr. 54zzm (direktiv 2007/26/EF). Kunngjort 5. februar 2008 kl. 14.45.

#### *I*

I forskrift 21. desember 1993 nr. 1382 om næringsmidler til bruk ved spesielle ernæringsmessige behov gjøres følgende endringer:

§ 11 skal lyde:

Mattilsynet kan i særlige tilfeller dispensere fra bestemmelsene i denne forskriften, forutsatt at det ikke vil stride mot Norges internasjonale forpliktelser, herunder EØS-avtalen.

Nytt vedlegg 2 skal lyde:

#### *Vedlegg 2. Midlertidig tillatte forbindelser av næringsstoffer*

Disse forbindelsene kan benyttes frem til 31. desember 2009 i produkter omfattet av denne forskriften. Dette under forutsetning av at de ikke har fått en negativ vurdering av Den europeiske myndighet for

næringsmiddeltrygghet, og at forbindelsene har vært benyttet før 31. mars 2004 i produkter omfattet av denne forskriften.

### 1. Vitaminer

Vitamin E	D-alfa-tokoferylpolyetylen glykol-1000-suksinat
-----------	---

### 2. Mineraler

Bor (B)	Borsyre Natriumborat
Kalsium (Ca)	Kalsiumaminosyrechelate Kalsiumpidolat
Magnesium (Mg)	Magnesiumaminosyrechelate Magnesiumpidolat
Jern (Fe)	Jernhydroksid Jernpidolat Jernaminosyrechelate
Kobber (Cu)	Kobberaminosyrechelate
Sink (Zn)	Sinkaminosyrechelate
Mangan (Mn)	Manganaminosyrechelate
Selen (Se)	Beriket gjær
Krom(III) (Cr) inklusive hexahydrater	Kromaminosyrechelate

## II

Endringene trer i kraft straks.

Vedlegg 2 gjelder frem til 31. desember 2009.

## 1. feb. Nr. 100 2008

### Midlertidig forskrift om arbeidsmarkedstiltakene avklaring av kortere varighet og individuell oppfølging

**Hjemmel:** Fastsatt av Arbeids- og inkluderingsdepartementet 1. februar 2008 med hjemmel i lov 10. desember 2004 nr. 76 om arbeidsmarkedstjenester (arbeidsmarkedsloven) § 12 og § 13. Kunngjort 8. februar 2008 kl. 14.20.

#### Kapittel 1. Avklaring av kortere varighet

##### § 1-1. Tiltakets innhold

Avklaring etter dette kapitlet innebærer systematisk kartlegging og vurdering av den enkeltes arbeidsevne og eventuelle ytterligere behov for bistand med tanke på å komme i arbeid. Avklaringen kan inneholde individuelt tilpasset motivasjon og veiledning. Utprøving av arbeidsevne kan også inngå som element i kartleggingen når dette anses nødvendig og hensiktsmessig.

Senest når avklaringen avsluttes skal tiltaksarrangøren gi en skriftlig sammenfatning av avklaringen og en vurdering av behovet for videre bistand.

##### § 1-2. Målgruppe

Avklaring etter dette kapitlet kan tilbys personer som har vanskeligheter med å komme inn på arbeidsmarkedet.

Avklaring tilbys personer som har behov for en mer omfattende avklaringsbistand enn den Arbeids- og velferdsetaten kan tilby.

##### § 1-3. Varighet

Avklaring etter dette kapitlet kan vare i inntil fire uker med mulighet for forlengelse i inntil fire uker.

##### § 1-4. Anskaffelse

Avklaring etter dette kapitlet anskaffes etter regelverk fastsatt i eller i medhold av lov 16. juli 1999 nr. 69 om offentlige anskaffelser.

#### Kapittel 2. Individuell oppfølging

##### § 2-1. Tiltakets innhold

Individuell oppfølging innebærer bistand til den enkelte deltaker med å finne en egnet arbeidsplass. Individuell oppfølging kan være veiledning og råd til både deltaker og arbeidsgiver, samt bistand til tilrettelegging av arbeidet

og arbeidssituasjonen. Den individuelle oppfølgingen kan fortsette etter ansettelse dersom dette anses som hensiktsmessig for å beholde arbeidet. Individuell oppfølging skal skje i samråd med den enkelte tiltaksdeltaker.

Tjenesteleverandøren/tiltaksarrangøren skal, senest når den individuelle oppfølgingen avsluttes, gi en skriftlig sammenfatning av tjenesten som er gitt den enkelte tjenestemottakeren og en redegjørelse for deltakerens status på arbeidsmarkedet.

Individuell oppfølging kan kombineres med andre arbeidsrettede tiltak, slik som opplæring, arbeidspraksis og lønnstilskudd når dette er hensiktsmessig.

#### § 2-2. Målgruppe

Individuell oppfølging kan tilbys personer som har vanskeligheter med å komme inn på arbeidsmarkedet, og som har behov for en mer omfattende formidlings- og oppfølgingsbistand enn den Arbeids- og velferdsetaten kan tilby.

#### § 2-3. Varighet

Individuell oppfølging kan vare i inntil seks måneder med mulighet til forlengelse i inntil seks måneder.

#### § 2-4. Anskaffelse

Oppfølgingstjenester anskaffes etter regelverk fastsatt i eller i medhold av lov 16. juli 1999 nr. 69 om offentlig anskaffelser.

### Kapittel 3. Ikrafttreden og varighet av forskriften

#### § 3-1. Ikrafttreden og varighet av forskriften

Forskriften trer i kraft straks. Forskriften gjelder til og med 31. desember 2008.

## 1. feb. Nr. 101 2008

### Forskrift om endring i forskrift om arbeidsmarkedstiltak

**Hjemmel:** Fastsatt av Arbeids- og inkluderingsdepartementet 1. februar 2008 med hjemmel i lov 10. desember 2004 nr. 76 om arbeidsmarkedstjenester (arbeidsmarkedsloven) § 12 og § 13. Kunngjort 8. februar 2008 kl. 14.20.

#### I

I forskrift 20. desember 2001 nr. 1544 om arbeidsmarkedstiltak gjøres følgende endringer:

I følgende bestemmelser skal ordene «ut i fra» byttes ut med ordene «ut fra»:

§ 1-6, § 3-3 første ledd, § 3-5 første ledd, § 4-3 første ledd, § 5-3 første ledd, § 6-3 første ledd, § 6-4 annet ledd, § 7-4 første ledd, § 9-3 første ledd, § 9-4 første ledd og § 11-4 annet ledd bokstav a.

§ 1-1 skal lyde:

Hovedformålet med denne forskriften er å styrke tiltaksdeltakernes muligheter til å få eller beholde arbeid ved å beskrive hvordan ulike arbeidsmarkedstiltak skal være utformet.

§ 1-7 første ledd bokstav b skal lyde:

- b. Kvalifisering i arbeidsmarkedsbedrift.

Kapittel 2 overskriften skal lyde:

Kapittel 2. *Tidsbegrenset lønnstilskudd*

§ 2-1 tredje ledd skal lyde:

Det skilles mellom lønnstilskudd av kortere og lengre varighet.

§ 2-2 skal lyde:

Arbeidssøkere som har særlige problemer med å komme inn på arbeidsmarkedet, kan delta i lønnstilskuddstiltaket av kortere varighet. Yrkeshemmede med variabel og redusert yteevne kan delta i lønnstilskuddstiltaket av lengre varighet.

§ 2-4 annet ledd skal lyde:

Refusjonsgrunnlaget består av lønn, feriepengene, arbeidsgiveravgift av lønnen og feriepengene og innskudd til obligatorisk tjenestepensjon.

§ 2-4 tredje ledd siste punktum skal lyde:

Arbeidsgivers overtidsbetaling og andre variable tillegg skal ikke med i refusjonsgrunnlaget.

§ 2-5 skal lyde:

Ved vurderingen av tilskuddssats og varighet skal det legges vekt på tiltaksdeltakers arbeidsevne og behov for oppfølging og tilrettelegging. Periode og presentsats skal tilpasses deltakerens individuelle behov ut fra dennes muligheter på arbeidsmarkedet. Samlet kostnad skal likevel ikke overstige maksimalt lønnstilskudd.

Lønnstilskudd av kortere varighet kan maksimalt utgjøre 50 prosent av lønnen i inntil ett år.

Lønnstilskudd av lengre varighet kan maksimalt utgjøre 60 prosent av lønnen i inntil tre år. Lønnstilskudd utover ett år kan ikke overstige det nivå som er nødvendig for å kompensere for redusert produktivitet som skyldes arbeidstakernes nedsatte arbeidsevne.

§ 2–6 skal lyde:

Dersom det er behov for utprøving av arbeidsevnen, kan deltaker på lønnstilskudd av lengre varighet tilsettes midlertidig i inntil ett år, jf. arbeidsmiljøloven § 14–9 første ledd bokstav d, og forskrift 11. november 1983 nr. 1608 til lov om statens tjenestemenn m.m. § 5c. Deretter gjelder de alminnelige reglene etter arbeidsmiljøloven og tjenestemannsloven.

§ 2A–5 oppheves.

Nåværende § 2A–6 blir § 2A–5.

§ 3–9 oppheves.

Nåværende § 3–10 blir § 3–9.

§ 4–1 tredje ledd skal lyde:

Yrkeshemmede kan i tillegg tilbys ordinær utdanning dersom Arbeids- og velferdsetaten vurderer det som nødvendig og hensiktsmessig for at vedkommende skal bli i stand til å skaffe seg eller beholde høvelig arbeid.

§ 4–2 annet ledd skal lyde:

Deltakere på opplæringstiltak skal være over 19 år. Denne aldersgrensen gjelder likevel ikke personer som har rett til yrkesrettet attføring etter folketrygdloven.

§ 4–3 tredje ledd første punktum skal lyde:

Yrkeshemmede kan ta ordinær utdanning i inntil tre år.

§ 4–3 nytt fjerde ledd skal lyde:

For personer som har betydelige vanskeligheter med å komme inn på arbeidsmarkedet og som ikke har fullført videregående opplæring og deltar i opplæring på arbeidsplass i samarbeid med kommunen eller fylkeskommunen, kan varigheten forlenges med inntil seks måneder.

§ 4–4 skal lyde:

**§ 4–4. Anskaffelse av arbeidsmarkedskurs**

Arbeidsmarkedskurs anskaffes etter regelverk fastsatt i eller i medhold av lov 16. juli 1999 nr. 69 om offentlige anskaffelser.

§ 5–1 tredje ledd første punktum skal lyde:

Syssettingstiltak for langtidsledige skal gi arbeidserfaring og opplæring.

§ 5–1 fjerde ledd skal lyde:

Syssettingstiltak for yrkeshemmede skal gi arbeidserfaring.

§ 6–1 annet ledd skal lyde:

Arbeid med bistand kan kombineres med andre arbeidsrettede tiltak når dette er hensiktsmessig.

§ 6–5 oppheves.

Nåværende § 6–6 blir § 6–5.

§ 7–1 første ledd første punktum skal lyde:

Varig tilrettelagt arbeid skal tilby personer arbeid i en skjermet virksomhet, med arbeidsoppgaver tilpasset den enkeltes arbeidsevne.

§ 10–2 første ledd punkt 1 skal lyde:

1. deltakere i arbeidsmarkedstiltakene avklaring, arbeidspraksis, opplæring og oppfølging, jf. kapittel 2A, 3, 4 og 6, midlertidig forskrift 1. februar 2008 nr. 100 om avklaring av kortere varighet og individuell oppfølging, samt til deltakere fra Norge som deltar i godkjente, felles nordiske arbeidsmarkedstiltak i de øvrige nordiske land.

§ 10–2 første ledd punkt 2 skal lyde:

2. yrkeshemmede som tar utdanning, jf. § 4–1 tredje ledd.

§ 11–2 første ledd annet punktum skal lyde:

Tilskuddet skal dekke utgifter til utstyr som er nødvendig for at tiltaksdeltaker skal kunne gjennomføre tiltaket, ut fra dennes arbeidsevne.

*II*

Endringene trer i kraft straks.

**1. feb. Nr. 102 2008****Forskrift om støyemisjon fra luftfartøy**

**Hjemmel:** Fastsatt av Luftfartstilsynet 1. februar 2008 med hjemmel i lov 11. juni 1993 nr. 101 om luftfart (luftfartsloven) § 4–1, § 15–4 og § 16–1, jf. delegeringsvedtak 10. desember 1999 nr. 1273 og delegeringsvedtak 6. april 2001 nr. 321.

**EØS-henvisninger:** EØS-avtalen vedlegg XIII nr. 66e (direktiv 2006/93/EF). Kunngjort 8. februar 2008 kl. 14.20.

**§ 1. Formål**

Denne forskriften har som formål å regulere bruken av sivile subsoniske jetfly i tråd med reglene i § 3.

**§ 2. Virkeområde**

- (1) Forskriften gjelder for luftfartøy med høyeste tillatte startvekt 34 000 kg eller mer, eller som har mer enn 19 passasjer seter. Seter forbeholdt besetningen holdes utenom.
- (2) Forskriften gjelder ikke for Svalbard.

**§ 3. Hovedregel om støybegrensning**

Alle sivile subsoniske jetfly som opereres fra norske lufthavner, skal oppfylle normene i bind 1, del II, kapittel 3 i bilag 16 til konvensjonen om sivil luftfart (Chicago-konvensjonen), andre utgave (1988). Dette gjelder også fly på utenlandsk register.

**§ 4. Unntak**

Luftfartøy av historisk interesse kan etter søknad til Luftfartstilsynet unntas fra hovedregelen i § 3.

I forbindelse med innvilgelse av unntak etter 1. ledd, underretter Luftfartstilsynet de ansvarlige myndigheter i EØS-området samt Kommisjonen. Unntak skal begrunnes.

Norske myndigheter anerkjenner unntak som en annen EU/EØS-stat har gjort for luftfartøy registrert i denne statens register.

Luftfartstilsynet kan, etter søknad, i enkelttilfeller gi tillatelse til at luftfartøy som ikke kan opereres på grunnlag av bestemmelser i denne forskriften, likevel opereres fra norske lufthavner. Slike unntak er begrenset til:

- a) luftfartøyer, hvis bruk er så spesiell at det ville være urimelig å nekte et midlertidig unntak.
- b) Luftfartøy som utfører ikke-inntektsbringende flyvninger med henblikk på endring, reparasjon eller vedlikehold.

**§ 5. Overtredelse**

Bruk av luftfartøy i strid med denne forskriften, straffes i henhold til luftfartslovens § 14–29.

**§ 6. Ikrafttredelse**

Denne forskriften trer i kraft straks.

**1. feb. Nr. 103 2008****Forskrift om endring i forskrift om notarius publicus**

**Hjemmel:** Fastsatt ved kgl.res. 1. februar 2008 med hjemmel i lov 26. april 2002 nr. 12 om notarius publicus § 1. Fremmet av Justis- og politidepartementet. Kunngjort 8. februar 2008 kl. 14.20.

*I*

I forskrift 3. mai 2002 nr. 418 om notarius publicus gjøres følgende endringer:

**§ 2 annet ledd skal lyde:**

Foruten dommere ved tingretten og byfogdembetene, Sysselmannen på Svalbard og norske utenriksstjenestemenn, jf. lov om notarius publicus § 1, har følgende personer notarialkompetanse til å utføre disse notarialforretningene:

1. Politimesteren i Øst-Finnmark er notarius publicus med full notarialmyndighet.
2. Lensmenn, namsfogdene og politistasjonssjefer med sivile rettspleieoppgaver kan som notarius publicus bekrefte underskrifter på dokumenter, utferdige leveattester og bekrefte rett kopi, samt i forbindelse med slike saker motta forsikring eller tilsvarende erklæring.
3. Direktøren for Registerenheten i Brønnøysund har myndighet til å notarialbekrefte underskrifter av Brønnøysundregistrenes elektroniske registre, samt rett til kopi av dokumenter i Brønnøysundregistrenes papirbaserte registre.
4. Registerføreren og administrasjonssjefen ved Skipsregistrene har myndighet til å notarialbekrefte sertifikater og attester som registrene selv utsteder.

**§ 3 første ledd skal lyde:**

Notarialmyndighet kan delegeres på følgende måte:

1. Domstolleder kan delegere notarialmyndighet til tjenestemann ved domstolen.
2. Lensmann, namsfogd og politistasjonssjef med sivile rettspleieoppgaver kan delegere notarialmyndighet til tjenestemann ved tjenesteenheten.
3. Direktøren for Registerenheten i Brønnøysund kan delegere notarialmyndighet til tjenestemann ved Brønnøysundregistrene.
4. Politimesteren i Øst-Finnmark kan delegere notarialmyndighet til tjenestemann ved politistasjon.
5. Sysselmannen på Svalbard kan delegere notarialmyndighet til tjenestemann ved Sysselmannsbestillingen.
6. Registerføreren og administrasjonssjefen ved Skipsregistrene kan delegere notarialmyndighet til tjenestemann ved Skipsregistrene.

§ 3 annet ledd oppheves.

§ 3 nåværende tredje ledd blir annet ledd og skal lyde:

Delegeringsbeslutningen skal være skriftlig og klart angi ved navn den som får tillagt myndighet. Bemyndigelsen kan begrenses til nærmere angitte sakstyper. Notarius publicus må forvise seg om at vedkommende tjenestemann har den nødvendige kunnskap og erfaring. Mottakelse av forsikring og avgjørelser om å nekte å utføre en notarialforretning kan bare delegeres til særlig erfarne medarbeidere.

§ 3 tredje ledd oppheves.

## II

Endringene trer i kraft straks.

### 1. feb. Nr. 104 2008

#### **Forskrift om endring i forskrift om gebyr til dekning av utgifter ved kjøttkontroll**

**Hjemmel:** Fastsatt av Landbruks- og matdepartementet 1. februar 2008 med hjemmel i lov 19. desember 2003 nr. 124 om matproduksjon og mattrygghet mv. (matloven) § 21 og § 33, jf. delegeringsvedtak 19. desember 2003 nr. 1790.

**EØS-henvisninger:** EØS-avtalen vedlegg I del I kap. 1 (direktiv 85/73/EØF og direktiv 96/43/EF). Kunngjort 8. februar 2008 kl. 14.20.

## I

I forskrift 27. desember 2005 nr. 1726 om gebyr til dekning av utgifter ved kjøttkontroll gjøres følgende endringer:

§ 2 annet ledd skal lyde:

Gebyret fastsettes på grunnlag av antall dagsverk kjøttkontroll, à 7,5 timeverk, i henhold til årsplan fra slakteriet, etter en dagsverksats på kr 3330,-. For arbeid utover Mattilsynets normalarbeidstid betales et tillegg på 40 % av en timeverksats på kr 445,-. For arbeid mellom kl. 21.00 og 06.00 fra mandag til fredag, på lørdager, søndager og offentlige helge- og høytidsdager utgjør tillegget 80 %.

§ 3 annet ledd skal lyde:

Gebyret fastsettes på grunnlag av hvert påbegynt timeverk etter en timeverksats på kr 420,-. For arbeid utover Mattilsynets normalarbeidstid betales et tillegg på 40 % av timeverksatsen. For arbeid mellom kl. 21.00 og 06.00 fra mandag til fredag, på lørdager, søndager og offentlige helge- og høytidsdager utgjør tillegget 80 % og reiseutgifter skal betales etter statens satser.

§ 4 annet ledd skal lyde:

Gebyret fastsettes på grunnlag av hvert påbegynt timeverk etter en timeverksats på kr 420,-. For arbeid utover Mattilsynets normalarbeidstid betales et tillegg på 40 % av timeverksatsen. For arbeid mellom kl. 21.00 og 06.00 fra mandag til fredag, på lørdager, søndager og offentlige helge- og høytidsdager utgjør tillegget 80 % og reiseutgifter skal betales etter statens satser.

## II

Endringene trer i kraft straks.

### 4. feb. Nr. 105 2008

#### **Forskrift om endring i forskrift om regulering av fisket for fartøy som fører islandsk flagg i Norges økonomiske sone i 2008**

**Hjemmel:** Fastsatt av Fiskeridirektoratet 4. februar 2008 med hjemmel i lov 17. desember 1976 nr. 91 om Norges økonomiske sone § 4 og § 6, jf. forskrift 13. mai 1977 nr. 2 om utlendingers fiske og fangst i Norges økonomiske sone og landinger til norsk havn § 13, forskrift 23. mai 1980 nr. 4 om opprettelsen av en fiskerisone ved Jan Mayen. Delegering av fullmakt pkt. 4 og delegeringsvedtak 16. oktober 2000 nr. 1670. Kunngjort 8. februar 2008 kl. 14.20.

*I*

I forskrift 2. januar 2008 nr. 18 om regulering av fisket med fartøy som fører islandsk flagg i Norges økonomiske sone i 2008 gjøres følgende endring:

§ 2 første ledd skal lyde:

Uten hensyn til forbudet i § 1 har fartøy som fører islandsk flagg adgang til å fiske følgende kvanta i Norges økonomiske sone nord for 62° N mellom 12 og 200 nautiske mil fra grunnlinjene:

- a) 3 820 tonn norsk arktisk torsk
- b) 1 146 tonn andre arter som bifangst.

*II*

Endringen trer i kraft straks.

**4. feb. Nr. 106 2008****Forskrift om endring i forskrift om samvirkingsevnen i Det Europeiske nett for lufttrafikkstyring.**

**Hjemmel:** Fastsatt av Luftfartstilsynet 4. februar 2008 med hjemmel i lov 11. juni 1993 nr. 101 om luftfart (luftfartsloven) § 7–4, § 9–1 og § 16–1, jf. forskrift 26. januar 2007 nr. 99 om etablering av et felles europeisk luftrom § 3.

**EØS-henvisninger:** EØS-avtalen vedlegg XIII kap. VI nr. 66wba (forordning (EF) nr. 633/2007). Kunngjort 8. februar 2008 kl. 14.20.

*I*

I forskrift 14. mai 2007 nr. 513 om samvirkingsevnen i Det europeiske nett for lufttrafikkstyring gjøres følgende endring:

§ 2 første ledd nytt punkt 3 skal lyde:

3. Nr. 66wba (forordning (EF) nr. 633/2007) om krav til overføringsprotokoller som skal brukes med sikte på underretning om, koordinering av og overføringer av flyginger mellom flygekontrollenheter.

*II*

Endringene trer i kraft straks.

*Forordning (EF) nr. 633/2007*

Nedenfor gjengis EØS-avtalen vedlegg XIII kapittel VI nr. 66wba (forordning (EF) nr. 633/2007) i engelsk versjon. Norsk versjon er under utarbeidelse, og vil bli publisert når den er klar. Henvendelser om status for oversettelsen kan rettes til Samferdselsdepartementet.

Trykk her for å lese [forordning \(EF\) nr. 633/2007](#).

**5. feb. Nr. 107 2008****Forskrift om endring i forskrift om rester av plantevernmidler i næringsmidler og fôrvarer**

**Hjemmel:** Fastsatt av Mattilsynet 5. februar 2008 med hjemmel i lov 19. desember 2003 nr. 124 om matproduksjon og mattrygghet mv. (matloven) § 9 og § 16, samt delegeringsvedtak 5. mai 2004 nr. 884

**EØS-henvisninger:** EØS-avtalen vedlegg II kap. XII nr. 38 (direktiv 86/362/EØF endret ved direktiv 2007/27/EF), nr. 39 (direktiv 86/363/EØF endret ved direktiv 2007/27/EF) og nr. 54 (direktiv 90/642/EØF endret ved direktiv 2007/27/EF). Kunngjort 8. februar 2008 kl. 14.20.

*I*

I forskrift 21. desember 1993 nr. 1388 om rester av plantevernmidler i næringsmidler og fôrvarer gjøres følgende endringer:

I hjemmelfeltets henvisning til EØS-avtalen vedlegg II kap. XII

- nr. 38 (direktiv 86/362/EØF) tilføyes: direktiv 2007/27/EF
- nr. 39 (direktiv 86/363/EØF) tilføyes: direktiv 2007/27/EF
- nr. 54 (direktiv 90/642/EØF) tilføyes: direktiv 2007/27/EF.

Vedlegg II er endret som ledd i gjennomføringen av EØS-avtalens vedlegg II, kap. XII nr. 38, nr. 39 og nr. 54 med tilføyelse av:

- direktiv 86/362/EØF endret som følge av: direktiv 2007/27/EF
- direktiv 86/363/EØF endret som følge av: direktiv 2007/27/EF
- direktiv 90/642/EØF endret som følge av: direktiv 2007/27/EF.

*II*

Endringene trer i kraft straks.

**5. feb. Nr. 108 2008****Forskrift om særskilte beskyttelsestiltak ved import av fiskevarer fra Albania**

**Hjemmel:** Fastsatt av Mattilsynet 5. februar 2008 med hjemmel i lov 19. desember 2003 nr. 124 om matproduksjon og mattrygghet mv. (matloven) § 23 tredje ledd, jf. delegeringsvedtak 19. desember 2003 nr. 1790 og delegeringsvedtak 5. mai 2004 nr. 884.

**EØS-henvisning:** EØS-avtalen vedlegg 1 (vedtak 2007/642/EF) Kunngjort 8. februar 2008 kl. 14.20.

**§ 1. Virkeområde**

Forskriften gjelder fisk og fiskevarer fra fisk som tilhører familiene *Scombridae*, *Clupeidae*, *Engraulidae*, *Coryfenidae*, *Pomatomidae* og *Scombrosidae* og som er importert fra Albania og er beregnet til humant konsum.

**§ 2. Formål**

Formålet med forskriften er å sikre at fisk og fiskevarer som er importert fra Albania og beregnet til humant konsum, er helsemessig trygge.

**§ 3. Vilkår for import**

Import av fisk og fiskevarer fra fisk som omfattes av denne forskrift, er forbudt dersom histaminnivåene overstiger maksimumsnivåene for histamin slik de fremgår av kvalitetsforskrift 14. juni 1996 nr. 667 for fisk og fiskevarer kapittel 19.

Hvorvidt grensene er overholdt skal fremgå av resultatene av en analytisk test for histamin som er utført i Albania eller av et utenlandsk akkreditert laboratorium før varepartiet sendes, og som skal følge varepartiet. Testen skal være utført etter metoden for prøvetaking og analyse som er omhandlet i kvalitetsforskrift 14. juni 1996 nr. 667 for fisk og fiskevarer kapittel 19.

Dersom varepartiet ikke følges av en analytisk test, skal varepartiet prøvetas og analyseres for histamin ved veterinær grensekontroll i Norge.

**§ 4. Utgifter og kostnadsdekning**

Alle kostnader tilknyttet den veterinære grensekontrollen som omhandlet i denne forskriften § 3, skal pålegges ansvarlig for varepartiet eller dennes representant jf. forskrift 18. oktober 1999 nr. 1163 om tilsyn og kontroll ved import og transitt mv. av animalske næringsmidler og produkter av animalsk opprinnelse mv. fra tredjeland § 21.

**§ 5. Tilbakeholdelse av vareparti**

Alle varepartier skal holdes tilbake inntil tilfredsstillende prøvesvar foreligger.

**§ 6. Tilsyn m.m**

Mattilsynet fører tilsyn med at bestemmelsene i forskriften og enkeltvedtak fastsatt med hjemmel i forskriften blir oppfylt, jf. matloven § 23.

**§ 7. Straff**

Forsettlig eller uaktsom overtredelse av denne forskriften eller bestemmelser og vedtak gitt i medhold av den, er straffbart i henhold til matloven § 28.

**§ 8. Ikrafttredelse**

Denne forskriften trer i kraft straks.

**5. feb. Nr. 109 2008****Forskrift om regulering av fisket etter bunnfisk i Grønlands fiskerisone i 2008**

**Hjemmel:** Fastsatt av Fiskeridirektoratet 5. februar 2008 med hjemmel i lov 3. juni 1983 nr. 40 om saltvannsfiske m.v. § 4, § 5, og § 9 og lov 26. mars 1999 nr. 15 om retten til å delta i fiske og fangst (deltakerloven) § 20 og § 21, jf. delegeringsvedtak 11. februar 2000 nr. 99 § 21, jf. delegeringsvedtak 16. oktober 2000 nr. 1670. Kunngjort 8. februar 2008 kl. 14.20.

**§ 1. Generelt forbud**

Det er forbudt for norske fartøy å drive fiske i Grønlands fiskerisone (ICES-områdene Va, XII og XIV og NAFO-underområde 1) i 2008.

**§ 2. Totalkvoter**

Uten hensyn til forbudet i § 1 kan norske fartøy fiske følgende kvanta:

- 1 450 tonn blåkveite ved Vest-Grønland
- 1 249 tonn blåkveite ved Øst-Grønland
- 100 tonn kveite ved Vest-Grønland
- 350 tonn kveite ved Øst-Grønland
- 100 tonn uer ved Øst-Grønland som kan fiskes med bunntål eller line
- 4 100 tonn uer ved Øst-Grønland<sup>1</sup>
- 750 tonn torsk ved Øst- og Vest-Grønland
- 120 tonn skolest ved Øst- og Vest-Grønland
- 150 tonn bifangst av andre arter.

- 1 Fisket reguleres i medhold av forskrift 20. desember 2007 nr. 1764 om regulering av fisket etter uer i internasjonalt farvann (NAFO-NEAFC-områdene) og i Grønlands fiskerisone i 2008. Kvote tildelt i forhandlingene Norge-EU er betinget av fleksibilitetsadgang og kan i alle fall ikke disponeres før 1. april.

### § 3. *Gruppekvoter*

1. Trålfartøy kan fiske inntil 1 430 tonn blåkveite ved Vest-Grønland og 644,5 tonn blåkveite ved Øst-Grønland.
2. Fartøy som fisker med konvensjonelle redskap kan fiske inntil 20 tonn blåkveite ved Vest-Grønland og 604,5 tonn blåkveite ved Øst-Grønland.
3. Fartøy som fisker med konvensjonelle redskap kan fiske inntil 100 tonn kveite ved Vest-Grønland og 350 tonn kveite ved Øst-Grønland.
4. Fartøy som fisker med konvensjonelle redskap kan fiske inntil 750 tonn torsk ved Øst- og Vest-Grønland.
5. Trålfartøy som er gitt tillatelse til å delta i fisket etter blåkveite i henhold til § 4 kan fiske inntil 100 tonn uer ved Øst-Grønland.

### § 4. *Påmelding og tillatelse*

Fartøy som ønsker å delta i fisket med trål må være skriftlig påmeldt til Fiskeridirektoratet.

Dersom det er påmeldt flere fartøy enn det antall lisenser gir rom for, vil deltakelsen bli begrenset på grunnlag av loddtrekning.

Ingen fartøy må delta i fisket uten tillatelse fra Fiskeridirektoratet. Fiskeridirektoratet kan stille vilkår om at fartøy som deltar i fisket skal samle inn biologiske data etter nærmere angitte retningslinjer.

### § 5. *Fartøykvoter/maksimalkvoter*

Fartøy som fisker blåkveite med trål på Vest-Grønland, tildeles fartøykvoter.

Fiskeridirektoratet tildeler fartøykvotene.

Fiskeridirektoratet kan tildele maksimumkvoter i fisket etter torsk.

### § 6. *Rapporteringsplikt*

Det skal sendes kopi til Fiskeridirektoratet av følgende meldinger som fartøyene etter grønlandske bestemmelser er pålagt å sende grønlandske myndigheter:

- 1) aktivmelding
- 2) melding om fangst pr. uke
- 3) passivmelding.

### § 7. *Utseilingsfrist*

Fartøy som fisker med trål må ha tatt utseiling innen 15. september 2008.

### § 8. *Refordeling*

Fiskeridirektoratet kan endre eller oppheve fartøykvotene dersom en rasjonell utøvelse av fisket tilsier det.

### § 9. *Stopp i fisket*

Fisket vil bli stoppet når totalkvoten er beregnet oppfisket.

### § 10. *Straff*

Den som forsettlig eller uaktsomt overtrer bestemmelser gitt i eller i medhold av denne forskriften, straffes i henhold til lov 3. juni 1983 nr. 40 om saltvannsfiske m.v. § 53 og lov 26. mars 1999 nr. 15 om retten til å delta i fiske og fangst § 31. På samme måte straffes medvirkning og forsøk.

### § 11. *Ikrafttredelse*

Denne forskriften trer i kraft straks og gjelder til og med 31. desember 2008.

## 6. feb. Nr. 113 2008

### Forskrift om endring i forskrift om truede arter

**Hjemmel:** Fastsatt av Miljøverndepartementet 6. februar 2008 med hjemmel i lov 19. juni 1970 nr. 63 om naturvern § 18 nr. 4, jf. § 14 første ledd, § 21 og § 23. Kunngjort 12. februar 2008 kl. 14.00.

#### I

I forskrift 21. desember 2001 nr. 1525 om fredning av truede arter gjøres følgende endring:

I forskriftens vedlegg punkt 4 tilføyes følgende:

- Klippeblåvinge (*Scolitantides orion*).

#### II

Endringen trer i kraft straks. Samtidig oppheves forskrift 24. mai 2007 nr. 547 om midlertidig vern av klippeblåvinge (*Scolitantides orion*).

**6. feb. Nr. 140 2008****Forskrift om endring i forskrift om kvotefaktor i fisket etter lodde i Grønland, Island og Jan Mayen i sesongen 2007–2008**

**Hjemmel:** Fastsatt av Fiskeridirektoratet 6. februar 2008 med hjemmel i forskrift 20. november 2007 nr. 1273 om regulering av fisket etter lodde i Grønland, Island og Jan Mayen i sesongen 2007–2008 § 7. Kunngjort 19. februar 2008 kl. 14.50.

*I*

I forskrift 10. januar 2008 nr. 35 om kvotefaktor i fisket etter lodde i Grønland, Island og Jan Mayen i sesongen 2007–2008 gjøres følgende endring:

§ 1 nytt andre ledd skal lyde:

Faktoren ved beregning av maksimalkvote for ringnotfartøy økes fra 6. februar til 1,3.

*II*

Endringen trer i kraft straks.

**6. feb. Nr. 186 2008****Forskrift om endring i forskrift om legemiddelklassifisering (legemiddellisten, unntakslisten og urtelisten)**

**Hjemmel:** Fastsatt av Statens legemiddelverk 6. februar 2008 med hjemmel i lov 4. desember 1992 nr. 132 om legemidler m.v. (legemiddeloven) § 2, jf. delegeringsvedtak 8. juni 1995 nr. 521 og delegeringsvedtak 23. desember 1999 nr. 1651. Kunngjort 29. februar 2008 kl. 15.00.

*I*

I forskrift 27. desember 1999 nr. 1565 om legemiddelklassifisering (legemiddellisten, unntakslisten og urtelisten) gjøres følgende endring:

I § 4 (urtelisten) gjøres følgende oppføring:

Liste A: **Latin – norsk o.l.**

Liste B: **Norsk o.l. – latin**

**Liste A**

<i>Klassifisering</i>	<i>Latinsk navn o.l.</i>	<i>Norsk navn o.l.</i>
H	<i>Panax quinquefolius radix</i>	Amerikansk ginseng rot

**Liste B**

<i>Klassifisering</i>	<i>Norsk navn o.l.</i>	<i>Latinsk navn o.l.</i>
H	Amerikansk ginseng rot	<i>Panax quinquefolius radix</i>

*II*

Endringen trer i kraft straks.

**6. feb. Nr. 187 2008****Forskrift om endring i forskrift om legemiddelklassifisering (legemiddellisten, unntakslisten og urtelisten)**

**Hjemmel:** Fastsatt av Statens legemiddelverk 6. februar 2008 med hjemmel i lov 4. desember 1992 nr. 132 om legemidler m.v. (legemiddeloven) § 2, jf. delegeringsvedtak 8. juni 1995 nr. 521 og delegeringsvedtak 23. desember 1999 nr. 1651. Kunngjort 29. februar 2008 kl. 15.00.

*I*

I forskrift 27. desember 1999 nr. 1565 om legemiddelklassifisering (legemiddellisten, unntakslisten og urtelisten) gjøres følgende endring:

I § 4 (urtelisten) gjøres følgende oppføring:

Liste A: **Latin – norsk o.l.**

Liste B: **Norsk o.l. – latin**

**Liste A**

<i>Klassifisering</i>	<i>Latinsk navn o.l.</i>	<i>Norsk navn o.l.</i>
H	<i>Siraitia (Momordica) grosvenorii, fructus</i>	Luo Han Guo, frukt

**Liste B**

<i>Klassifisering</i>	<i>Norsk navn o.l.</i>	<i>Latinsk navn o.l.</i>
H	Luo Han Guo, frukt	<i>Siraitia (Momordica) grosvenorii, fructus</i>

**II**

Endringen trer i kraft straks.

**7. feb. Nr. 110 2008****Forskrift om adgang til å delta i fangst av sel i Vesterisen og Østisen i 2008**

**Hjemmel:** Fastsatt av Fiskeri- og kystdepartementet 7. februar 2008 med hjemmel i lov 26. mars 1999 nr. 15 om retten til å delta i fiske og fangst (deltakerloven) § 12, jf. delegeringsvedtak 11. februar 2000 nr. 99. Kunngjort 8. februar 2008 kl. 14.20.

**§ 1. Virkeområde**

Forskriften gjelder fangst av sel i Vesterisen og Østisen.

Med Vesterisen forstås drivisområdene i fiskerisone ved Jan Mayen og i havområdene ved Jan Mayen utenfor Grønlands fiskerisone og sørvest av Svalbard.

Med Østisen forstås områdene øst for 20° Ø i Russlands økonomiske sone.

**§ 2. Fangstforbud**

Det er forbudt for norske fartøy å drive selfangst.

**§ 3. Vilkår for å delta**

Uten hensyn til forbudet i § 2 kan norske fartøy få tillatelse til å drive selfangst dersom de fyller følgende vilkår:

- Fartøyet er registret i merkeregisteret.
- Fartøyet er egnet og utrustet for å drive selfangst. Fartøyet må ha kapasitet, herunder frysekapasitet og kapasitet for ombordbehandling, som er egnet til å sikre at råvaren blir utnyttet på en økonomisk hensiktsmessig og tilfredsstillende måte.
- Fartøyet skipper har deltatt på Fiskeridirektoratets kurs for selfangere i 2008. Dette gjelder også medlemmer av fartøyetets mannskap som ikke deltok på Fiskeridirektoratets kurs for selfangere i 2007.
- Det er sendt skriftlig søknad om deltakelse til Fiskeridirektoratet innen 31. januar 2008.

Fiskeridirektoratet kan i særlige tilfeller dispensere fra bestemmelsene i bokstav c.

Fiskeridirektoratet kan i særlige tilfeller bestemme at hele eller deler av mannskapet skal delta på kurs for selfangere, uavhengig av deltakelse i 2007.

**§ 4. Straff**

Den som forsettlig eller uaktsomt overtrer bestemmelser gitt i eller i medhold av denne forskriften straffes i henhold til lov 26. mars 1999 nr. 15 om retten til å delta i fiske og fangst § 31. På samme måte straffes medvirkning og forsøk.

**§ 5. Ikrafttredelse**

Denne forskriften trer i kraft straks og gjelder inntil 31. desember 2008.

**7. feb. Nr. 111 2008****Delegering av myndighet til Vegdirektoratet etter vegtrafikkloven § 29**

**Hjemmel:** Fastsatt av Samferdselsdepartementet 7. februar 2008 med hjemmel i vegtrafikklov 18. juni 1965 nr. 4 § 29. Kunngjort 8. februar 2008 kl. 14.20.

**I**

Myndighet etter vegtrafikklov 18. juni 1965 nr. 4 § 29 delegeres til Vegdirektoratet.

**II**

Vedtaket trer i kraft straks.

**7. feb. Nr. 114 2008****Forskrift om endring i forskrift om jakt- og fangsttider samt sankning av egg og dun for jakt sesongene fra 1. april 2007 til 31. mars 2012**

**Hjemmel:** Fastsatt av Direktoratet for naturforvaltning 7. februar 2008 med hjemmel i lov 29. mai 1981 nr. 38 om viltet § 9, § 24 og § 44, jf. delegeringsvedtak 2. april 1982 nr. 592, jf. delegeringsvedtak 30. april 2001 nr. 1670. Kunngjort 12. februar 2008 kl. 14.00.

*I*

I forskrift 1. februar 2007 nr. 112 om jakt- og fangsttider samt sankning av egg og dun for jakt sesongene fra 1. april 2007 til 31. mars 2012 gjøres følgende endring:

§ 2 punkt om artstype Fiskemåke, gråmåke og svartbak skal lyde:

Fiskemåke, gråmåke og svartbak	Hele landet med det unntak som nevnes nedenfor	21.08.	28.02./29.02.
	Den frie jakten på hav og fjord, jf. viltloven § 10.09. 32, fra svenskegrensen til og med Vest-Agder fylke.		28.02./29.02.

*II*

Endringen trer i kraft straks.

**7. feb. Nr. 141 2008****Forskrift om midlertidig fritak fra overproduksjonsavgift på kumelk i kvoteåret 1. mars 2008–28. februar 2009**

**Hjemmel:** Fastsatt av Landbruks- og matdepartementet 7. februar 2008 med hjemmel i lov 10. juli 1936 nr. 6 til å fremja umsetnaden av jordbruksvaror § 5a og § 19 og etter samråd med Norges Bondelag og Norsk Bonde- og Småbrukarlag. Kunngjort 19. februar 2008 kl. 14.50.

§ 1. Foretak som produserer kumelk kan i kvoteåret 1. mars 2008–28. februar 2009 omsette et kvantum melk begrenset oppad til 102 % av landbrukseiendommens kumelkkvote uten at det svares overproduksjonsavgift.

For omsatt kvantum innenfor fritaksgrensen etter første ledd, kan det gis tilskudd i samsvar med forskrift 26. august 1999 nr. 965 om tilskott til mjølkeproduksjon.

§ 2. Forskriften trer i kraft straks, og gis virkning for produsert kumelk som er levert meieriselskap innen 28. februar 2009.

**7. feb. Nr. 142 2008****Forskrift om endring i forskrift om kvoteordningen for melk**

**Hjemmel:** Fastsatt av Landbruks- og matdepartementet 7. februar 2008 etter samråd med Norges Bondelag og Norsk Bonde- og Småbrukarlag med hjemmel i lov 10. juli 1936 nr. 6 til å fremja umsetnaden av jordbruksvaror § 19, lov 10. februar 1967 om behandlingsmåten i forvaltningssaker (forvaltningsloven) § 27a og delegeringsvedtak 6. desember 1996 nr. 1125. Kunngjort 19. februar 2008 kl. 14.50.

*I*

I forskrift 7. januar 2003 nr. 14 om kvoteordningen for melk gjøres følgende endring:

§ 5 første ledd første punktum skal lyde:

Såfremt ikke annet følger av forskriften ellers, skal landbrukseiendommens kvote utgjøre kvote foregående kvoteår multiplisert med forholdstallet 1,00 for kumelk og 1,01 for geitmelk, og deretter tillagt kvote kjøpt foregående kvoteår.

*II*

Endringen trer i kraft straks

**8. feb. Nr. 112 2008****Forskrift om lønns- og arbeidsvilkår i offentlige kontrakter**

**Hjemmel:** Fastsatt ved kgl.res. 8. februar 2008 med hjemmel i lov 16. juli 1999 nr. 69 om offentlige anskaffelser § 11a. Fremmet av Fornyings- og administrasjonsdepartementet. Kunngjort 8. februar 2008 kl. 14.20.

**§ 1. Formål**

Forskriften skal bidra til at ansatte i virksomheter som utfører tjenester og bygge- og anleggsarbeider for offentlige oppdragsgivere, ikke har dårligere lønns- og arbeidsvilkår enn det som følger av gjeldende landsomfattende tariffavtale eller det som ellers er normalt for vedkommende sted og yrke.

**§ 2. Definisjoner**

Definisjonene i forskrift 7. april 2006 nr. 402 om offentlige anskaffelser og forskrift 7. april 2006 nr. 403 om innkjøpsregler i forsyningssektorene gjelder tilsvarende.

**§ 3. Oppdragsgivere som er omfattet av forskriften**

Forskriften gjelder statlige, kommunale og fylkeskommunale myndigheter og offentligrettslige organer.

**§ 4. Kontrakter som er omfattet av forskriften**

Forskriften får anvendelse på tildeling av tjenestekontrakter og bygge- og anleggskontrakter som overstiger 1,05 millioner kroner eks. mva. for statlige myndigheter og 1,65 millioner kroner eks. mva. for andre oppdragsgivere.

Fornyings- og administrasjonsdepartementet kan endre disse terskelverdiene.

**§ 5. Krav til kontraktsklausul om lønns- og arbeidsvilkår**

Oppdragsgiver skal i sine kontrakter stille krav om at ansatte hos leverandører og eventuelle underleverandører som direkte medvirker til å oppfylle kontrakten, har lønns- og arbeidsvilkår som ikke er dårligere enn det som følger av gjeldende landsomfattende tariffavtale, eller det som ellers er normalt for vedkommende sted og yrke. Dette gjelder også for arbeid som skal utføres i utlandet.

Oppdragsgiver skal kreve at leverandøren og eventuelle underleverandører på forespørsel må dokumentere lønns- og arbeidsvilkårene til ansatte som medvirker til å oppfylle kontrakten.

Oppdragsgiver skal forbeholde seg retten til å gjennomføre nødvendige sanksjoner, dersom leverandøren eller eventuelle underleverandører ikke etterlever kontraktsklausulen om lønns- og arbeidsvilkår. Sanksjonen skal være egnet til å påvirke leverandøren eller underleverandøren til å oppfylle kontraktsklausulen.

**§ 6. Krav til informasjon**

Oppdragsgiver skal ta inn informasjon om kontraktsklausulen i kunngjøringen eller konkurransegrunnet.

**§ 7. Kontroll**

Oppdragsgiver skal gjennomføre nødvendig kontroll av om kravene til lønns- og arbeidsvilkår overholdes. Graden av kontroll kan tilpasses behovet i vedkommende bransje, geografiske område mv.

**§ 8. Ikraftsetting**

Forskriften gjelder fra 1. mars 2008.

**8. feb. Nr. 115 2008****Forskrift om endring i forskrift om film og videogram**

**Heimel:** Fastsett av Kultur- og kyrkjedepartementet 8. februar 2008 med heimel i lov 15. mai 1987 nr. 21 om film og videogram. Kunngjort 12. februar 2008 kl. 14.00.

**I**

I forskrift 20. desember 1999 nr. 1515 om film og videogram blir det gjort følgende endringer:

§ 2–1 blir oppheva.

Noverande § 2–2 blir § 2–1.

§ 3–4 første leddet skal lyde:

Det skal ikkje betalast avgift for framsyning av film eller videogram som ikkje krev kommunalt løyve etter § 2–1 pkt. 1 eller 2.

Kapittel 4 skal lyde:

**Kapittel 4. Registreringsplikt og førehandskontroll****§ 4–1. Registreringsplikt**

Filmar eller videogram som skal synast fram i næring skal registrerast i Medietilsynet sitt filmregister.

Den som registrerer filmen eller videogrammet må gi Medietilsynet følgjande opplysningar:

- namn på distributør, med adresse og telefonnummer
- original tittel
- norsk tittel
- regissør
- skodespelarar

- produksjonsår
- produksjonsland
- kort samandrag av innhaldet i filmen eller videogrammet
- filmtype (t.d. dokumentar, spillefilm, trailer osv.)
- talet på kopiar
- filmformat
- lagringsmedium.

Endringar i registrerte opplysningar skal meldast skriftleg til Medietilsynet snarast råd.

I tillegg skal registeret innehalde opplysningar om dato for registrering, registernummer og distributørnummer.

#### § 4-2. *Førehandskontroll*

Film eller videogram som skal synast fram i næring for personar under 18 år, må på førehand vere godkjent av Medietilsynet.

Ein film eller eit videogram som allereie er godkjent for framsyning i næring må likevel kontrollerast på nytt dersom filmen eller videogrammet blir lansert i ein annan versjon enn den som tidlegare er kontrollert.

For filmar eller videogram som skal synast fram i næring for personar under 18 år skal filmregisteret, jf. § 4-1, også innehalde opplysningar om vedtak, grunngjeving, vedtaksdato og ev. klage til og vedtak frå Klagenemnda for film og videogram.

#### § 4-3. *Unntak frå kravet om førehandskontroll*

Kravet om førehandskontroll gjeld ikkje for framsyning av:

- a) videogram i hotellrom,
- b) filmar eller videogram som berre inneheld:
  - program som tidlegare er sende i Norsk rikskringkasting eller som er produserte av eit statleg eller kommunalt organ,
  - opptak frå offentlege arrangement, framsyningar eller tilstellingar,
  - musikk- eller idrettsstoff,
  - dokumentar-, aktualitets-, eller nyhendestoff,
  - program for undervisnings-, forskings- eller hobbyformål,
  - informasjon om, og reklame for, varer og tenester.

#### § 4-4. *Dispensasjon frå kravet om førehandskontroll*

Etter søknad kan Medietilsynet gjere unntak frå kravet om førehandskontroll for film og videogram som er tekne inn i landet for framsyning ved festivalar, filmveker eller i samband med offisielle kulturarrangement.

#### § 4-5. *Gebyr*

For førehandskontroll av film og videogram krev Medietilsynet inn eit gebyr rekna ut etter speletida (lengda) på filmen eller videogrammet. Departementet fastset gebyrsatsen.

Gebyr skal krevjast inn utan omsyn til kva for avgjerd Medietilsynet tek. Medietilsynet kan krevje at gebyret blir betalt på førehand.

For vurdering og klarering av eksemplar av film eller videogram som er blitt vurdert tidlegare, skal det reknast halvt gebyr.

## II

Endringane trer i kraft straks.

### 8. feb. Nr. 116 2008

#### **Forskrift om endring i forskrift om kjørende og gående trafikk (trafikkregler)**

**Hjemmel:** Fastsatt ved kgl.res. 8. februar 2008 med hjemmel i vegtrafikklov 18. juni 1965 nr. 4 § 2, § 4, § 6 og § 11. Fremmet av Samferdselsdepartementet. Kunngjort 12. februar 2008 kl. 14.00.

## I

I forskrift 21. mars 1986 nr. 747 om kjørende og gående trafikk (trafikkregler) gjøres følgende endring:

§ 5 nr. 2 skal lyde:

Kjøring i kollektivfelt og sambruksfelt er bare tillatt som angitt på offentlig trafikkskilt. Likevel kan elektrisk eller hydrogendrevet motorvogn, tohjuls motorsykel, tohjuls moped, sykkel eller uniformert utrykningskjøretøy nytte slike felt.

## II

#### *Ikraftredelse*

Endringen trer i kraft straks.

**8. feb. Nr. 117 2008****Forskrift om endring i forskrift om offentlige trafikkskilt, vegoppmerking, trafikksignaler og anvisninger (skiltforskriften)**

**Hjemmel:** Fastsatt av Samferdselsdepartementet 8. februar 2008 med hjemmel i vegtrafikklov 18. juni 1965 nr. 4 § 5 og § 43, jf. delegeringsvedtak 17. mars 1967 nr. 3462. Kunngjort 12. februar 2008 kl. 14.00.

*I*

I forskrift 7. oktober 2005 nr. 1219 om offentlige trafikkskilt, vegoppmerking, trafikksignaler og anvisninger (skiltforskriften) gjøres følgende endringer:

§ 12 – skilt 508 Kollektivfelt skal lyde:

508 Kollektivfelt

508.1 for buss

508.2 for buss og drosje

Skiltet angir at kollektivfelt begynner og at trafikreglenes bestemmelser om kollektivfelt gjelder. Buss med inntil 16 passasjerplasser i tillegg til førerplass kan bare brukes i kollektivfelt ved utøvelse av løyvepliktig persontransport eller med minst 7 passasjerer i tillegg til fører. Skiltet gjelder fram til skilt 510 «Slutt på kollektivfelt» eller til første vegkryss. Skiltet oppheves også av vegvisningsskilt som angir annen bruk av feltet.

§ 12 – skilt 509 Sambruksfelt skal lyde:

509 Sambruksfelt

Skiltet angir at sambruksfelt begynner og at trafikreglenes bestemmelser om sambruksfelt gjelder. Feltet kan brukes av drosje og buss, samt av motorvogn som transporterer minst det antall personer som er angitt ved tall på skiltet. Buss med inntil 16 passasjerplasser i tillegg til førerplass, og som ikke brukes i løyvepliktig persontransport, omfattes også av skiltets krav om antall personer. Skiltet gjelder fram til skilt 511 «Slutt på sambruksfelt» eller til første vegkryss. Skiltet oppheves også av vegvisningsskilt som angir annen bruk av feltet.

*II*

Endringene trer i kraft 1. januar 2009.

**8. feb. Nr. 118 2008****Forskrift om endring i forskrift om spesielle tillatelser til å drive enkelte former for fiske og fangst (konesjonsforskriften), forskrift om spesielle kvoteordninger for kystfiskeflåten og forskrift om strukturkvoteordning mv. for havfiskeflåten som følge av overgang til lasteromsvolum som størrelsesbegrensning for store kystfartøy**

**Hjemmel:** Fastsatt ved kgl.res. 8. februar 2008 med hjemmel i lov 26. mars 1999 nr. 15 om retten til å delta i fiske og fangst (deltakerloven) § 12 andre og tredje ledd, § 14, § 18 andre ledd jf. § 11 andre ledd bokstav a og § 30 og lov 3. juni 1983 nr. 40 om saltvannsfiske m.v. § 5a. Fremmet av Fiskeri- og kystdepartementet. Kunngjort 12. februar 2008 kl. 14.00.

*I*

I forskrift 13. oktober 2006 nr. 1157 om spesielle tillatelser til å drive enkelte former for fiske og fangst (konesjonsforskriften) gjøres følgende endringer:

§ 2–11 skal lyde:

Det kan ikke tildeles nordsjøtrållatelse for fartøy som har større lasteromsvolum enn 300 m<sup>3</sup>, med mindre det tildeles strukturkvote av nordsjøsil, norsk vårgytende sil eller makrell for fiske med fartøyet. I slikt tilfelle gjelder regelen i § 2–7 tilsvarende.

§ 2–18 skal lyde:

Det kan ikke tildeles avgrenset nordsjøtrållatelse for fartøy som har større lasteromsvolum enn 300 m<sup>3</sup>.

§ 2–22 tredje ledd skal lyde:

For fartøy som har mindre enn 300 m<sup>3</sup> lasteromsvolum kan tillatelse tildeles uten hensyn til tidligere deltakelse.

§ 2–25 første ledd skal lyde:

Fiskeridirektoratet kan tildele tillatelse til fartøy som er tildelt ringnottilatelse eller deltakeradgang for små ringnotfartøy til å bruke trål i fisket etter makrell, taggmakrell (hestmakrell) og sil i Nordsjøen, etter lodde eller norsk vårgytende sil.

§ 4–2 skal lyde:

Kravet om spesiell tillatelse for å drive fiske med ringnot gjelder ikke fiske med fartøy som har mindre enn 300 m<sup>3</sup> lasteromsvolum.

Vilkårene for å delta i ringnotfiske med fartøy som er unntatt fra kravet om spesiell tillatelse etter første ledd fastsettes i de årlige forskriftene som gis med hjemmel i deltakerloven § 21.

§ 5–1 skal lyde:

Ingen må drive fiske etter sei med not med fartøy som har større lasteromsvolum enn 300 m<sup>3</sup> uten å være tildelt spesiell tillatelse.

Vilkårene for å delta i seinotfiske med fartøy som har mindre lasteromsvolum enn 300 m<sup>3</sup> fastsettes i de årlige forskriftene som gis med hjemmel i deltakerloven § 21.

Nytt kapittel 6 overskriften skal lyde:

### *6. Krav om spesiell tillatelse for å drive fiske med snurrevad*

Ny § 6–1 under kapittel 6 skal lyde:

#### **§ 6–1.** *(krav om tillatelse til å drive fiske med snurrevad)*

Ingen må drive fiske med snurrevad med fartøy som har større lasteromsvolum enn 300 m<sup>3</sup> uten å være tildelt spesiell tillatelse.

Vilkårene for å drive fiske med snurrevad med fartøy som har mindre lasteromsvolum enn 300 m<sup>3</sup> fastsettes i de årlige forskriftene som gis med hjemmel i deltakerloven § 21.

Nåværende kapittel 6 blir nytt kapittel 7.

Nåværende § 6–1 til § 6–5 blir nye § 7–1 til § 7–5.

## **II**

I forskrift 7. november 2003 nr. 1309 om spesielle kvoteordninger for kystfiskeflåten gjøres følgende endringer:

§ 1 første ledd skal lyde:

Forskriften gjelder for fartøy som eieren har adgang til å delta med i fiskerier som er adgangsbegrenset etter reglene i § 21 i deltakerloven av 26. mars 1999 nr. 15.

§ 10 skal lyde:

Det kan ikke tildeles strukturkvote av reker sør for 62 grader nord til et fartøy som har større lasteromsvolum enn 300 m<sup>3</sup>, på grunnlag av uttak av et fartøy med mindre lasteromsvolum enn 300 m<sup>3</sup>. Adgang til å delta i trålfisket etter reker sør for 62 grader nord kan i slike tilfeller heller ikke rettleles etter reglene i § 8 annet ledd.

## **III**

I forskrift 4. mars 2005 nr. 193 om strukturkvoteordning mv. for havfiskeflåten gjøres følgende endringer:

§ 1 første ledd bokstav e skal lyde:

- e) fartøy som har adgang til å delta i gruppen for havfiskefartøy som fisker med konvensjonelle redskap og

§ 3 første ledd bokstav e skal lyde:

- e) For havfiskefartøy som fisker med konvensjonelle redskap: Torsk, hyse og sei nord for 62° N.

§ 12 overskriften skal lyde:

**§ 12.** *Særlige regler for tildeling av strukturkvote til fartøy som har adgang til å delta i gruppen for havfiskefartøy som fisker med konvensjonelle redskap*

§ 13 tredje ledd skal lyde:

Det kan ikke tildeles strukturkvote av lodde til et fartøy som har større lasteromsvolum enn 300 m<sup>3</sup>, på grunnlag av uttak av et fartøy med mindre lasteromsvolum enn 300 m<sup>3</sup>. En loddetråltillatelse kan i slike tilfeller heller ikke rettleles etter reglene i § 6 tredje ledd.

## **IV**

### *Ikraftsetting*

Endringene trer i kraft straks.

Fra samme tid oppheves forskrift 25. juli 1986 nr. 1609 om midlertidig konsesjonsordning for fiske med snurrevad.

**8. feb. Nr. 119 2008****Forskrift om endring i forskrifter som følge av overgang til lasteromsvolum som størrelsesbegrensning for store kystfartøy**

**Hjemmel:** Fastsatt av Fiskeri- og kystdepartementet 8. februar 2008 med hjemmel i lov 26. mars 1999 nr. 15 om retten til å delta i fiske og fangst (deltakerloven) § 21, jf. delegeringsvedtak 11. februar 2000 nr. 99 og lov 3. juni 1983 nr. 40 om saltvannsfiske m.v. § 4, § 5, og § 9. Kunngjort 12. februar 2008 kl. 14.00.

**I**

I forskrift 28. november 2007 nr. 1330 om adgang til å delta i kystfartøygruppens fiske for 2008 (deltakerforskriften) gjøres følgende endringer:

§ 1 skal lyde:

Forskriften inneholder bestemmelser om begrensninger i adgangen til å delta i følgende fiskerier:

- a. fisket etter torsk, hyse og sei mv. for konvensjonelle havfiskefartøy,
- b. fisket etter torsk, hyse og sei for fartøy som har mindre enn 300 m<sup>3</sup> lasteromsvolum som fisker med konvensjonelle redskap nord for 62 grader nord,
- c. fisket etter torsk for fartøy som har mindre enn 300 m<sup>3</sup> lasteromsvolum som fisker med konvensjonelle redskap i Nordsjøen sør for 62 grader nord,
- d. fisket etter makrell for fartøy som har mindre enn 300 m<sup>3</sup> lasteromsvolum,
- e. fisket etter sild for fartøy som har mindre enn 300 m<sup>3</sup> lasteromsvolum i Nordsjøen sør for 62 grader nord,
- f. fisket etter sei for fartøy som har mindre enn 300 m<sup>3</sup> lasteromsvolum som fisker med not nord for 62 grader nord,
- g. fisket etter sei for fartøy som har mindre enn 300 m<sup>3</sup> lasteromsvolum som fisker med not eller konvensjonelle redskap sør for 62 grader nord,
- h. fisket etter reker med trål i Nordsjøen og Skagerrak sør for 62 grader nord,
- i. fisket etter norsk vårgytende sild for fartøy som har mindre enn 300 m<sup>3</sup> lasteromsvolum,
- j. fisket etter rognkjeks for fartøy som har mindre enn 300 m<sup>3</sup> lasteromsvolum i Nordland, Troms og Finnmark,
- k. fisket etter blåkveite for fartøy under 28 meter største lengde som fisker med konvensjonelle redskap nord for 62 grader nord og
- l. fisket etter brisling for fartøy som har mindre enn 300 m<sup>3</sup> lasteromsvolum.

Kapittel 2 underkapittel I overskriften skal lyde:

***I. Fisket etter torsk, hyse og sei mv. for konvensjonelle havfiskefartøy***

§ 8 første ledd skal lyde:

Deltakelsen i fiske gjelder for fisket etter torsk, hyse, sei, brosme, lange (hvitlange og blålange), blåkveite, uer og steinbit med havfiskefartøy som fisker med annet redskap enn trål og not.

§ 9 første ledd første kolon og bokstav a skal lyde:

For å kunne delta i lukket gruppe i fiske med konvensjonelle havfiskefartøy etter torsk, hyse og sei mv. må følgende vilkår være oppfylt:

- a. fartøyet må være registrert i merkeregisteret,

§ 9 første ledd bokstav d skal lyde:

- d. fartøyet må ha hatt adgang til å delta i fisket i 2007, i medhold av reglene i kapittel 2 underkapittel I Fisket etter torsk, hyse og sei mv. for fartøy på eller over 28 meter største lengde som fisker med konvensjonelle redskap i forskrift 27. november 2006 nr. 1319 om adgang til å delta i kystfartøygruppens fiske for 2007.

Kapittel 2 underkapittel II overskriften skal lyde:

***II. Fisket etter torsk, hyse og sei for fartøy som har mindre enn 300 m<sup>3</sup> lasteromsvolum som fisker med konvensjonelle redskap nord for 62 grader nord***

§ 10 skal lyde:

Deltakelsen i fiske gjelder for fiske etter torsk, hyse og sei nord for 62 grader nord med fartøy som har mindre enn 300 m<sup>3</sup> lasteromsvolum som fisker med annet redskap enn trål og not.

§ 11 første ledd bokstav a skal lyde:

- a. fartøyet må være registrert i merkeregisteret og ha mindre enn 300 m<sup>3</sup> lasteromsvolum, med mindre det er gitt dispensasjon fra lengdebegrensningen som gjaldt før 2008 i henhold til de regler som gjaldt da dispensasjonen ble gitt,

Kapittel 2 underkapittel III overskriften skal lyde:

*III. Fisket etter torsk for fartøy som har mindre enn 300 m<sup>3</sup> lasteromsvolum som fisker med konvensjonelle redskap i Nordsjøen sør for 62 grader nord*

§ 13 skal lyde:

Deltakelsen i fiske gjelder fiske etter torsk i området sør for 62 grader nord, vest for en rett linje gjennom Lindesnes fyr og Hanstholmen fyr, øst for fire grader vest og nord for 51 grader nord med fartøy som har mindre enn 300 m<sup>3</sup> lasteromsvolum som fisker med annet redskap enn not og trål.

§ 14 første ledd bokstav a skal lyde:

- a. fartøyet må være registrert i merkeregisteret og ha mindre enn 300 m<sup>3</sup> lasteromsvolum, med mindre det er gitt dispensasjon fra lengdebegrensningen som gjaldt før 2008 i henhold til de regler som gjaldt da dispensasjonen ble gitt,

§ 15 første ledd bokstav a skal lyde:

- a. fartøyet må være registrert i merkeregisteret og ha mindre enn 300 m<sup>3</sup> lasteromsvolum,

Kapittel 2 underkapittel IV overskriften skal lyde:

*IV. Fisket etter makrell for fartøy som har mindre enn 300 m<sup>3</sup> lasteromsvolum*

§ 16 første ledd bokstav a skal lyde:

- a. fartøyet må være registrert i merkeregisteret og ha mindre enn 300 m<sup>3</sup> lasteromsvolum, med mindre det er gitt dispensasjon fra lengdebegrensningen som gjaldt før 2008 i henhold til de regler som gjaldt da dispensasjonen ble gitt,

§ 16 tredje ledd skal lyde:

Eier av fartøy større enn 13 meter, men mindre enn 300 m<sup>3</sup> lasteromsvolum som deltok i fiske med garn eller snøre i 2007 uten å være ført på blad B i fiskermanntallet, kan etter søknad til Fiskeridirektoratets regionkontor gis adgang til å delta uavhengig av vilkåret i første ledd bokstav b dersom eier og høvedsmann er ført i fiskermanntallet.

Kapittel 2 underkapittel V overskriften skal lyde:

*V. Fisket etter sild for fartøy som har mindre enn 300 m<sup>3</sup> lasteromsvolum i Nordsjøen sør for 62 grader nord*

§ 19 overskriften skal lyde:

**§ 19.** (vilkår for å delta i lukket gruppe)

§ 19 første ledd første kolon og bokstav a skal lyde:

For å delta i lukket gruppe i kystfartøygruppens fiske etter sild må følgende vilkår være oppfylt:

- a. fartøyet må være registrert i merkeregisteret og ha mindre enn 300 m<sup>3</sup> lasteromsvolum, med mindre det er gitt dispensasjon fra lengdebegrensningen som gjaldt før 2008 i henhold til de regler som gjaldt da dispensasjonen ble gitt,

§ 21 første ledd bokstav a skal lyde:

- a. fartøyet må være registrert i merkeregisteret og ha mindre enn 300 m<sup>3</sup> lasteromsvolum,

Kapittel 2 underkapittel VI overskriften skal lyde:

*VI. Fisket etter sei for fartøy som har mindre enn 300 m<sup>3</sup> lasteromsvolum som fisker med not nord for 62 grader nord*

§ 22 første ledd bokstav a skal lyde:

- a. fartøyet må være registrert i merkeregisteret og ha en største lengde på eller over 13 meter men mindre enn 300 m<sup>3</sup> lasteromsvolum, med mindre det er gitt dispensasjon fra lengdebegrensningen som gjaldt før 2008 i henhold til de regler som gjaldt da dispensasjonen ble gitt,

Kapittel 2 underkapittel VII overskriften skal lyde:

*VII. Fisket etter sei for fartøy som har mindre enn 300 m<sup>3</sup> lasteromsvolum som fisker med not eller konvensjonelle redskap sør for 62 grader nord*

§ 24 første ledd første kolon og bokstav a skal lyde:

For å delta i lukket gruppe i kystfartøygruppens fiske etter sei med not sør for 62 grader nord, må følgende vilkår være oppfylt:

- a. fartøyet må være registrert i merkeregisteret og ha en største lengde på eller over 13 meter men mindre enn 300 m<sup>3</sup> lasteromsvolum, med mindre det er gitt dispensasjon fra lengdebegrensningen som gjaldt før 2008 i henhold til de regler som gjaldt da dispensasjonen ble gitt,

§ 25 første ledd bokstav a skal lyde:

- a. fartøyet må være registrert i merkeregisteret og være under 13 meter største lengde ved deltakelse med not og ha mindre enn 300 m<sup>3</sup> lasteromsvolum ved deltakelse med konvensjonelle redskap,

Kapittel 2 underkapittel IX overskriften skal lyde:

### *IX. Fisket etter norsk vårgytende sild for fartøy som har mindre enn 300 m<sup>3</sup> lasteromsvolum*

§ 28 bokstav a skal lyde:

- a. fartøyet må være registrert i merkeregisteret og ha mindre enn 300 m<sup>3</sup> lasteromsvolum, med mindre det er gitt dispensasjon fra lengdebegrensningen som gjaldt før 2008 i henhold til de regler som gjaldt da dispensasjonen ble gitt,

§ 28 tredje ledd skal lyde:

Eier av fartøy mellom 28 og 33,50 meter største lengde som hadde tillatelse til å delta i fisket etter norsk vårgytende sild i 1985, kan delta med fartøyet uavhengig av størrelsesvilkåret i første ledd bokstav a.

§ 29 bokstav a skal lyde:

- a. fartøyet må være registrert i merkeregisteret og ha mindre enn 300 m<sup>3</sup> lasteromsvolum,

§ 37 første ledd bokstav a skal lyde:

- a. fartøyet må være registrert i merkeregisteret og ha mindre enn 300 m<sup>3</sup> største lasteromsvolum, med mindre det er gitt dispensasjon fra lengdebegrensningen som gjaldt før 2008 i henhold til de regler som gjaldt da dispensasjonen ble gitt,

§ 41 første ledd skal lyde:

Disse særreglene gjelder ved salg av fartøy som har deltakeradgang i fisket etter torsk, hyse og sei mv. for konvensjonelle havfiskefartøy og i fisket etter torsk, hyse og sei for fartøy som har mindre enn 300 m<sup>3</sup> lasteromsvolum som fisker med konvensjonelle redskap nord for 62 grader nord.

§ 43 første ledd skal lyde:

Disse særreglene gjelder ved utskifting av fartøy som har deltakeradgang i fisket etter torsk, hyse og sei mv. for konvensjonelle havfiskefartøy og i fisket etter torsk, hyse og sei for fartøy som har mindre enn 300 m<sup>3</sup> lasteromsvolum som fisker med konvensjonelle redskap nord for 62 grader nord.

§ 44 tredje ledd skal lyde:

Det kan ikke gis tillatelse til å benytte leiefartøy som har større lasteromsvolum enn 300 m<sup>3</sup>, med mindre det aktuelle leiefartøyet har fått dispensasjon fra lengdebegrensningen som gjaldt før 2008 i henhold til de regler som gjaldt da dispensasjonen ble gitt. Størrelsesbegrensningen gjelder ikke for leiefartøy i fisket etter torsk, hyse og sei mv. for konvensjonelle havfiskefartøy.

## *II*

I forskrift 21. desember 2007 nr. 1752 om regulering av fisket etter torsk, hyse og sei nord for 62° N i 2008 gjøres følgende endringer:

§ 5 skal lyde:

Fartøy som har adgang til å delta gruppen for konvensjonelle havfiskefartøy kan fiske og lande inntil 17 597 tonn torsk, 8 538 tonn hyse og 9 405 tonn sei. Av kvantumet på 9 405 tonn sei avsettes 750 tonn til bifangst.

Av den samlede gruppeknoten av torsk for konvensjonelle fartøy som har mindre enn 300 m<sup>3</sup> lasteromsvolum er det avsatt 5 000 tonn til dekning av bifangst i andre fiskerier.

Fartøy som har adgang til å delta i lukket gruppe i fisket etter torsk, hyse og sei for fartøy som har mindre enn 300 m<sup>3</sup> lasteromsvolum som fisker med konvensjonelle redskap kan fiske og lande inntil 102 264 tonn torsk, 35 098 tonn hyse og 64 125 tonn sei.

Disse kvanta torsk fordeles som følger:

- 1) Fartøy med største lengde under 11 meter kan fiske og lande inntil 29 656 tonn torsk.
- 2) Fartøy med største lengde fra og med 11 meter til og med 14,99 meter kan fiske og lande inntil 25 566 tonn torsk.
- 3) Fartøy med største lengde fra og med 15 meter til og med 20,99 meter kan fiske og lande inntil 20 453 tonn torsk, hvorav 964 tonn til distriktskvote avsettes til dekning av bifangst i andre fiskerier.
- 4) Fartøy med største lengde fra og med 21 meter men med mindre enn 300 m<sup>3</sup> lasteromsvolum kan fiske og lande inntil 26 589 tonn torsk, hvorav 624 tonn til distriktskvote avsettes til dekning av bifangst i andre fiskerier.

Fartøy som har adgang til å delta i åpen gruppe i fisket etter torsk, hyse og sei for fartøy som har mindre enn 300 m<sup>3</sup> lasteromsvolum som fisker med konvensjonelle redskap kan fiske og lande 12 510 tonn torsk, 3 794 tonn hyse og 11 970 tonn sei.

§ 12 annet ledd skal lyde:

Fartøy med spesiell tillatelse til å drive fiske etter sei med not (seinotkonsesjon) har kvotefaktor 5,64, garantert kvote på 730 tonn og en maksimalkvote på 2 058 tonn.

Kapittel 4 overskriften skal lyde:

#### *Kapittel 4. Konvensjonelle havfiskefartøy med adgang til å delta*

§ 14 og § 15 skal lyde:

##### **§ 14. (Kvoter)**

Konvensjonelle havfiskefartøy som har kvotefaktor 1,0 kan fiske og lande en fartøykvote på 194 tonn torsk.

Konvensjonelle havfiskefartøy som har kvotefaktor 1,0 kan fiske og lande en maksimalkvote på 131 tonn hyse, hvorav 97 tonn er garanterte.

Konvensjonelle havfiskefartøy som har adgang til å delta i fisket etter sei med garn og som har kvotefaktor 1,0 kan fiske og lande en maksimalkvote på 500 tonn sei.

Kvotene til det enkelte fartøy fastsettes forholdsmessig ut fra fartøyets kvotefaktor.

##### **§ 15. (Bifangst)**

Konvensjonelle havfiskefartøy som ikke fyller vilkårene for å delta i det direkte fisket etter sei med garn, kan ved fiske etter andre fiskeslag ha inntil 50 % bifangst av sei i de enkelte fangstene og av landet fangst i den tid det direkte fisket med konvensjonelle redskaper er åpent.

Når det direkte fisket etter sei med konvensjonelle redskaper er stoppet, eller når det enkelte fartøy har fisket sin maksimalkvote, kan konvensjonelle havfiskefartøy ha inntil 25 % bifangst av sei i de enkelte fangster og av landet fangst.

Det er ikke adgang til å fiske bifangst av torsk eller hyse ut over fartøykvoten.

Kapittel 5 overskriften skal lyde:

#### *Kapittel 5. Fiske med konvensjonelle redskap med fartøy mindre enn 300 m<sup>3</sup> lasteromsvolum som har adgang til å delta i lukket gruppe*

§ 17 nr. 4 første kolon skal lyde:

Fartøy med største lengde fra og med 21 meter, men med mindre enn 300 m<sup>3</sup> største lasteromsvolum, samt fartøy som er gitt dispensasjon fra lengdebegrensningen som gjaldt før 2008 i henhold til de regler som gjaldt da dispensasjonen ble gitt kan fiske følgende kvanta torsk (tonn):

§ 20 overskriften skal lyde:

##### **§ 20. Beregning av kvote ved utskifting og ombygging av fartøy mindre enn 300 m<sup>3</sup> største lasteromsvolum**

Kapittel 6 overskriften skal lyde:

#### *Kapittel 6. Fiske med konvensjonelle redskap med fartøy som har adgang til å delta i åpen gruppe*

### III

I forskrift 14. desember 2007 nr. 1686 om regulering av fisket etter norsk vårgytende sild i 2008 gjøres følgende endring:

Ny § 11a under kapittel 4 skal lyde:

##### **§ 11a. Særskilt turkvoteordning**

Fartøy som fører egen fangst er begrenset av en kvote på 250 tonn losset kvantum per tur.

Leveringer over 250 tonn losset kvantum per tur vil bli inndratt og belastet fartøyets eventuelt gjenstående kvote.

### IV

I forskrift 19. desember 2007 nr. 1762 om regulering av fisket etter sild i Nordsjøen og Skagerrak i 2008 gjøres følgende endringer:

§ 5 første ledd skal lyde:

Fartøy med adgang til å delta i kystfartøygruppens fiske etter sild i Nordsjøen sør for 62° N kan fiske og lande inntil 7 000 tonn.

Ny § 15a under kapittel 5 skal lyde:

**§ 15a. Særskilt turkvoteordning**

Ringnotfartøy uten konsesjon (SUK) og fartøy i kystfartøygruppen som fører egen fangst er begrenset av en kvote på 250 tonn losset kvantum per tur.

Leveringer over 250 tonn losset kvantum per tur vil bli inndratt og belastet fartøyets eventuelt gjenstående kvote.

**V**

I forskrift 19. desember 2007 nr. 1693 om regulering av fisket etter makrell i 2008 gjøres følgende endring:

Ny § 22a under kapittel 5 skal lyde:

**§ 22a. Særskilt turkvoteordning**

Ringnotfartøy uten konsesjon (SUK) og fartøy i kystfartøygruppen som fører egen fangst er begrenset av en kvote på 250 tonn losset kvantum per tur.

Leveringer over 250 tonn losset kvantum per tur vil bli inndratt og belastet fartøyets eventuelt gjenstående kvote.

**VI**

I forskrift 18. desember 2007 nr. 1495 om regulering av fisket etter torsk i Nordsjøen og Skagerrak i 2008 gjøres følgende endring:

§ 4 annet ledd skal lyde:

Fartøy med adgang til å delta i åpen gruppe i fisket etter torsk for fartøy med mindre enn 300 m<sup>3</sup> lasteromsvolum som fisker med konvensjonelle redskap i Nordsjøen, kan maksimalt fiske følgende kvanta torsk rund vekt i Nordsjøen:

Fartøy under 21 meter største lengde:	5 tonn
Fartøy på eller over 21 meter største lengde:	20 tonn

**VII**

I forskrift 14. desember 2007 nr. 1455 om regulering av fisket etter sei i Nordsjøen og Skagerrak i 2008 gjøres følgende endring:

§ 7 annet ledd skal lyde:

Fiskeridirektoratet kan stoppe fisket for konvensjonelle havfiskefartøy når det gjenstår 1 400 tonn sei av gruppeknoten.

**VIII**

I forskrift 14. desember 2007 nr. 1441 om forbud mot fiske og fangst av brugde, pigghå og håbrann i 2008 gjøres følgende endring:

§ 1 annet ledd skal lyde:

Forbudet mot å fiske pigghå gjelder ikke for fartøy som har mindre enn 300 m<sup>3</sup> lasteromsvolum som fisker med konvensjonelle redskap i Norges indre farvann og i sjøterritoriet.

**IX**

Endringene trer i kraft straks.

Fra samme tid oppheves forskrift 9. mars 2000 nr. 214 for tildeling av tilskudd til fornyelse og kapasitetstilpasning i den norske fiskeflåten i 2000.

**8. feb. Nr. 120 2008****Forskrift om endring i forskrift om regulering av fisket etter vassild nord for 62 grader nord i 2008**

**Hjemmel:** Fastsatt av Fiskeridirektoratet 8. februar 2008 med hjemmel i forskrift 13. desember 2007 nr. 1684 om regulering av fisket etter vassild nord for 62 grader nord i 2008 § 9 annet ledd. Kunngjort 12. februar 2008 kl. 14.00.

**I**

I forskrift 13. desember 2007 nr. 1684 om regulering av fisket etter vassild nord for 62 grader nord i 2008 gjøres følgende endring:

§ 3 skal lyde:

Fisket etter vassild kan ta til 20. februar 2008.

**II**

Endringen trer i kraft straks.

**8. feb. Nr. 121 2008****Forskrift om opphevelse av forskrift om særskilte beskyttelsestiltak ved import av fiskevarer fra Brasil**

**Hjemmel:** Fastsatt av Mattilsynet 8. februar 2008 med hjemmel i lov 19. desember 2003 nr. 124 om matproduksjon og mattrygghet mv. (matloven) § 23 tredje ledd.

**EØS-henvisninger:** EØS-avtalen vedlegg I (vedtak 2006/698/EF endret ved vedtak 2006/931/EF). Kunngjort 12. februar 2008 kl. 14.00.

**I**

Forskrift 2. november 2006 nr. 1210 om særskilte beskyttelsestiltak ved import av fiskevarer fra Brasil oppheves.

**II**

Forskriften trer i kraft straks.

**8. feb. Nr. 122 2008****Delvis ikrafttredelse av forskrift 16. desember 2005 nr. 1494 om domssogns- og lagdømmeinndeling**

**Hjemmel:** Fastsatt av Domstoladministrasjonen 8. februar 2008 med hjemmel i lov 13. august 1915 nr. 5 om domstolene (domstolloven) § 16 og § 22, jf. forskrift 16. desember 2005 nr. 1494 om domssogns- og lagdømmeinndeling del IV første punktum. Kunngjort 12. februar 2008 kl. 14.00.

Med hjemmel i domstolloven § 16 og § 22, jf. forskrift 16. desember 2005 nr. 1494 om domssogns- og lagdømmeinndeling del IV, har Domstoladministrasjonen i dag bestemt at forskrift 16. desember 2005 nr. 1494 om domssogns- og lagdømmeinndeling del I nr. 9 bokstav a skal tre i kraft 1. april 2008.

**8. feb. Nr. 131 2008****Forskrift om opphevelse av forskrift om drift av reisebyrå på Svalbard**

**Hjemmel:** Fastsatt ved kgl.res. 8. februar 2008 med hjemmel i lov 17. juli 1925 nr. 11 om Svalbard § 4. Fremmet av Barne- og likestillingsdepartementet. Kunngjort 15. februar 2008 kl. 15.15.

Forskrift 18. mars 1977 nr. 3387 om drift av reisebyrå på Svalbard oppheves fra 1. mars 2008.

**12. feb. Nr. 132 2008****Forskrift om endring i forskrift om krav til kompetanse og autorisasjon for førere av trekkraftkjøretøy på det nasjonale jernbanenettet**

**Hjemmel:** Fastsatt av Statens jernbanetilsyn 12. februar 2008 med hjemmel i lov 11. juni 1993 nr. 100 om anlegg og drift av jernbane, herunder sporvei, tunnelbane og forstadsbane m.m. (jernbaneloven) § 6, jf. forskrift 16. desember 2005 nr. 1490 om lisens, sikkerhets sertifikat og om tilgang til å trafikere det nasjonale jernbanenettet, samt sikkerhetsgodkjenning for å drive infrastruktur (lisensforskriften) § 1–3 syvende ledd. Kunngjort 15. februar 2008 kl. 15.15.

**I**

I forskrift 7. februar 2005 nr. 113 om krav til kompetanse og autorisasjon for førere av trekkraftkjøretøy på det nasjonale jernbanenettet gjøres følgende endringer:

Forskriftens tittel skal lyde:

*Forskrift om krav til kompetanse og autorisasjon for førere av trekkraftkjøretøy på det nasjonale jernbanenettet (autorisasjonsforskriften)*

§ 2 bokstav a skal lyde:

- a) *Trekkraftkjøretøy:* rullende materiell som har eget framdriftsmaskineri, herunder lokomotiv, motorvognsett og skinnetraktor. Med skinnetraktor forstås skiftetraktor samt skinnegående maskiner for drift og vedlikehold av infrastruktur.

§ 4 skal lyde:

Førere av trekkraftkjøretøy skal ha bestått eksamen fra offentlig godkjent fagskole. Dette gjelder ikke:

- a) Førere som er utdannet som lokomotivførere hos jernbanevirksomhet i Norge før 1. juli 2005.
- b) Førere av skinnetraktor.
- c) Førere utdannet i annen EØS-stat eller førere med utdanning fra land utenfor EØS dersom utdanningen er sammenlignbar med norsk utdanning.

§ 16 skal lyde:

Den som driver jernbanevirksomhet skal ha et oppdatert register over autoriserte førere av trekkraftkjøretøy som virksomheten benytter.

§ 17 oppheves.

## II

Endringene trer i kraft straks.

### 12. feb. Nr. 133 2008

#### **Forskrift om endring i forskrift om opplysningsplikt ved tilbud om kjøp av sammensatte produkter**

**Hjemmel:** Fastsatt av Kredittilsynet 12. februar 2008 med hjemmel i lov 10. juni 1988 nr. 40 om finansieringsvirksomhet og finansinstitusjoner (finansieringsvirksomhetsloven) § 2–11. Kunngjort 15. februar 2008 kl. 15.15.

## I

I forskrift 25. september 2006 nr. 1317 om opplysningsplikt ved tilbud om kjøp av sammensatte produkter gjøres følgende endringer:

§ 1 nytt fjerde ledd skal lyde:

Bestemmelsene i forskrift 29. juni 2007 nr. 876 til verdipapirhandelloven kapittel 10 gjelder tilsvarende for finansinstitusjoners salg av og rådgivning med hensyn til sammensatte produkter, med unntak av § 10–19, § 10–21 til § 10–24 og § 10–31 til § 10–37.

§ 4 nytt første ledd skal lyde:

Opplysninger om pris og totale kostnader skal tydelig fremkomme på første tekstsider av produktets informasjonsmaterieell og tegningsinnbydelse. Tegningskostnader oppgis eksplisitt.

Nåværende § 4 første til tredje ledd blir nye andre til fjerde ledd.

§ 6 nye annet og tredje ledd skal lyde:

Den historiske avkastningen skal fremstilles i diagrams form. En referansegraf for den samme avkastningen uten de begrensninger produktet legger på avkastningen skal også vises i samme diagram.

Dersom historisk avkastning er basert på konstruerte indekser som ikke gir et relevant bilde av avkastningenes historikk, skal denne ikke gjengis i informasjonsmateriellet.

§ 6 sjette ledd oppheves.

Nåværende § 6 annet til femte ledd blir nye fjerde til syvende ledd.

§ 6 nytt åttende, niende og tiende ledd skal lyde:

Det skal opplyses om hvilken avkastning en risikofri investering ville gitt i samme periode som produktets løpetid.

Det skal oppgis et konfidensintervall for produktets avkastning per anno, hvor produktets avkastning med 70 % sikkerhet vil befinne seg. Intervallet skal angis både uten tegningskostnader og med tilbyders høyeste anslag for tegningskostnader.

Det skal opplyses om forventet årlig avkastning på produktet uten tegningskostnader, samt forventet årlig avkastning hensyntatt tilbyders høyeste anslag for tegningskostnader. Beregningen skal baseres på rimelige forutsetninger, understøttet av objektive data.

Nåværende § 6 syvende ledd blir nytt ellefte ledd.

§ 8 første ledd skal lyde:

Dersom institusjonen yter lån, eller medvirker til et låneopptak i en annen institusjon, med helt eller delvis sikkerhet i sammensatte produkter skal det spesifiseres

- a) hva som er effektiv rente p.a. på lånet,
- b) effektiv rente p.a. på innbetalt beløp inkludert lånekostnader, når det tas hensyn til at bare det garanterte beløpet tilbakebetales, og
- c) hvilken avkastning produktet må oppnå for at kunden skal få tilbake egenkapitalen. Det skal tas hensyn til alle renter og gebyrer kunden betaler i forbindelse med låneopptaket.

## II

Endringene trer i kraft 1. mars 2008.

**12. feb. Nr. 134 2008****Forskrift om endring i forskrift om stønad til dekning av utgifter til viktige legemidler mv. (blåreseptforskriften)**

**Hjemmel:** Fastsatt av Helse- og omsorgsdepartementet 12. februar 2008 med hjemmel i lov 28. februar 1997 nr. 19 om folketrygd (folketrygdloven) § 5–14 fjerde ledd og lov 5. august 1994 nr. 55 om vern mot smittsomme sykdommer § 6–2. Kunngjort 15. februar 2008 kl. 15.15.

*I*

I forskrift 28. juni 2007 nr. 814 om stønad til dekning av utgifter til viktige legemidler mv. (blåreseptforskriften) gjøres følgende endringer:

§ 8 femte ledd skal lyde:

Det ytes stønad til full dekning av utgifter til legemidler forskrevet for allmennfarlige smittsomme sykdommer etter § 4 og for legemidler i refusjonslisten forskrevet på følgende refusjonskoder:

B90 HIV-sykdom/AIDS (ICPC-2)

B99 Immunsvikt INA (ICPC-2)

B20 HIV-sykdom med infek.syktd. og parasittsykdommer som følge (ICD-10)

B21 HIV-sykdom med ondartede svulster som følge (ICD-10)

B22 HIV-sykdom med andre spesifiserte sykdommer som følge (ICD-10)

B23 HIV-sykdom med andre tilstander som følge (ICD-10)

B24 Uspesifisert humant immunsviktvirus (HIV-sykdom) (ICD-10)

Z21 Symptomfri bærer av humant immunsviktvirus [hiv] (ICD-10)

D80 Immunsvikt med overveiende antistoffmangel (ICD-10)

D81 Kombinert immunsvikt (ICD-10)

D82 Immunsvikt forbundet med andre større defekter (ICD-10)

D83 Vanlig variabel immunsvikt (ICD-10)

D84 Annen immunsvikt (ICD-10)

– 53 Fordøyelsesplager ved ondartet kreftsykdom

– 90 Palliativ behandling i livets slutfase.

§ 13 skal lyde:

Forskriften gjelder fra 3. mars 2008. Fra samme tidspunkt oppheves forskrift 18. april 1997 nr. 330 om stønad til dekning av utgifter til viktige legemidler og spesielt medisinsk utstyr.

*II*

Endringene trer i kraft straks.

**12. feb. Nr. 135 2008****Forskrift om endring i forskrift om endring i forskrift om legemidler (legemiddelforskriften)**

**Hjemmel:** Fastsatt av Helse- og omsorgsdepartementet 12. februar 2008 med hjemmel i lov 28. februar 1997 nr. 19 om folketrygd (folketrygdloven) § 5–14 fjerde ledd. Kunngjort 15. februar 2008 kl. 15.15.

*I*

I forskrift 28. juni 2007 nr. 816 om endring i forskrift om legemidler (legemiddelforskriften) gjøres følgende endringer:

§ 14–9 første ledd skal lyde:

Et legemiddel skal innvilges forhåndsgodkjent refusjon dersom:

- legemidlet har markedsføringstillatelse for den indikasjonen det søkes refusjon for, jf. § 14–7 bokstav e,
- søkeren kan dokumentere at legemidlet oppfyller de faglige kriteriene som nevnt i § 14–13,
- legemidlet ikke omfattes av § 14–14, og
- kostnadsøkningen ikke overstiger grensene i § 14–15.

Del II skal lyde:

Endringene gjelder fra 3. mars 2008.

*II*

Endringene trer i kraft straks.

**12. feb. Nr. 143 2008****Forskrift om endring i forskrift om kvotefaktor i fisket etter sild i Nordsjøen og Skagerrak i 2008**

**Hjemmel:** Fastsatt av Fiskeridirektoratet 12. februar 2008 med hjemmel i forskrift 19. desember 2007 nr. 1762 om regulering av fisket etter sild i Nordsjøen og Skagerrak i 2008 § 6 og § 9. Kunngjort 19. februar 2008 kl. 14.50.

*I*

I forskrift 24. januar 2008 nr. 65 om kvotefaktor i fisket etter sild i Nordsjøen og Skagerrak i 2008 gjøres følgende endringer:

Ny § 2 skal lyde:

**§ 2.** *Kvotefaktor for fartøy med pelagisk tråltillatelse eller nordsjøtråltillatelse*

Ved beregning av fartøykvote for fartøy med pelagisk tråltillatelse eller nordsjøtråltillatelse, jf. forskrift om spesielle tillatelser til å drive enkelte former for fiske og fangst (konesjonsforskriften) § 2–6 og § 2–10 skal anvendes faktor 0,31.

Nåværende § 2 blir ny § 3.

*II*

Endringene trer i kraft straks.

**13. feb. Nr. 144 2008****Forskrift om endring i forskrift om regulering av fisket etter torsk, hyse og sei nord for 62° N i 2008**

**Hjemmel:** Fastsatt av Fiskeridirektoratet 13. februar 2008 med hjemmel i forskrift 21. desember 2007 nr. 1752 om regulering av fisket etter torsk, hyse og sei nord for 62° N i 2008 § 32. Kunngjort 19. februar 2008 kl. 14.50.

*I*

I forskrift 21. desember 2007 nr. 1752 om regulering av fisket etter torsk, hyse og sei nord for 62° N i 2008 gjøres følgende endringer:

Ny § 20a under kapittel 6 skal lyde:

**§ 20a.** *Endring av hjemmelslengde for fartøy med største lengde på eller over 11 meter og hjemmelslengde mellom 10 og 10,99 meter*

Fartøy som 15. mars 2007 var registrert i Fiskeridirektoratets fartøyregister med største lengde på eller over 11 meter og kvote med hjemmelslengde fra og med 10 til og med 10,99 meter, kan få hjemmelslengden endret til 11 meter. Slik endring kan gis med kvotemessig virkning fra og med 16. januar 2008. Det er et vilkår at eieren av fartøyet samtykker. Dersom fartøyet er skiftet ut, kan endringen i stedet fastsettes for erstatningsfartøyet.

Tilsvarende gjelder for erstatningsfartøy for fartøy som før 15. mars 2007 var registrert med største lengde på eller over 11 meter og kvote med hjemmelslengde fra og med 10 til og med 10,99 meter. Det er et vilkår at erstatningsfartøyet ble kjøpt eller kontrahert før 16. mars 2007 og at Fiskeridirektoratet mottok søknad om ervervstillatelse for dette fartøyet før samme dato.

Dersom deltakeradgangen til fartøy som ellers kunne fått endret hjemmelslengde etter denne paragrafen er oppgitt som følge av tildeling av strukturkvote, kan det eller de fartøy som er tildelt strukturkvote få endret kvotefaktoren forholdsmessig. Det er et vilkår at eieren av mottakende fartøy samtykker.

Vedtak om endring av hjemmelslengde og kvotefaktor treffes av Fiskeridirektoratet.

§ 28 tredje ledd oppheves.

§ 28 nåværende fjerde til niende ledd blir tredje til åttende ledd.

I forskriftens vedlegg 2 med posisjoner over områdebegrensninger i kysttorskvernet skal det i stedsangivelsen for Henningsvær-området linje fem posisjon 68° 09,14' 014° 39,10' lyde:

Sydøst av Skrova fyr

*II*

Endringene trer i kraft straks.

**14. feb. Nr. 148 2008****Forskrift om endring i forskrift om regulering av fisket etter makrell i 2008**

**Hjemmel:** Fastsatt av Fiskeridirektoratet 14. februar 2008 med hjemmel i forskrift 19. desember 2007 nr. 1693 om regulering av fisket etter makrell i 2008 § 26. Kunngjort 22. februar 2008 kl. 13.50.

*I*

I forskrift 19. desember 2007 nr. 1693 om regulering av fisket etter makrell i 2008 gjøres følgende endring:

Ny § 21a skal lyde:

**§ 21a.** *Endring av hjemmelslengde for fartøy med største lengde på eller over 11 meter og hjemmelslengde mellom 10 og 10,99 meter*

Fartøy som 15. mars 2007 var registrert i Fiskeridirektoratets fartøyregister med største lengde på eller over 11 meter og kvote med hjemmelslengde fra og med 10 til og med 10,99 meter, kan få hjemmelslengden endret til 11 meter. Slik endring kan gis med kvotemessig virkning fra og med 16. januar 2008. Det er et vilkår at eieren av fartøyet samtykker. Dersom fartøyet er skiftet ut, kan endringen i stedet fastsettes for erstatningsfartøyet.

Tilsvarende gjelder for erstatningsfartøy for fartøy som før 15. mars 2007 var registrert med største lengde på eller over 11 meter og kvote med hjemmelslengde fra og med 10 til og med 10,99 meter. Det er et vilkår at erstatningsfartøyet ble kjøpt eller kontrahert før 16. mars 2007 og at Fiskeridirektoratet mottok søknad om ervervstillatelse for dette fartøyet før samme dato.

Dersom deltakeradgangen til fartøy som ellers kunne fått endret hjemmelslengde etter denne paragrafen er oppgitt som følge av tildeling av strukturkvote, kan det eller de fartøy som er tildelt strukturkvote få endret kvotefaktoren forholdsmessig. Det er et vilkår at eieren av mottakende fartøy samtykker.

Vedtak om endring av hjemmelslengde og kvotefaktor treffes av Fiskeridirektoratet.

*II*

Endringen trer i kraft straks.

**14. feb. Nr. 149 2008****Forskrift om endring i forskrift om regulering av fisket etter norsk vårgytende sild i 2008**

**Hjemmel:** Fastsatt av Fiskeridirektoratet 14. februar 2008 med hjemmel i forskrift 14. desember 2007 nr. 1686 om regulering av fisket etter norsk vårgytende sild i 2008 § 29. Kunngjort 22. februar 2008 kl. 13.50.

*I*

I forskrift 14. desember 2007 nr. 1686 om regulering av fisket etter norsk vårgytende sild i 2008 gjøres følgende endring:

Ny § 13a skal lyde:

**§ 13a.** *Endring av hjemmelslengde for fartøy med største lengde på eller over 11 meter og hjemmelslengde mellom 10 og 10,99 meter*

Fartøy som 15. mars 2007 var registrert i Fiskeridirektoratets fartøyregister med største lengde på eller over 11 meter og kvote med hjemmelslengde fra og med 10 til og med 10,99 meter, kan få hjemmelslengden endret til 11 meter. Slik endring kan gis med kvotemessig virkning fra og med 16. januar 2008. Det er et vilkår at eieren av fartøyet samtykker. Dersom fartøyet er skiftet ut, kan endringen i stedet fastsettes for erstatningsfartøyet.

Tilsvarende gjelder for erstatningsfartøy for fartøy som før 15. mars 2007 var registrert med største lengde på eller over 11 meter og kvote med hjemmelslengde fra og med 10 til og med 10,99 meter. Det er et vilkår at erstatningsfartøyet ble kjøpt eller kontrahert før 16. mars 2007 og at Fiskeridirektoratet mottok søknad om ervervstillatelse for dette fartøyet før samme dato.

Dersom deltakeradgangen til fartøy som ellers kunne fått endret hjemmelslengde etter denne paragrafen er oppgitt som følge av tildeling av strukturkvote, kan det eller de fartøy som er tildelt strukturkvote få endret kvotefaktoren forholdsmessig. Det er et vilkår at eieren av mottakende fartøy samtykker.

Vedtak om endring av hjemmelslengde og kvotefaktor treffes av Fiskeridirektoratet.

*II*

Endringen trer i kraft straks.

**14. feb. Nr. 150 2008****Forskrift om endring i forskrift om regulering av fisket etter sild i Nordsjøen og Skagerrak i 2008**

**Hjemmel:** Fastsatt av Fiskeridirektoratet 14. februar 2008 med hjemmel i forskrift 19. desember 2007 nr. 1762 om regulering av fisket etter sild i Nordsjøen og Skagerrak i 2008 § 22. Kunngjort 22. februar 2008 kl. 13.50.

*I*

I forskrift 19. desember 2007 nr. 1762 om regulering av fisket etter sild i Nordsjøen og Skagerrak i 2008 gjøres følgende endring:

Ny § 14a skal lyde:

**§ 14a.** *Endring av hjemmelslengde for fartøy med største lengde på eller over 11 meter og hjemmelslengde mellom 10 og 10,99 meter*

Fartøy som 15. mars 2007 var registrert i Fiskeridirektoratets fartøyregister med største lengde på eller over 11 meter og kvote med hjemmelslengde fra og med 10 til og med 10,99 meter, kan få hjemmelslengden endret til 11 meter. Slik endring kan gis med kvotemessig virkning fra og med 16. januar 2008. Det er et vilkår at eieren av fartøyet samtykker. Dersom fartøyet er skiftet ut, kan endringen i stedet fastsettes for erstatningsfartøyet.

Tilsvarende gjelder for erstatningsfartøy for fartøy som før 15. mars 2007 var registrert med største lengde på eller over 11 meter og kvote med hjemmelslengde fra og med 10 til og med 10,99 meter. Det er et vilkår at erstatningsfartøyet ble kjøpt eller kontrahert før 16. mars 2007 og at Fiskeridirektoratet mottok søknad om ervervstillatelse for dette fartøyet før samme dato.

Dersom deltakeradgangen til fartøy som ellers kunne fått endret hjemmelslengde etter denne paragrafen er oppgitt som følge av tildeling av strukturkvote, kan det eller de fartøy som er tildelt strukturkvote få endret kvotefaktoren forholdsmessig. Det er et vilkår at eieren av mottakende fartøy samtykker.

Vedtak om endring av hjemmelslengde og kvotefaktor treffes av Fiskeridirektoratet.

## II

Endringen trer i kraft straks.

### 14. feb. Nr. 151 2008

#### **Forskrift om endring i forskrift om kvotefaktor i fisket etter lodde i Grønland, Island og Jan Mayen i sesongen 2007–2008**

**Hjemmel:** Fastsatt av Fiskeridirektoratet 14. februar 2008 med hjemmel i forskrift 20. november 2007 nr. 1273 om regulering av fisket etter lodde i Grønland, Island og Jan Mayen i sesongen 2007–2008 § 7. Kunngjort 22. februar 2008 kl. 13.50.

## I

I forskrift 10. januar 2008 nr. 35 om kvotefaktor i fisket etter lodde i Grønland, Island og Jan Mayen i sesongen 2007–2008 gjøres følgende endring:

§ 1 nytt tredje ledd skal lyde:

Faktoren ved beregning av maksimalkvote for ringnotfartøy økes fra 14. februar til 1,8.

## II

Endringen trer i kraft straks.

### 14. feb. Nr. 188 2008

#### **Forskrift om endring i forskrift om materialer og gjenstander i kontakt med næringsmidler (matemballasjeforskriften)**

**Hjemmel:** Fastsatt av Mattilsynet 14. februar 2008 med hjemmel i lov 19. desember 2003 nr. 124 om matproduksjon og mattrygghet mv. (matloven) § 9 og § 16, jf. delegeringsvedtak 19. desember 2003 nr. 1790 og delegeringsvedtak 5. mai 2004 nr. 884.

**EØS-henvisninger:** EØS-avtalen vedlegg II kap. XII nr. 54zzb (direktiv 2007/19/EF), nr. 54zzzb (forordning (EF) nr. 2023/2006), nr. 54zzzr (forordning (EF) nr. 372/2007) og nr. 54zzzs (direktiv 2007/42/EF). Kunngjort 29. februar 2008 kl. 15.00.

## I

I forskrift 21. desember 1993 nr. 1381 om materialer og gjenstander i kontakt med næringsmidler (matemballasjeforskriften) gjøres følgende endringer:

Forskriftens tittel skal lyde:

*Forskrift om materialer og gjenstander i kontakt med næringsmidler (matkontaktforskriften)*

§ 1 første ledd nr. 3 skal lyde:

3. med rimelighet kan forventes å komme i kontakt med næringsmidler eller avgi sine bestanddeler til næringsmidler under normale eller forventede bruksforhold.

§ 2 fotnote 1 skal lyde:

1 De relevante bestemmelsene i forordningen er gjengiitt i hjelpetekst til forskriften. Forordningen som det henvises til i denne regelen gjelder i sin helhet som norsk rett. Hjelpeteksten er kun ment å være veiledende, og den fremhever de bestemmelser i forordningen som er mest relevante for pliktsubjekter i Norge.

Ny § 2a skal lyde:

**§ 2a.** Gjennomføring av forordning (EF) nr. 2023/2006 om god produksjonspraksis

EØS-avtalens vedlegg II kap. XII nr. 54zzzb (forordning (EF) nr. 2023/2006) om god produksjonspraksis (GMP) for materialer og gjenstander i kontakt med næringsmidler gjelder som norsk forskrift med de generelle tilpasninger som følger av EØS-avtalens protokoll 1 og EØS-avtalen for øvrig.<sup>2</sup>

- 2 De relevante bestemmelsene i forordningen er gjengitt i hjelpetekst til forskriften. Forordningen som det henvises til i denne regelen gjelder i sin helhet som norsk rett. Hjelpeteksten er kun ment å være veiledende, og den fremhever de bestemmelser i forordningen som er mest relevante for pliktsubjekter i Norge.

§ 4a skal lyde:

**§ 4a.** Samsvarserklæringer og dokumentasjon

Ved omsetning i annet omsetningsledd enn detaljleddet, skal materialer og gjenstander være ledsaget av en samsvarserklæring hvor det attesteres at materialene og gjenstandene oppfyller de krav som forskriften fastsetter.

Den driftsansvarlige for foretaket skal, på oppfordring fra Mattilsynet, fremlegge dokumentasjon som underbygger at materialene og gjenstandene samsvarer med kravene i denne forskriften.

Det kan være gitt detaljerte bestemmelser til samsvarserklæringer og dokumentasjon for spesifikke stoffer eller materialtyper utover denne bestemmelsen i andre kapitler i denne forskriften.

§ 5 skal lyde:

**§ 5.** Kapitlets omfang

Bestemmelsene i dette kapitlet gjelder plastmaterialer og -gjenstander samt deler av disse som består av:

1. Utelukkende plast;
2. Flerlagsmaterialer eller -gjenstander av plast;
3. Plastlag eller -coating som danner pakningen i lokk som til sammen er bygget opp av to eller flere lag av ulike materialtyper.

Punkt 3 trer i kraft 1. juli 2008 for stoffer med Ref. no. 30340; 30401; 36640; 56800; 76815; 76866; 88640 og 93760 samt ftalater med Ref. no. 74560; 74640; 74880; 75100 og 75105. Samme punkt trer i kraft 1. mai 2009 for øvrige stoffer.

Med unntak av bestemmelsen i punkt 3 foran, gjelder ikke dette kapitlet materialer og gjenstander som består av to eller flere lag, dersom minst ett ikke består utelukkende av plast, selv om det lag som er bestemt til å komme i direkte kontakt med næringsmidler, kun består av plast.

§ 6 nye fjerde, femte og sjette ledd skal lyde:

Med flerlagsplastmaterialer eller -gjenstander forstås plastmaterialer eller -gjenstander, som består av to eller flere lag som kun består av plast, og som er forbundet med hverandre ved hjelp av lim eller på annen måte.

Med funksjonell plastbarriere forstås en barriere, som består av ett eller flere lag plast og som sikrer, at materialer eller -gjenstander i ferdig form oppfyller bestemmelsene i artikkel 3 i forordning (EF) nr. 1935/2004 og denne forskrift.

Med ikke fettholdige næringsmidler forstås de næringsmidler der det, i direktiv 85/572/EØF og etterfølgende endringer, beskrives at fettsimulant (simulant D) ikke skal benyttes, se Matkontaktveilederen på Mattilsynets nettsted.

I § 7a skal ny dato lyde:

Datoen «1. juli 2006» erstattes med «1. mai 2008».

§ 7b nytt annet ledd skal lyde:

I andre markedsføringsledd enn detaljleddet skal plastmaterialer og -gjenstander omfattes av første ledd i denne bestemmelsen, ledsages av en samsvarserklæring, som inneholder de opplysninger som fremgår av § 10.

Nye § 7e, § 7f og § 7g skal lyde:

**§ 7e.** Bruk av plasttilsetningsstoffer i lokk

Regler for bruk av plasttilsetningsstoffer til fremstilling av plastlag eller plastbelegg i lokk, jf. § 5 punkt 3:

- a) Restriksjoner og/eller spesifikasjoner vedrørende tilsetningsstoffer i vedlegg I, del 2 gjelder med de forbehold som er angitt i § 7a
- b) Plasttilsetningsstoffer som ikke er oppført i vedlegg I, del 2, kan fortsatt anvendes med de restriksjoner som gjelder for plast generelt.

**§ 7f.** Bruk av polymerisasjonshjelpemidler

For tilsetningsstoffer til plast som utelukkende fungerer som polymerisasjonshjelpemidler (PPA), og som ikke er ment å skulle være til stede i det ferdige materiale eller den ferdige gjenstand, gjelder følgende:

- a) Restriksjoner og/eller spesifikasjoner vedrørende PPA oppført i vedlegg I, del 2 gjelder, med de forbehold som er angitt i § 7a.
- b) PPA som ikke er oppført i vedlegg I, del 2, kan fortsatt anvendes med de restriksjoner som gjelder for plast generelt.

**§ 7g. Forbud mot bruk av asodikarbonamid**

Det er forbudt å benytte asodikarbonamid, referansenummer 36640 (CAS nr. 000123-77-3), til fremstilling av plastmaterialer og -gjenstander.

§ 8 skal lyde:

**§ 8. Totalmigrasjon**

Plastmaterialer og -gjenstander skal ikke avgi bestanddeler eller stoffer til næringsmidler i mengder som er større enn 60 mg/kg næringsmiddel.

Denne grensen er satt til 10 mg/dm<sup>2</sup> av materialets eller gjenstandens overflate for:

1. Gjenstander med volum mindre enn 500 ml eller mer enn 10 l som er eller kan sammenliknes med beholdere, eller som kan fylles
2. Ark, filmer eller andre gjenstander som ikke kan fylles, eller hvor det er vanskelig å beregne forholdet mellom gjenstandens overflateareal og mengden næringsmidler som er i berøring med det.

For plastmaterialer og -gjenstander ment for kontakt med eller som allerede er brakt i kontakt med næringsmidler, som definert i forskrift 11. oktober 2001 nr. 1163 om morsmelkerstatning og tilskuddsblandinger samt forskrift 18. oktober 2002 nr. 1185 om bearbeidet kornbasert barnemat og annen barnemat til spedbarn og småbarn, skal grensen alltid være 60 mg/kg næringsmiddel.

§ 9 nytt fjerde ledd skal lyde:

For plastmaterialer og -gjenstander ment for kontakt med eller som allerede er brakt i kontakt med næringsmidler, som definert i forskrift 11. oktober 2001 nr. 1163 om morsmelkerstatning og tilskuddsblandinger samt forskrift 18. oktober 2002 nr. 1185 om bearbeidet kornbasert barnemat og annen barnemat til spedbarn og småbarn skal grensen ikke omregnes til mg/dm<sup>2</sup>, men alltid uttrykkes i mg/kg næringsmiddel.

Ny § 9a skal lyde:

**§ 9a. Funksjonelle plastbarrierer**

1. I flerlagsplastmaterialer eller -gjenstander skal de enkelte plastlags sammensetning oppfylle de krav som er gitt i denne forskrift.
2. Lag som ikke er i direkte kontakt med næringsmidler, og som er atskilt fra næringsmidlet med en funksjonell plastbarriere, kan likevel benyttes:
  - a) Selv om de ikke er i overensstemmelse med de restriksjoner og spesifikasjoner, som er fastsatt i denne forskrift, og/eller
  - b) Selv om det er benyttet andre stoffer enn de som er oppført i denne forskrift ved produksjonen.
3. Migrasjon til næringsmidler eller simulant av stoffene i punkt 2 b), skal ikke overstige 0,01 mg/kg målt med statistisk sikkerhet ved hjelp av en analysemetode i henhold til artikkel 11 i forordning (EF) nr. 882/2004 (kontrollforordningen). Denne grensen uttrykkes alltid som konsentrasjonen i næringsmidler eller simulant. Grensen gjelder også for en gruppe av forbindelser, hvis de har strukturelle eller toksikologiske likheter, er navnlige isomerer eller er forbindelser med samme relevante funksjonelle gruppe(r). Grensen omfatter også eventuell overføring ved set-off.
4. Stoffene i punkt 2 b) over, skal ikke tilhøre følgende kategorier:
  - a) Stoffet klassifisert som bevist eller antatt kreftfremkallende, mutagene eller reprotoksiske jf. forskrift 16. juli 2002 nr. 1139 om klassifisering, merking mv. av farlige kjemikalier, kapittel II samt vedlegg VI, eller
  - b) Stoffet, som ut fra virksomhetenes plikt til å selv-klassifisere stoffer med tanke på farlige egenskaper, er klassifisert som kreftfremkallende, mutagene eller reprotoksiske jf. forskrift 16. juli 2002 nr. 1139 om klassifisering, merking mv. av farlige kjemikalier, kapittel II.

§ 10 skal lyde:

**§ 10. Samsvarserklæringer og dokumentasjon****Samsvarserklæringer**

I andre markedsføringsledd enn detaljleddet skal plastmaterialer og gjenstander samt stoffer bestemt til fremstilling av slike materialer og gjenstander ledsages av en samsvarserklæring i henhold til artikkel 16 i forordning (EF) nr. 1935/2004.

Erklæringen skal utstedes av driftsansvarlig for foretaket og skal inneholde følgende opplysninger:

- 1) Navn og adresse på den virksomhet, som fremstiller eller importerer plastmaterialene eller -gjenstandene eller stoffer som benyttes til fremstilling av slike materialer og gjenstander
- 2) Identiteten til materialene, gjenstandene eller stoffene ment for fremstilling av slike materialer og gjenstander
- 3) Dato for erklæringen
- 4) Bekreftelse på at plastmaterialene eller -gjenstandene oppfyller relevante krav i denne forskrift, inkludert forordning (EF) nr. 1935/2004, jf. § 2 i denne forskrift

- 5) Tilstrekkelige opplysninger om stoffer som er benyttet, der det er gitt restriksjoner og/eller spesifikasjoner i denne forskrift. Opplysningene skal sikre at virksomheter i de etterfølgende ledd settes i stand til å overholde disse restriksjonene og/eller spesifikasjonene
- 6) Relevante opplysninger om stoffer, som har restriksjoner i næringsmiddelovgivningen, blant annet spesifikke migrasjon eller renhetskriterier som angitt i forskrift 21. desember 1993 nr. 1378 om tilsetningsstoffer til næringsmidler og forskrift 21. desember 1993 nr. 1379 om aromaer mv til næringsmidler. Opplysningene kan være fremskaffet ved analyser og/eller teoretiske beregninger. Opplysningene skal sikre at virksomheter i de etterfølgende ledd settes i stand til å overholde det ovennevnte regelverk
- 7) Spesifikasjoner for anvendelsen av materialet eller gjenstanden, f.eks.:
  - I) hvilke typer næringsmidler de er ment for kontakt med
  - II) tidsrom og temperatur ved behandling og oppbevaring med næringsmiddelet
  - III) forholdet mellom matkontaktareal og volum som er benyttet ved testingen eller beregningene.
- 8) Når det benyttes en funksjonell plastbarriere i flerlagsmaterialer eller -gjenstander av plast: En bekreftelse av, at materialet eller gjenstanden oppfyller kravene i dette kapittelets bestemmelser om funksjonelle barrierer, jf. § 9a.

Den skriftlige erklæring skal gjøre det enkelt å identifisere de materialer, gjenstander eller stoffer som den er utstedt for, og skal fornyes, når vesentlige endringer i produksjonen forårsaker endringer i migrasjon, eller når det foreligger nye vitenskapelige data.

Kravene til samsvarserklæring i 1)–5) og 7)–8) i denne paragrafen trer i kraft 1. mai 2009.

#### *Dokumentasjon*

Den driftsansvarlige for foretaket skal, på oppfordring fra Mattilsynet, fremlegge relevant dokumentasjon for at materialene og gjenstandene eller stoffene benyttet i fremstillingen av materialer og gjenstander oppfyller kravene i denne forskriften.

Dokumentasjon skal inneholde testbetingelser og -resultater, beregninger, andre analyser og beviser for sikkerheten eller opplysninger, som viser, at kravene er oppfylt.

Dokumentasjonsbestemmelsene i denne paragrafen trer i kraft 1. juni 2009.

§ 11 nytt fjerde ledd skal lyde:

For ftalater (referansenummer 74640, 74880, 74560, 75100 og 75105), jf. vedlegg I, liste B, foretas kontrollen med overholdelse av de spesifikke migrasjonsgrenser kun i simulert. Kontroll med overholdelse av de spesifikke migrasjonsgrenser kan foretas i næringsmidler, hvis næringsmidlene ikke allerede har vært i berøring med materialet eller gjenstanden og forutgående er testet for innhold av ftalater og mengden ikke er statistisk signifikant større enn eller lik deteksjonsgrensen.

Ny § 11b skal lyde:

#### **§ 11b.** Gjennomføring av forordning (EF) nr. 372/2007 om pakningsmaterialer i lokk til næringsmidler

EØS-avtalens vedlegg II, kap. XII nr. 54zzzr (forordning (EF) nr. 372/2007) om midlertidige migrasjonsgrenser for plastmyknere i pakningen til lokk i kontakt med næringsmidler gjelder som norsk forskrift med de generelle tilpasninger som følger av EØS-avtalens protokoll 1 og EØS-avtalen for øvrig.

§ 25a første ledd første kolon skal lyde:

I markedsføringsledd til og med detaljhandelen skal keramiske gjenstander som ennå ikke er brakt i kontakt med næringsmidler ledsages av en samsvarserklæring. Erklæringen skal utstedes av produsenten (keramikeren) eller importøren til EØS-området. Samsvarserklæringene skal inneholde følgende informasjon:

§ 25a tredje ledd skal lyde:

Samsvarserklæringen skal gjøre det lettere å identifisere de varer, som den gjelder for, og skal som et minimum fornyes når vesentlige endringer i produksjonen forårsaker endret ekstraksjon av de metaller som det er gitt grenseverdier for i vedlegg IV.

§ 25b nytt annet ledd skal lyde:

Prøveoppbevaring og analyse av andre metaller enn bly og kadmium følger analysemetoden nevnt i første ledd så langt det passer.

§ 26a skal lyde:

#### **§ 26a.** Maksimumsverdier for bly og kadmium

Materialer og gjenstander som består av ikke-keramisk materiale uten emaljebelegg, glass og metaller, skal ikke utløse bly og/eller kadmium i en mengde som overstiger verdiene fastsatt i vedlegg III. Avgivelse av bly og kadmium analyseres i henhold til metode angitt i § 25b.

§ 26c oppheves.

Hjelpetekstens overskrift skal lyde:

*Hjelpetekst til forordning (EF) nr. 1935/2004*

Innledende tekst til hjelpetekst skal lyde:

I hjelpeteksten gjengis de bestemmelsene i forordning (EF) nr. 1935/2004 som retter seg mot virksomhetene. Der det i forordningen henvises til andre rettsakter fra EU, blir det i hjelpeteksten henvist til relevant regelverk i Norge. Det er forskriften og forordningen som er gjeldende rett og følgelig er juridisk bindende for pliktsubjektene. Hjelpeteksten er ment som veiledning og er ikke en del av forskriften. Dette er ikke en offisiell norsk oversettelse av forordning (EF) nr. 1935/2004.

Hjelpeteksten artikkel 2 nr. 2 a) skal lyde:

- a) «Aktive materialer og gjenstander i kontakt med næringsmidler» (i det følgende omtalt som «aktive materialer og gjenstander»): materialer og gjenstander, som har til formål å forlenge det emballerte næringsmiddelets holdbarhet eller å opprettholde eller forbedre dets tilstand. Aktive materialer og gjenstander er utformet med tanke på å bevisst inkorporere bestanddeler som innebærer at det avgis eller absorberes stoffer til/fra det emballerte næringsmiddel eller miljøet rundt.

Hjelpeteksten artikkel 15 og 16 skal lyde:

*Artikkel 15. Merking*

1. Uten at det berører de særlige tiltakene omhandlet i artikkel 5, skal materialer og gjenstander som når de omsettes ennå ikke er kommet i kontakt med næringsmidler, være ledsaget av følgende opplysninger:
  - a) ordene «for kontakt med næringsmidler», eller en særlig angivelse om bruk, som f.eks. kaffemaskin, vinflaske, suppeskje, eller symbolet glass/gaffel-symbol, og
  - b) om nødvendig, særskilte instruksjoner for sikker og hensiktsmessig bruk, og
  - c) navn eller firma og, i begge tilfeller, adresse eller forretningskontor til produsenten, foredlingsbedriften eller forhandleren som er ansvarlig for omsetning og etablert innenfor EU/EØS-området, og
  - d) egnet merking eller identifikasjon som sikrer materialets eller gjenstandens sporbarhet i henhold til artikkel 17, og
  - e) for aktive materialer og gjenstander, opplysninger om tillatt(e) bruksområde(r) og andre relevante opplysninger, for eksempel navnet på og mengden av de stoffer som avgis av den aktive bestanddelen, slik at driftsansvarlige for næringsmiddelforetak som bruker materialene og gjenstandene, kan overholde andre relevante fellesskapsbestemmelser eller, i mangel av slike bestemmelser, nasjonale bestemmelser om næringsmidler, herunder bestemmelser om merking av næringsmidler.
2. Opplysningene omhandlet i nr. 1 bokstav a) skal imidlertid ikke være obligatoriske for gjenstander som på grunn av sine egenskaper klart er beregnet på å komme i kontakt med næringsmidler.
3. Opplysningene som kreves i henhold til nr. 1, skal være lett synlige, lette å lese og skal ikke kunne slettes.
4. Detaljhandel med materialer og gjenstander skal forbys dersom opplysningene som kreves i henhold til nr. 1 bokstav a), b) og e), ikke er angitt på et språk som kjøperne lett kan forstå.
5. Medlemsstaten der materialet eller gjenstanden markedsføres kan på sitt territorium i samsvar med traktatens bestemmelser kreve at opplysningene i merkingen gis på ett eller flere av Fellesskapets offisielle språk etter medlemsstatens valg.
6. Nr. 4 og 5 er ikke til hinder for at opplysningene i merkingen gis på flere språk.
7. I detaljstledet skal opplysningene som kreves i henhold til nr. 1, være synlige på:
  - a) materialene og gjenstandene eller på emballasjen, eller
  - b) etikettene som er påført materialene og gjenstandene eller emballasjen, eller
  - c) en plakat i umiddelbar nærhet av materialene og gjenstandene, og som er lett synlig for kjøperne. For opplysningene omhandlet i nr. 1 bokstav c) gjelder dette alternativet bare dersom det av tekniske årsaker ikke er mulig å påføre opplysningene eller en etikett med disse opplysningene, på nevnte materialer eller gjenstander, verken under framstillingen eller markedsføringen.
8. I andre ledd av markedsføringen enn i detaljstledet skal opplysningene som kreves i henhold til nr. 1, være synlige på:
  - a) følgedokumentene, eller
  - b) etikettene eller emballasjen, eller
  - c) selve materialene og gjenstandene.
9. Opplysningene fastsatt i nr. 1 bokstav a), b) og e) skal forbeholdes materialer og gjenstander som er i samsvar med:
  - a) kravene fastsatt i artikkel 3 og eventuelt artikkel 4, og

- b) de særlige tiltakene omhandlet i artikkel 5 eller, i mangel av slike tiltak, eventuelle nasjonale bestemmelser som gjelder for materialene og gjenstandene.

#### *Artikkel 16. Samsvarserklæringer og dokumentasjon*

1. De særlige tiltakene omhandlet i artikkel 5 i denne forordningen skal inneholde krav om at materialer og gjenstander som omfattes av tiltakene, skal ledsages av en samsvarserklæring der det bekreftes at materialene og gjenstandene er i samsvar med de regler som får anvendelse på dem.

Det skal foreligge egnet dokumentasjon som underbygger samsvaret. Dokumentasjonen skal på anmodning stilles til rådighet for Mattilsynet.

2. I mangel av særlige tiltak skal denne forordning ikke være til hinder for at medlemsstatene opprettholder eller vedtar nasjonale bestemmelser om samsvarserklæringer for materialer og gjenstander.

Krav til samsvarserklæringer og dokumentasjon for matkontaktmaterialer generelt fremgår av § 4a i den norske forskriften. Tilleggskrav finnes ev. under reguleringen av det enkelte materiale og artikkel. For plast stilles det eksempelvis tilleggskrav i § 10.

Ny hjelpetekst etter artikkel 16 skal lyde:

#### *Hjelpetekst til forordning (EF) nr. 2023/2006*

I hjelpeteksten gjengis de bestemmelsene i forordning (EF) nr. 2023/2006 som retter seg mot virksomhetene. Der det i forordningen henvises til andre rettsakter fra EU, blir det i hjelpeteksten henvist til relevant regelverk i Norge. Det er forskriften og forordningen som er gjeldende rett og følgelig er juridisk bindende for pliktsubjektene. Hjelpeteksten er ment som veiledning og er ikke en del av forskriften. Dette er ikke en offisiell norsk oversettelse av forordning (EF) nr. 2023/2006.

#### *Artikkel 1. Formål*

Forordningen stiller krav til god produksjonspraksis for materialer og gjenstander oppført på listen i § 2, jf. bilag I til forordning (EF) nr. 1935/2004. Forordningen omfatter også kombinasjoner av materialer og gjenstander, inkludert slike som helt eller delvis inneholder resirkulert materiale.

#### *Artikkel 2. Omfang*

Denne forordningen gjelder for alle sektorer og for alle ledd i fremstilling, produksjon og distribusjonen av materialer og gjenstander, opp til men ikke inkludert det ledd, som fremstiller utgangsstoffene.

De detaljerte bestemmelsene i vedlegget gjelder for de relevante, uttrykkelig nevnte prosesser, så langt de passer.

#### *Artikkel 3. Definisjoner*

Følgende definisjoner gjelder:

- a) «god produksjonspraksis»: de aspekter av kvalitetssikringen, som består i at materialer og gjenstander kontinuerlig fremstilles og kontrolleres med tanke på å verifisere samsvar med de regler, som gjelder for dem, og de kvalitetsstandarder, som er relevante for den tilsiktede anvendelse, uten å bringe menneskers helse i fare eller å medføre en uakseptabel endring av matens sammensætning eller en forringelse av deres organoleptiske egenskaper
- b) «kvalitetssikringssystem»: den totale sum av iverksatte og dokumenterte tiltak, som etableres med det formål å sikre, at materialer og gjenstander har den kvalitet, som er nødvendig for å sikre, at de er i samsvar med de regler, som gjelder for dem, og de kvalitetsstandarder, som er nødvendige for den tilsiktede anvendelse
- c) «kvalitetskontrollsystem»: den systematiske bruk av de tiltak, som iverksettes innen rammene av kvalitetssikringssystemet, og som sikrer, at utgangsstoffer, halvfabrikata og ferdige materialer og gjenstander er i samsvar med de spesifikasjoner, som er fastsatt i kvalitetssikringssystemet
- d) «siden, som ikke er ment for kontakt med næringsmidler»: den overflate av materialet eller gjenstanden, som ikke kommer i direkte kontakt med næringsmidler
- e) «siden, som er ment for kontakt med næringsmidler»: den overflate av et materiale eller en gjenstand, som kommer i direkte kontakt med næringsmidlene.

#### *Artikkel 4. Samsvar med god produksjonspraksis*

Driftsansvarlig skal påse at produksjonsprosessene gjennomføres i samsvar med

- a) de generelle regler for god produksjonspraksis i artikkel 5, 6 og 7
- b) de detaljerte regler for god produksjonspraksis i vedlegget.

#### *Artikkel 5. Kvalitetssikringssystem*

1. Driftsansvarlig for foretaket skal etablere og gjennomføre et effektivt og dokumentert kvalitetssikringssystem og skal påse at det overholdes. Systemet skal:

- a) ta hensyn til, at det allokeres nødvendige personale med den nødvendige kompetanse og med de nødvendige ferdigheter. Lokalene og utstyret skal organiseres på en slik måte, slik at de ferdige materialer og gjenstander overholder de regler som gjelder for dem
- b) ta hensyn til størrelsen av virksomheten, slik at kravene ikke blir unødig stor byrde.

2. Utgangsstoffer skal velges slik at de overholder på forhånd fastlagte spesifikasjoner som sikrer at materialet eller gjenstanden overholder de regler som gjelder for dem.
3. Alle prosesser skal gjennomføres i samsvar med på forhånd fastlagte instruksjoner og prosedyrer.

#### *Artikkel 6. Kvalitetskontrollsystem*

1. Driftsansvarlig for foretaket skal etablere og opprettholde et effektivt kvalitetskontrollsystem.
2. Kvalitetskontrollsystemet skal omfatte overvåking av gjennomføringen og overholdelsen av god produksjonspraksis. Det skal også identifisere tiltak for å korrigere alle feil i forbindelse med overholdelse av god produksjonspraksis. De korrigerende tiltakene skal iverksettes uten forsinkelse og skal gjøres tilgjengelig for inspeksjon av Mattilsynet.

#### *Artikkel 7. Dokumentasjon*

1. Den driftsansvarlige for foretaket skal etablere og opprettholde tilstrekkelig dokumentasjon i papirform eller elektronisk for de spesifikasjoner, fremstillingsbetingelser og prosesser, som er relevante for at det ferdige materiale eller gjenstandene skal samsvare med disse og skal være trygge i bruk.
2. Den driftsansvarlige for foretaket skal etablere og opprettholde passende dokumentasjon i papirform eller elektronisk, for de opplysninger som omfatter de forskjellige fremstillingsprosesser dekket av kvalitetssystemet, og som er relevante for at det ferdige materiale eller gjenstandene samsvarer med reglene og er trygge i bruk.
3. Den driftsansvarlige for foretaket skal stille dokumentasjonsmaterialet til rådighet for Mattilsynet på oppfordring.

#### *Artikkel 8. Ikrafttreden*

Virksomhetene skal følge bestemmelsene i forordningen fra 1. august 2008.

#### *Bilag til forordning (EF) nr. 2023/2006*

##### *Detaljerte regler for god produksjonspraksis*

Prosesser som involverer påføring av trykkfarge på den side av et materiale eller en gjenstand, som ikke er bestemt til å komme i kontakt med næringsmidler.

1. Trykkfarge som anvendes på den siden av materialer og gjenstander som ikke er ment for kontakt med næringsmidler, skal settes sammen og/eller påføres på en slik måte at stoffer fra den trykte overflaten ikke overføres til den siden, som er ment for kontakt med næringsmidler:
  - a) ved migrasjon gjennom materialet eller
  - b) ved avsmittning i stakken eller rulleni konsentrasjoner som innebærer at stoffene kan gjenfinnes i næringsmidlene i mengder, som ikke er i samsvar med kravene i forskriftens § 2, jf. artikkel 3 i forordning (EF) nr. 1935/2004.
2. Trykte materialer og gjenstander skal håndteres og oppbevares i deres ferdige eller halvferdige form på en slik måte, at stoffer fra den trykte overflaten ikke overføres til den siden, som er ment for kontakt med næringsmidler:
  - a) ved migrasjon gjennom materialet eller
  - b) ved avsmittning i stakken eller rulleni konsentrasjoner som innebærer at stoffene gjenfinnes i næringsmidlene i mengder, som ikke er i samsvar med kravene i § 2, jf. artikkel 3 i forordning (EF) nr. 1935/2004.
3. Trykte overflater skal ikke komme i direkte kontakt med næringsmidler.

Vedlegg I generell innledning for del 1 og del 2 nytt punkt 2a skal lyde:

- 2a. Korreksjon av spesifikk migrasjon i næringsmidler, som inneholder over 20 % fett, ved anvendelse av fettreduksjonsfaktoren (FRF) gjøres som følger:

Ved fettreduksjonsfaktor (FRF) forstås en faktor mellom 1 og 5, som den målte migrasjon av lipofile stoffer til fettholdige næringsmidler eller simulat D eller erstatning for denne divideres med.

#### *Alminnelige bestemmelser*

Stoffer ansett som lipofile når det gjelder anvendelsen av FRF er oppført i vedlegg 5. Den spesifikke migrasjon av lipofile stoffer i mg/kg (M) korrigeres med FRF, som ligger i intervallet 1 og 5 (MFRF). Følgende ligninger anvendes:

$$\text{MFRF} = \text{M}/\text{FRF} \text{ og } \text{FRF} = (\text{g fett i næringsmiddel/kg næringsmiddel})/200 = (\% \text{ fett} \times 5)/100$$

En slik korreksjon med FRF gjøres ikke hvis:

- a) Materialet eller gjenstanden er i berøring med eller er bestemt til å komme i berøring med næringsmidler, som inneholder under 20 % fett
- b) Materialet eller gjenstanden er brakt i kontakt med eller er bestemt til å komme i berøring med næringsmidler til spedbarn og små barn som definert i forskrift 11. oktober 2001 nr. 1163 om morsmelkerstatning og tilskuddsblandinger samt forskrift 18. oktober 2002 nr. 1185 om bearbejdet kornbasert barnemat og annen barnemat til spedbarn og småbarn

- c) Stoffene er ført opp i vedlegg I, del 1 eller 2 og det er oppgitt restriksjoner i kolonne 4 tilsvarende SMG = IP, eller stoffer, som ikke er oppført på listene, og som anvendes bak en funksjonell plastbarriere, med en migrasjonsgrense på 0,01 mg/kg
- d) Det er praktisk umulig å anslå forholdet mellom overflatearealet og den mengde næringsmiddel produktet kommer i kontakt med (f.eks. på grunn av deres form eller bruk) og migrasjonen, av denne grunn, beregnes ved å benytte omregningsfaktoren for overflateareal/volum på  $6 \text{ dm}^2/\text{kg}$ .

FRF anvendes gitt visse betingelser i følgende tilfelle:

For beholdere og andre gjenstander som kan fylles og som har et volum på under 500 milliliter og over 10 liter og for folie beregnes migrasjonen enten som konsentrasjonen i næringsmiddelet eller næringsmiddel simulant (mg/kg) korrigerert med FRF, eller som  $\text{mg}/\text{dm}^2$  uten bruk av FRF. Den laveste SMG benyttes ved vurderingen av om produktet oppfyller kravene.

Bruk av FRF må ikke innebære at spesifikk migrasjon overstiger totalmigrasjonsgrensen.

Vedlegg I generell innledning for del 1 og del 2 nytt punkt 2b skal lyde:

2b. Korreksjon av spesifikk migrasjon i næringsmiddel simulant D:

Den spesifikke migrasjon av lipofile stoffer til simulant D og erstatninger for denne kan korrigeres med følgende faktorer:

- a) Reduksjonsfaktoren omhandlet i punkt 3 i vedlegg til direktiv 85/572/EØF, simulant D-reduksjonsfaktor (DRF), se Matkontaktveilederen.  
Det er ikke gitt at DRF skal anvendes, når den spesifikke migrasjon til simulant D utgjør over 80 % av stoffets innhold i det ferdige materiale eller den ferdige gjenstand (f.eks. tynne folier). Det er i slike tilfeller nødvendig med vitenskapelige data eller forsøksdata (f.eks. test med de mest kritiske næringsmidler) for å avgjøre om DRF skal anvendes. DRF benyttes heller ikke, når stoffer er omfattet av restriksjoner i vedlegg I, del 1 og 2, kolonne 4 og SMG = IP, eller stoffet ikke er oppført på listene, og brukes bak en funksjonell plastbarriere, med en migrasjonsgrense på 0,01 mg/kg.
- b) FRF brukes for migrasjon til simulant, forutsatt at fettinnholdet i det næringsmiddelet som skal emballeres, er kjent og at kravene i punkt 2a er oppfylt.
- c) Den samlede reduksjonsfaktor (TRF) er den faktor, med en maksimal verdi på 5, som målt spesifikk migrasjon til simulant D (eller erstatning for denne) divideres med. TRF fremkommer ved å gange DRF med FRF, når begge faktorer skal anvendes.

Vedlegg I generell innledning for del 1 og del 2 nytt punkt 5a skal lyde:

5a. Kapsler, lokk, propper, tetningsmidler og lignende lukkeanordninger

- a) Hvis anvendelsesområdet er kjent, testes gjenstander som nevnt over ved å anbringe dem på de respektive beholdere, på de betingelser som svarer til forventet bruk. Resultatene uttrykkes i mg/kg eller  $\text{mg}/\text{dm}^2$ , jf. bestemmelsene i § 8 og § 9. Det tas hensyn til hele den delen av lukkegjenstandens og beholderens overflateareal, som er i berøring med næringsmiddelet.
- b) Hvis anvendelsesområdet ikke er kjent, testes gjenstandene ved en separat test, og resultatet uttrykkes i mg/gjenstand. Den verdi som fremkommer legges til den mengde som migrerer fra beholderen som gjenstanden benyttes til å lukke.

I vedlegg I del 1A settes følgende stoffer inn etter ref.-nummerorden:

<i>PM/ REF- nr.</i>	<i>CAS-nr.</i>	<i>Kjemisk betegnelse</i>	<i>Begrensninger og/eller spesifikasjoner</i>
15267	000080-08 -0	4,4<02>-Diaminodifenylsulfon	SMG = 5 mg/kg <sup>(b)</sup>
21970	000923-02 -4	N-Metylolmetakrylamid	SMG = 0,05 mg/kg <sup>(b)</sup>
24886	046728-75 -0	Litiumdihydrogen-5-sulfonatoisofthalat	SMG = 5 mg/kg og for litium SMG(T) = 0,6 mg/kg <sup>(8)</sup> (uttrykt som litium) <sup>(b)</sup>

I vedlegg I del 1A skal følgende stoffer med ref. nr. lyde:

<i>PM/ REF- nr.</i>	<i>CAS-nr.</i>	<i>Kjemisk betegnelse</i>	<i>Begrensninger og/eller spesifikasjoner</i>
12786	000919-30 -2	3-Aminopropyltrietoksysilan	Ekstraherbart restinnhold av 3-aminopropyltrietoksysilan skal være på under 3 mg/kg fyllstoff, når det benyttes til reaktiv overflatebehandling av uorganisk fyllstoff, og SMG = 0,05 mg/kg, når det brukes til

<i>PM/ REF- nr.</i>	<i>CAS-nr.</i>	<i>Kjemisk betegnelse</i>	<i>Begrensninger og/eller spesifikasjoner</i>
16450	000646-06 -0	1,3-Dioksolan	overflatebehandling av materialer og gjenstander <sup>(b)</sup> SMG = 5 mg/kg <sup>(b)</sup>
25900	000110-88 -3	Triklosan	SMG = 5 mg/kg <sup>(b)</sup>

I vedlegg I del 1B skal følgende stoffer med ref. nr. slettes:

<i>PM/ REF- nr.</i>	<i>CAS-nr.</i>	<i>Kjemisk betegnelse</i>	<i>Begrensninger og/eller spesifikasjoner</i>
21970	000923-02 -4	N-Metylolmetakrylamid	(c)

I vedlegg I del 2A settes følgende stoffer inn etter ref.-nummerorden:

<i>PM/ REF- nr.</i>	<i>CAS-nr.</i>	<i>Kjemisk betegnelse</i>	<i>Begrensninger og/eller spesifikasjoner</i>
38885	002725 -22-6	2,4-Bis(2,4-dimetylfenyl)-6- (2-hydroksy-4-n-oktyloksyfenyl) -1,3,5-triazin	SMG = 0,05 mg/kg. Kun for vannholdige næringsmidler <sup>(b)</sup>
42080	001333 -86-4	Vegetabilsk kull	I overensstemmelse med spesifikasjonene i bilag I del 4
45705	166412 -78-8	1,2-sykloheksandikarboksylysyre, diisononylester Litium- 12-hydroksystearat	SMG(T) = 0,6 mg/kg <sup>(8)</sup> (uttrykt som litium) <sup>(b)</sup>
62020	007620 -77-1		(b)
67180	–	Blanding av (50 % w/w) n -desylnoktylfталat, (25 % w/w) di-ndesylyftalat og (25 % w/w) di-noktylfталat	SMG = 5 mg/kg <sup>(1) (b)</sup>
71960	003825 -26-1	Ammoniumperfluoroktanoat	Må kun brukes i gjenbruksgjenstander, som er sintret ved høye temperaturer <sup>(b)</sup>
74560	000085 -68-7	Bensylbutylftalat	Må kun brukes som: a) mykgjører i gjenbruksmaterialer og -gjenstander b) mykgjører i engangs- materialer og -gjenstander i kontakt med ikke fettholdige næringsmidler, men uansett ikke morsmelkerstatninger m.m. til spedbarn og småbarn som definert i forskrift 11. oktober 2001 nr. 1163 om morsmelkerstatning og tilskuddsblandinger samt forskrift 18. oktober 2002 nr. 1185 om bearbeidet kornbasert barnemat og annen barnemat til spedbarn og småbarn c) teknisk hjelpestoff i konsentrasjoner på høyst 0,1 % i det ferdige produkt. SMG = 30 mg/kg næringsmiddelsimulant <sup>(a)</sup>
74640	000117 -81-7	Bis(2-etylhexyl)ftalat	Må kun brukes som: a) mykgjører i gjenbruksmaterialer og gjenstander i kontakt med ikke fettholdige næringsmidler

<i>PM/ REF- nr.</i>	<i>CAS-nr.</i>	<i>Kjemisk betegnelse</i>	<i>Begrensninger og/eller spesifikasjoner</i>
74880	000084 -74-2	Dibutylftalat	b) teknisk hjelpestoff i konsentrasjoner på høyst 0,1 % i det ferdige produkt SMG = 1,5 mg/kg næringsmiddelsimulant <sup>(a)</sup> Må kun brukes som: a) mykgjører i gjenbruksmaterialer og -gjenstander i kontakt med ikke fettholdige næringsmidler b) teknisk hjelpestoff i polyolefiner i konsentrasjoner på høyst 0,05 % i det ferdige produkt SMG = 0,3 mg/kg næringsmiddelsimulant <sup>(a)</sup>
75100	068515 -48-0 028553 -12-0	Diftalat med primære, mettede C8-C10-forgrenede alkoholer, over 60 % C9	Må kun brukes som: a) mykgjører i gjenbruksmaterialer og -gjenstander b) mykgjører i engangsmaterialer og -gjenstander i kontakt med ikke fettholdige næringsmidler, men ikke morsmelkerstatninger m.m. til spedbarn og små barn som definert i forskrift 11. oktober 2001 nr. 1163 om morsmelkerstatning og tilskuddsblandinger samt forskrift 18. oktober 2002 nr. 1185 om bearbeidet kornbasert barnemat og annen barnemat til spedbarn og småbarn c) teknisk hjelpestoff i konsentrasjoner på høyst 0,1 % i det ferdige produkt SMG(T) = 9 mg/kg næringsmiddelsimulant <sup>(42) (a)</sup>
75105	068515 -49-1 026761 -40-0	Diftalat med primære, mettede C9-C11-alkoholer, over 90 % C10	Må kun brukes som: a) mykgjører i gjenbruksmaterialer og -gjenstander b) mykgjører i engangsmaterialer og -gjenstander i kontakt med ikke fettholdige næringsmidler, men ikke morsmelkerstatninger og m.m. til spedbarn og småbarn som definert i forskrift 11. oktober 2001 nr. 1163 om morsmelkerstatning og tilskuddsblandinger samt forskrift 18. oktober 2002 nr. 1185 om bearbeidet kornbasert barnemat og annen barnemat til spedbarn og småbarn c) teknisk hjelpestoff i konsentrasjoner på høyst 0,1 % i det ferdige produkt SMG(T) = 9 mg/kg næringsmiddelsimulant <sup>(42) (a)</sup>
79920	009003 -11-6 106392 -12-5	Poly(etylenpropylen)glykol	b) (b)
81500	9003 -39-8	Polyvinylpyrrolidon	I overensstemmelse med spesifikasjonene i bilag I del 4 <sup>(b)</sup>
93760	000077 -90-7	Tri-n-butylacetylsitrat	(a)
95020	6846 -50-0	2,2,4-trimetyl-1,3-pentandiol -diisobutytrat	Må kun brukes i engangshansker <sup>(b)</sup> SMG = 5 mg/kg næringsmidler

<i>PM/ REF- nr.</i>	<i>CAS-nr.</i>	<i>Kjemisk betegnelse</i>	<i>Begrensninger og/eller spesifikasjoner</i>
95420	745070 -61-5	1,3,5-tris(2,2-dimetylpropanamido) -benzen	SMG = 0,05 mg/kg næringsmidler <sup>(b)</sup>

I vedlegg I del 2A skal følgende stoffer med ref. nr. lyde:

<i>PM/ REF- nr.</i>	<i>CAS-nr.</i>	<i>Kjemisk betegnelse</i>	<i>Begrensninger og/eller spesifikasjoner</i>
43480	064365 -11-3	Kull, aktivt	Brukes i overensstemmelse med spesifikasjonene i bilag I del 4 <sup>(b)</sup>
45200	001335 -23-5	Kobberiodid	SMG(T) = 5 mg/kg <sup>(7)</sup> (uttrykt som kobber) og SMG = 1 mg/kg <sup>(11)</sup> (uttrykt som jod) <sup>(b)</sup>
76845	031831 -53-5	Polyester av 1,4-butandiol med kaprolakton	Restriksjonen for ref. nr. 14260 og 13720 skal overholdes, i overensstemmelse med spesifikasjonene i bilag I del 4. <sup>(b)</sup>
81760	–	Pulver, partikler og fibrer av messing, bronse, kobber, rustfritt stål, tinn og legeringer av kobber, tinn og jern	SMG(T) = 5 mg/kg <sup>(7)</sup> (uttrykt som kobber) og SMG = 48 mg/kg (uttrykt som jern) <sup>(b)</sup>
88640	008013 -07-8	Soyaolje, epoksidert	SMG = 60 mg/kg. For tetningsmateriale av pvc, brukt til forsegling av glass med morsmelkerstatninger og m.m. til spedbarn og små barn som definert i forskrift 11. oktober 2001 nr. 1163 om morsmelkerstatning og tilskuddsblandinger samt forskrift 18. oktober 2002 nr. 1185 om bearbeidet kornbasert barnemat og annen barnemat til spedbarn og småbarn, er SMG satt til 30 mg/kg. Dette i overensstemmelse med spesifikasjonene i bilag I del 4 <sup>(a)</sup>

I vedlegg I del 2A skal følgende stoffer med ref. nr. slettes:

<i>PM/ REF- nr.</i>	<i>CAS-nr.</i>	<i>Kjemisk betegnelse</i>	<i>Begrensninger og/eller spesifikasjoner</i>
35760	001309 -64-4	Antimontrioksid	SMG = 0,04 mg/kg (39) (uttrykt som antimon) <sup>(c)</sup>

I vedlegg I del 2B skal følgende stoffer settes inn etter ref.-nummerorden:

<i>PM/ REF- nr.</i>	<i>CAS-nr.</i>	<i>Kjemisk betegnelse</i>	<i>Begrensninger og/eller spesifikasjoner</i>
35760	001309 -64-4	Antimontrioksid	SMG = 0,04 mg/kg <sup>(39)</sup> (uttrykt som antimon) <sup>(b)</sup>
47500	153250 -52-3	N,N'-Disyklohexyl-2,6-naftalendicarboxamid	SMG = 5 mg/kg <sup>(b)</sup>
72081/ 10	–	Harpikser av kullderivater av råolje (hydrogenerte)	SMG = 5 mg/kg <sup>(1)</sup> og i overensstemmelse med spesifikasjonene i bilag I del 4 <sup>(b)</sup>
93970	–	Trisyklodekandimetanol-bis(heksahydroftalat)	SMG = 0,05 mg/kg <sup>(b)</sup>

I vedlegg I del 2B skal følgende stoffer med ref. nr. lyde:

<i>PM/ REF- nr.</i>	<i>CAS-nr.</i>	<i>Kjemisk betegnelse</i>	<i>Begrensninger og/eller spesifikasjoner</i>
47600	084030 -61-5	Di-n-dodesyltinn- bis(isooktylmerkaptacetat)	SMG(T) = 0,05 mg/kg næringsmidler <sup>(41)</sup> (summen av mono-n-dodesyltinn- tris(isooktylmerkaptacetat), di-n- dodesyltinn bis(isooktylmerkaptacetat), mono-dodesyltintriklorid og di- dodesyltinndiklorid) uttrykt som summen av mono- og di-dodesyltinneklorid <sup>(b)</sup>
67360	067649 -65-4	Mono-n-dodesyltinn- tris(isooktylmerkaptacetat)	SMG(T) = 0,05 mg/kg næringsmidler <sup>(41)</sup> (summen av mono-n-dodesyltinn tris(isooktylmerkaptacetat), di-n- dodesyltinn bis(isooktylmerkaptacetat), mono-dodesyltintriklorid og di- dodesyltinndiklorid) uttrykt som summen av mono- og di-dodesyltinneklorid <sup>(b)</sup>

I vedlegg I del 2B skal følgende stoffer med ref. nr. slettes:

<i>PM/ REF- nr.</i>	<i>CAS-nr.</i>	<i>Kjemisk betegnelse</i>	<i>Begrensninger og/eller spesifikasjoner</i>
67180	–	Blanding av (50 % w/w) n-desyl- noktylfталat, (25 % w/w) di-ndesylftalat og (25 % w/w) di-noktylfталat	SML = 5 mg/kg <sup>(1) (c)</sup>
76681	–	Polysyklopentadien, hydrogenert	SML = 5 mg/kg <sup>(1) (c)</sup>

Vedlegg I del 4 del A skal lyde:

Plastmaterialer og -gjenstander må ikke avgi primære aromatiske aminer i påviselige mengder (DG = 0,01 mg/kg av næringsmiddel eller næringsmiddelsimulant). Migrasjonen av de primære aromatiske aminene, oppført i listene andre steder i dette vedlegget, er ikke omfattet av denne restriksjonen.

I vedlegg I del 4 del B skal følgende stoffer settes inn etter ref.-nummerorden:

<i>PM/REF- nr.</i>	<i>Øvrige spesifikasjoner</i>
42080	Vegetabilsk kull Spesifikasjoner (b): – Toluenekstraherbare stoffer: høyst 0,1 %, bestemt i henhold til ISO-metode 6209 – UV-absorpsjon av sykloheksan-ekstrakt ved 386 nm: < 0,02 AU for en 1 cm celle eller < 0,1 AU for en 5 cm celle, bestemt i henhold til en alminnelig anerkjent analysemetode – Benzo(a)pyren-innhold: høyst 0,25 mg/kg vegetabilsk kull – Grenseverdi for anvendelse av vegetabilsk kull i polymer: 2,5 % w/w
72081/10	Harpikser av kullderivater av råolje (hydrogenerte) Spesifikasjoner (b): Harpikser av kullderivater av råolje (hydrogenerte) fremstilles ved katalytisk eller termisk polymerisasjon av diener og olefiner av alifatiske og/eller alisykliske typer og/eller monobensenoidarylalken-typer fra destillater av krakket råolje med et kokepunktintervall på høyst 220 °C samt rene monomerer funnet i disse destillasjonsstrømmene, etterfulgt av destillasjon, hydrogenering og supplerende forarbeidning Egenskaper: Viskositet: > 3 Pa's ved 120 °C. Mykningspunkt: > 95 °C som bestemt ved ASTM-metode E 28–67. Bromtall: < 40 (ASTM D1159). Farge på en 50 % oppløsning i toluen: < 11 på Gardner-farveskalaen. Aromatisk restmonomer: ≤ 50 ppm.
76845	Polyester av 1,4-butandiol med kaprolakton Molekylvekt-fraksjoner på < 1 000 skal utgjøre under 0,5 % (w/w) (b)
81500	Polyvinylpyrrolidon Stoffet skal oppfylle renhetskriteriene i forskrift 21. desember 1993 nr. 1378 om tilsetningsstoffer til næringsmidler (b)

*PM/REF- Øvrige spesifikasjoner**nr.*

88640	Epoksidert soyaolje Oksiran < 8 %, jodtall < 6 (a)
-------	---

I vedlegg I noter knyttet til kolonnen begrensninger og/eller spesifikasjoner skal fotnote 8 lyde:

- (8) SMG(T) betyr i dette tilfelle, at summen av migrasjonen av de stoffer, anført under ref. nr. 24886, 38000, 42400, 62020, 64320, 66350, 67896, 73040, 85760, 85840, 85920 og 95725, ikke skal overstige restriksjonen.

I vedlegg I noter knyttet til kolonnen begrensninger og/eller spesifikasjoner skal fotnote + oppheves (stoffene forblir imidlertid på listene med de begrensninger som er gitt, ettersom tidsfristen for noten er utløpt).

I vedlegg I noter knyttet til kolonnen begrensninger og/eller spesifikasjoner skal stoffer angitt med fotnote ++ slettes fra listene, ettersom tidsfristen for noten er utløpt.

I vedlegg I noter knyttet til kolonnen begrensninger og/eller spesifikasjoner skal fotnote +++ oppheves (stoffene forblir imidlertid på listene med de begrensninger som er gitt, ettersom tidsfristen for noten er utløpt).

I vedlegg I noter knyttet til kolonnen begrensninger og/eller spesifikasjoner skal nye fotnoter (a), (b) og (c) lyde:

- (a) restriksjoner og spesifikasjoner gjelder fra 1. juli 2008.  
 (b) restriksjoner og spesifikasjoner gjelder fra 1. mai 2009.  
 (c) stoffet skal etter 1. mai 2009 ansees som slettet fra listen.

I Vedlegg I noter knyttet til kolonnen begrensninger og/eller spesifikasjoner skal nye fotnoter 41 og 42 lyde:

- (41) SMG(T) betyr i dette tilfellet, at summen av migrasjonen av de stoffer, anført under ref. nr. 47600 og 67360, ikke skal overstige restriksjonen.  
 (42) SMG(T) betyr i dette tilfellet, at summen av migrasjonen av de stoffer, anført under ref. nr. 75100 og 75105, ikke skal overstige restriksjonen.

*II*

Endringene trer i kraft straks.

**15. feb. Nr. 136 2008****Delvis ikraftsetting av lov 17. juni 2005 nr. 89 om endringer i lov 26. juni 1992 nr. 86 om tvangsfullbyrdelse og midlertidig sikring og andre lover med overgangsbestemmelser**

**Hjemmel:** Fastsatt ved kgl.res. 15. februar 2008 med hjemmel i lov 17. juni 2005 nr. 89 om endringer i lov 26. juni 1992 nr. 86 om tvangsfullbyrdelse og midlertidig sikring og andre lover del IV. Fremmet av Justis- og politidepartementet. Kunngjort 15. februar 2008 kl. 15.15.

1. Følgende bestemmelser i lov 17. juni 2005 nr. 89 om endringer i lov 26. juni 1992 nr. 86 om tvangsfullbyrdelse og midlertidig sikring og andre lover trer i kraft 1. mars 2008:

- avsnitt I om lov 7. juni 1935 nr. 2 om tinglysing ny § 34a
  - i avsnitt III om endringer i lov 26. juni 1992 nr. 86 om tvangsfullbyrdelse og midlertidig sikring: endringene i § 7–21 og § 7–25 samt ny § 7–29 for så vidt gjelder utleggsforretninger som holdes av de alminnelige namsmyndighetene og av Statens innkrevingsentral
  - i avsnitt III om endringer i lov 26. juni 1992 nr. 86 om tvangsfullbyrdelse og midlertidig sikring: endringen i kapittel 7 avsnitt III overskriften
  - avsnitt V om opphevelse av lov 11. juni 1993 nr. 83 om endringer i rettergangslovgivningen m.m. avsnitt I nr. 50 om endringer i lov 26. juni 1992 nr. 86 om tvangsfullbyrdelse og midlertidig sikring § 7–19 andre ledd, § 7–20, § 7–21 nytt fjerde ledd, § 7–25 og § 7–29.
2. Bestemmelsene nevnt i nr. 1 bokstav b gjelder for saker der utleggsforretningen holdes etter ikrafttreddelsen.

**15. feb. Nr. 137 2008****Ikraftsetting av lov 27. januar 2006 nr. 4 om endringer i lov 8. juni 1984 nr. 58 om gjeldsforhandling og konkurs og andre lover (elektronisk kommunikasjon mv.)**

**Hjemmel:** Fastsatt ved kgl.res. 15. februar 2008 med hjemmel i lov 27. januar 2006 nr. 4 om endringer i lov 8. juni 1984 nr. 58 om gjeldsforhandling og konkurs og andre lover (elektronisk kommunikasjon mv.) del III nr. 1. Fremmet av Justis- og politidepartementet. Kunngjort 15. februar 2008 kl. 15.15.

Følgende bestemmelser i lov 27. januar 2006 nr. 4 om endringer i lov 8. juni 1984 nr. 58 om gjeldsforhandling og konkurs og andre lover (elektronisk kommunikasjon mv.) trer i kraft 1. mars 2008: endringene i lovvedtaket avsnitt I i lov 8. juni 1984 nr. 58 om gjeldsforhandling og konkurs § 25 annet ledd, § 37, § 79 første ledd, § 79 annet ledd nr. 3, § 79 tredje til sjette ledd og § 79 syvende ledd første punktum, § 111 annet ledd, § 120 fjerde ledd, § 122 annet ledd, § 124 annet ledd, § 128 første og fjerde ledd, § 130 annet ledd, § 138 første ledd tredje og fjerde punktum,

§ 144 første og tredje ledd, § 156 første til femte ledd og § 156 a tredje punktum og endringene i lovvedtaket avsnitt II i lov 3. juni 1994 nr. 15 om Enhetsregisteret.

## 15. feb. Nr. 138 2008

### Forskrift om endring i forskrift om konkursregisteret og om kunngjøringer etter konkursloven

**Hjemmel:** Fastsatt ved kgl.res. 15. februar 2008 med hjemmel i lov 8. juni 1984 nr. 58 om gjeldsforhandling og konkurs (konkursloven) § 78, § 144, § 156 og § 156a og lov 17. desember 1982 nr. 86 om rettsgebyr § 27. Fremmet av Justis- og politidepartementet. Kunngjort 15. februar 2008 kl. 15.15.

#### I

I forskrift 23. august 1993 nr. 824 om konkursregisteret og om kunngjøringer etter konkursloven gjøres følgende endringer:

§ 1 første ledd skal lyde:

Det føres et register over sentrale opplysninger om bo tatt under behandling av retten som konkursbo etter lov 8. juni 1984 nr. 58 om gjeldsforhandling og konkurs og om aksjeselskaper, allmennaksjeselskaper og samvirkeforetak som tvangsavvikles etter konkurslovens regler.

§ 3 skal lyde:

Opplysningene nevnt i nr. 1 til 13 nedenfor registreres i Konkursregisteret på konkursboets organisasjonsnummer.

1. Har skyldneren drevet et enkeltpersonforetak registrert i Enhetsregisteret eller Foretaksregisteret, registreres skyldnerens navn, adresse og fødselsnummer (11 siffer), foretaksnavn, adresse og organisasjonsnummer.  
Ved konkurs i andre typer foretak som har vært registrert i Foretaksregisteret, registreres foretakets organisasjonsnummer, nåværende og eventuelt tidligere navn, adresse siste år, bransje, dato for kjennelse om konkursåpning, navn på den retten som har åpnet konkurs og konkursboets saksnummer.  
For andre skyldnere registreres skyldnerens navn, stilling, siste boligadresse og fødselsnummer (11 siffer).
2. Registeret skal inneholde opplysning om konkursen er åpnet etter oppbud eller etter begjæring fra en fordringshaver, eller om boet er et tvangsavviklingsbo etter aksjeloven 13. juni 1997 nr. 44 § 16–18 første ledd eller allmennaksjeloven 13. juni 1997 nr. 45 § 16–18 første ledd.
3. Registeret skal inneholde opplysning om registrert stiftelsesår for foretak og andre sammenslutninger, samt om ansvarskapitalens størrelse.
4. Er skyldneren et selskap skal navn, fødselsnummer (11 siffer) og siste boligadresse til den eller dem som har vært daglig leder i selskapet de siste fem årene før konkursen og til dem som har vært styreledere og styremedlemmer de siste to årene før konkursen registreres. Det skal registreres når styrelederne og styremedlemmene tiltrådte sine verv, og eventuelt når de fratrådte. Registeret skal inneholde opplysning om hvem som har vært selskapets revisor de siste to årene før konkursen med angivelse av revisornummer og kontoradresse. Hadde selskapet ikke revisor, skal regnskapsførers navn, personnummer og eventuelt organisasjonsnummer og adresse registreres.
5. Registeret skal inneholde opplysning om daglig leder, styreleder eller innehaver i foretak som er konkurs har lederansvar eller styreverv i andre foretak på konkursåpningstidspunktet.
6. Ved konkurs i aksjeselskap stiftet senere enn fem år før konkursåpningen, skal stifterne registreres. Personlige stiftere registreres med navn, boligadresse og fødselsnummer, og foretak registreres med firma, kontoradresse og organisasjonsnummer.
7. Ved konkurs i aksjeselskap skal registeret inneholde opplysninger om eiere som eier eller som i løpet av de siste fem årene før konkursåpningen har eid mer enn 20% av aksjene. Personlige eiere registreres med navn, boligadresse og fødselsnummer. Foretak registreres med firma, kontoradresse og organisasjonsnummer.
8. Registeret skal inneholde opplysning om bostyrers navn, fødselsnummer, kontor- og postadresse, telefon- og telefaksnummer. Dersom borevisor er oppnevnt, registreres dennes navn, kontor- og postadresse, telefon og telefaksnummer.
9. Dato for avsluttet bobehandling skal registreres. Registeret skal inneholde opplysning om med hvilken hjemmel bobehandlingen er innstilt. Er det foretatt utlodning etter § 128, skal dividenden angis.
10. Registeret skal inneholde opplysninger om bomassen og fordringsmassen, herunder hvilken del av fordringsmassen som er pantesikret.
11. Registeret skal inneholde opplysning om bostyrerens innberetning er oversendt påtalemyndigheten. Er innberetningen oversendt, skal politidistriktet og datoen for oversendelse registreres.
12. Det skal registreres hvem som i praksis har fungert som daglig leder og styreleder, dersom det fremgår av bostyrers innberetning at dette er en annen enn det som fremkommer av nr. 4. Vedkommendes fødselsnummer og adresse skal registreres.
13. Dersom det er ilagt konkurskarantene, skal følgende opplysninger registreres:
  - a) navn, fødselsnummer (11 siffer) og siste boligadresse for den eller dem som er ilagt konkurskarantene,
  - b) datoen for kjennelsen om konkurskarantene,

- c) karantenens utløpsdato,
- d) om kjennelsen innebærer at den som er ilagt karantene skal fjernes fra verv som nevnt i konkursloven § 142 fjerde ledd,
- e) en oversikt over eventuelle verv den som er ilagt konkursskarantene skal fjernes fra.

Bestemmelsene i første ledd nr. 1 til 13 får anvendelse så langt de passer når registreringsenheten er et foretak som er under tvangsavvikling etter konkurslovens regler.

§ 4 skal lyde:

Den rett som avsier kjennelse om konkursåpning, skal straks, fortrinnsvis elektronisk eller per telefaks, sende melding til Konkursregisteret med opplysninger som nevnt i § 3 nr. 1, 2 og 8, tidsangivelse og adresse for første skiftesamling, frist for fordringsanmeldelser og fristdagen.

§ 5 skal lyde:

Dersom ny bostyrer blir oppnevnt, skal dette snarest meldes til Konkursregisteret.

Retten skal snarest etter avsluttet bobehandling sende Konkursregisteret melding om avsluttende kjennelse eller melding om at boet er tatt opp til slutning.

Har retten avsagt kjennelse om konkursskarantene, skal melding med opplysninger som nevnt i § 3 nr. 13 a–d straks sendes Konkursregisteret. Retten skal også gi melding dersom kjennelsen om konkursskarantene blir omgjort eller virkningen faller bort etter reglene i konkurslovens § 143 fjerde eller femte ledd.

§ 6 første ledd skal lyde:

Straks melding som nevnt i § 4 er mottatt, skal registerfører innhente fra Foretaksregisteret, Løsøreregisteret og Regnskapsregisteret opplysninger nevnt i § 3 nr. 1–6 som er registrert i disse registre eller som finnes i dokumenter som er sendt inn til disse registre. Opplysningene skal straks, fortrinnsvis elektronisk eller pr. telefaks, oversendes bostyrer sammen med panteopplysninger fra Løsøreregisteret, registerutskrift fra Enhetsregisteret og siste innsendte regnskap fra Regnskapsregisteret. Dersom panteattesten viser til en ektepakt, oversendes også kopi av ektepakten.

§ 10 første ledd skal lyde:

Enhver kan ved henvendelse til Konkursregisteret få oppgitt følgende registrerte opplysninger:

- personer, foretak, stiftelser og andre sammenslutninger som er gått konkurs,
- aksjeselskaper, allmennaksjeselskaper og samvirkeforetak som tvangsavvikles etter konkurslovens regler,
- foretakets nåværende og eventuelle tidligere navn og adresse siste år, stilling eller bransje, grunnlag for konkursen, rettens navn, dato for konkursåpning eller kjennelse om tvangsoppløsning, saksnummer, bostyrer, borevisor, tid og sted for første skiftesamling, frist for fordringsanmeldelser og fristdagen,
- stiftere, eiere, daglig leder, styreleder og revisor eller regnskapsfører,
- om daglig leder og styrelederen har lederansvar eller styreverv i andre foretak,
- om ilagt konkursskarantene,
- dato for avsluttet bobehandling og om bobehandlingen er innstilt og med hvilken hjemmel, om det er foretatt utlodning og med hvilken dividende.

Nytt kapittel 8 skal lyde:

### *Kapittel 8. Bruk av elektronisk kommunikasjon under konkursbobehandling*

§ 21 skal lyde:

Konkursregisteret gir bostyrer tilgang til bosiden. Bostyrer må tilfredsstillende de krav Konkursregisteret setter til tekniske forutsetninger for tilgang til og bruk av bosiden.

Når konkursåpning blir meldt til Konkursregisteret, sender Konkursregisteret melding til bostyrer om at bosiden er klar til bruk. Bostyreren gir tilgang til opplysninger på bosiden til fordringshaverne, offentlige myndigheter og andre som ifølge lov eller med hjemmel i lov har rett til å motta informasjon fra bosiden.

Ved bruk av bosiden under konkursbehandling, plikter Konkursregisteret og bostyrer å sørge for at opplysningene på bosiden til enhver tid er oppdatert.

De som gis tilgang til bosiden, er fritatt fra å søke om konsesjon for å håndtere sensitive personopplysninger i sammenheng med dette.

§ 22 skal lyde:

Ved tilgang til bosider og bruk av elektronisk kommunikasjon under konkursbehandling, må det benyttes en betryggende metode som sikrer bl.a. bekreftelse av partenes identitet eller fullmakter (autentisering), at data ikke utilsiktet eller urettmessig endres (integritet), beskyttelse av informasjon mot innsyn fra uvedkommende (konfidensialitet) og notoritet over dokumentets innhold. Lov 14. april 2000 nr. 31 om behandling av personopplysninger (personopplysningsloven) § 13 om informasjonssikkerhet gjelder tilsvarende.

§ 23 skal lyde:

Konkursregisteret skal senest 6 måneder etter avsluttende kjennelse eller utlodning slette opplysningene fra bosiden.

Konkursregisteret skal oppbevare elektroniske dokumenter i henhold til de regler som er fastsatt i eller i medhold av lov 4. desember 1992 nr. 126 om arkiv.

§ 24 skal lyde:

Konkursregisteret skal til enhver tid tilby egnede abonnementsordninger i elektronisk form til fordringshavere og offentlige myndigheter på opplysninger fra de elektroniske bosidene drevet av Konkursregisteret.

Det skal tilbys abonnement i form av elektronisk melding om at nye opplysninger er tilgjengelige på bosiden.

Abonnenten må tilfredsstille de krav til sikkerhetstjenester og produkter Konkursregisteret stiller.

Konkursregisteret kan ta betalt for abonnementene til selvkost for å dekke utgifter til abonnementsordningen. Departementet kan gi nærmere regler om finansieringen.

Nytt kapittel 9 skal lyde:

### *Kapittel 9. Gebyrer og ikrafttredelse*

§ 25 skal lyde:

Denne forskrift trer i kraft 1. september 1993 og gjelder for konkurser åpnet etter denne dato. Kunngjøring av konkurser etter § 9 gjelder fra ikrafttredelsen.

Fra 1. september 1993 oppheves forskrift 26. april 1991 nr. 287 om Konkurskarantenerregisteret gitt i medhold av konkursloven § 143a og rettsgebyrloven § 27.

## *II*

### *Ikrafttredelsesbestemmelse*

Endringene trer i kraft 1. mars 2008.

## **15. feb. Nr. 139 2008**

### **Forskrift om endring i forskrift om framgangsmåten ved tinglysing av melding om konkursåpning på grunnlag av begjæring over telefon eller på annen enkel måte**

**Hjemmel:** Fastsatt ved kgl.res. 15. februar 2008 med hjemmel i lov 8. juni 1984 nr. 58 om gjeldsforhandling og konkurs (konkursloven) § 79. Fremmet av Justis- og politidepartementet. Kunngjort 15. februar 2008 kl. 15.15.

## *I*

I forskrift 20. september 1985 nr. 1872 om framgangsmåten ved tinglysing av melding om konkursåpning på grunnlag av begjæring over telefon eller på annen enkel måte gjøres følgende endringer:

§ 1 skal lyde:

Når begjæring om tinglysing av melding om konkursåpning framsettes over telefon, elektronisk eller på annen enkel måte, skal også rettens navn, adresse og telefonnummer oppgis.

§ 3 skal lyde:

Den som har framsatt begjæringen muntlig, skal straks sende en skriftlig bekreftelse, som skal inneholde alle de opplysninger som er gitt i den tidligere begjæring.

Den tidligere mottatte muntlige begjæring kontrolleres mot bekreftelsen og arkiveres sammen med denne. Er det uoverensstemmelser, legges den skriftlige bekreftelsen til grunn, og blir å tinglyse. Det samme gjelder senere meldinger som endrer eller supplerer tidligere meldinger.

## *II*

### *Ikrafttredelsesbestemmelse*

Endringene trer i kraft 1. mars 2008.

## **15. feb. Nr. 145 2008**

### **Forskrift om endring i forskrift til tolloven**

**Hjemmel:** Fastsatt av Toll- og avgiftsdirektoratet 15. februar 2008 med hjemmel i lov 10. juni 1966 nr. 5 om toll (tolloven) § 15 første ledd og § 32 femte ledd, jf. delegeringsvedtak 24. november 1967 nr. 1, delegeringsvedtak 3. juni 1994 nr. 374, delegeringsvedtak 24. november 1967 nr. 15 og delegeringsvedtak 20. oktober 1994 nr. 4293. Kunngjort 19. februar 2008 kl. 14.50.

## *I*

I forskrift 15. desember 1967 nr. 8962 til tolloven gjøres følgende endringer:

Punkt 5.1.11 skal lyde:

Tollvesenet kan gjøre unntak fra deklarasjonsplikten gjennom autorisasjonsordninger. Tollvesenet kan også når særlige forhold tilsier det gjøre unntak fra deklarasjonsplikten i andre tilfeller.

Punkt 5.10.7 skal lyde:

Tollvesenet kan gjøre unntak fra deklarasjonsplikten gjennom autorisasjonsordninger. Tollvesenet kan også når særlige forhold tilsier det gjøre unntak fra deklarasjonsplikten i andre tilfeller.

Nytt kapittel 10 skal lyde:

## *Kap. 10. Særskilte lettelser ved tollekspedisjon for autoriserte*

### *10.1. Felles bestemmelser*

I medhold av tollovens § 15 første ledd nr 2 bokstav a, § 29 tredje ledd og § 32 femte ledd fastsettes:

#### *10.1.1. Generelle vilkår for autorisasjon*

Følgende generelle vilkår må oppfylles for å oppnå autorisasjon:

- a) Søkeren må ha god kunnskap om, og regelmessig benytte den tollekspedisjonsprosedyren man ønsker lettelser i forhold til.
- b) Søkeren må om nødvendig forplikte seg til å benytte de elektroniske systemer som Tollvesenet til en hver tid bestemmer.
- c) Søkeren må ha oppfylt sine forpliktelser i henhold til toll- og avgiftslovgivningen på en tilfredsstillende måte.
- d) Søkeren må føre fortegnelser og ha systemer som sikrer sporbarhet, som gjør Tollvesenet i stand til å utføre effektive kontroller. Tollvesenet kan i den forbindelse pålegge den autoriserte å oppbevare opplysningene på en bestemt måte og å opprette spesielle rutiner, herunder internkontrollsystem.
- e) Søkeren må oppfylle de krav til sikkerhet, kontroll og trygghet som Tollvesenet til en hver tid stiller.
- f) Søkeren må være registrert i Foretaksregisteret og Merverdiavgiftsmantallet. Tollregionen kan dispensere fra dette kravet når særlige omstendigheter tilsier det.
- g) Søkeren kan avkrevs sikkerhet for det ansvar han måtte komme i overfor Tollvesenet. Når sikkerhet kreves, skal den stilles i den form som er fastsatt i skattebetalingsforskriften § 14–20–4. Sikkerhetsstillelsens størrelse og varighet fastsettes av tollregionen.
- h) Søkeren kan pålegges å gjennomføre en testperiode før autorisering gis.  
Søknad om autorisasjon sendes den tollregion hvor vedkommende har sitt kundeforhold.  
Med mindre annet er fastsatt, gjelder autorisasjonen i 3 år.  
Toll- og avgiftsdirektoratet kan gi utfyllende vilkår i forbindelse med autorisasjonen.

#### *10.1.2. Tilbakekall, suspensjon og endring av autorisasjon*

- (1) Tollvesenet kan gi formell advarsel, suspendere hele eller deler av autorisasjonen eller trekke tilbake hele eller deler av autorisasjonen ved brudd på vilkårene for autorisasjonen eller bestemmelser i tollovgivningen.
- (2) Ved vurderingen skal Tollvesenet legge vekt på overtredelsens omfang og alvor, tidligere overtredelser og forholdene for øvrig.
- (3) Ved gjentatt eller alvorlig overtredelse etter at Tollvesenet har gitt formell advarsel, skal hele eller deler av autorisasjonen trekkes tilbake eller suspenderes, hvis ikke særlige forhold tilsier at en mildere reaksjon er passende.
- (4) Tollvesenet kan ellers endre eller tilbakekalle autorisasjonen med rimelig frist, når endringer i regelverket eller Tollvesenets datasystemer gjør det nødvendig.
- (5) Tollvesenet kan suspendere autorisasjonen med umiddelbar virkning hvis hensynet til nasjonal helse, miljø eller sikkerhet gjør det nødvendig.

### *10.2. Autorisasjonsordninger*

I medhold av tolloven § 15 første ledd nr 2 bokstav a, § 29 tredje ledd og § 32 femte ledd fastsettes:

#### *10.2.1. Autorisasjon til periodisk tollekspedisjon*

Mottaker av varer kan få lettelser i plikten til umiddelbar tollekspedisjon ved grensepassering og plikten til umiddelbar avgivelse av tolldeklarasjon ved fortolling.

Avsender av varer kan få lettelser i plikten til tollekspedisjon før utførsel.

Lettelser etter første og annet ledd omfatter ikke melde- og fremleggelsesplikten i tolloven § 24.

I tillegg til de generelle vilkårene i punkt 10.1, kan Tollvesenet stille krav til:

- varevolum og omsetningsstørrelse,
- omfanget av varetyper eller vareverdi som dekkes av autorisasjonen,
- kredittverdighet,
- spesielle rutiner for omberegninger.

#### *10.2.2. Autorisasjon til forenklet fortolling av sendinger av mindre verdi*

Tollagerholder kan for varer av mindre verdi til privatpersoner, bli unntatt for plikten til tolldeklarasjon før uttak fra lageret. Unntaket gjelder ikke varer som er avhengig av spesielle tillatelser. Verdigransen fastsettes i bevillingen.

Det kan også gjøres forenklinger i regler og prosedyrer vedrørende lagerregnskapet og utfylling av tolldeklarasjon ved autorisasjoner etter første ledd.

I tillegg til de generelle vilkårene i punkt 10.1.1 kan Tollvesenet stille tilsvarende krav som i pkt 10.2.1 siste ledd.

## II

Endringene trer i kraft fra 15. februar 2008.

### 15. feb. Nr. 146 2008

#### **Forskrift om endring i forskrift om skatt til Svalbard**

**Hjemmel:** Fastsatt av Finansdepartementet 15. februar 2008 med hjemmel i lov 29. november 1996 nr. 68 om skatt til Svalbard § 4–4 tredje ledd. Kunngjort 19. februar 2008 kl. 14.50.

## I

I forskrift 15. desember 1997 nr. 1305 om skatt til Svalbard gjøres følgende endring:

§ 1 nytt sjuende ledd skal lyde:

- (7) Selvangivelse for inntektsåret 2007, jf. svalbardskatteloven § 4–4 annet ledd første punktum, leveres innen 30. april 2008.

## II

Endringen trer i kraft straks.

### 15. feb. Nr. 147 2008

#### **Forskrift om endring i forskrift om behandling av helseopplysninger i nasjonal database for elektroniske resepter (reseptformidlerforskriften)**

**Hjemmel:** Fastsatt ved kgl.res. 15. februar 2008 med hjemmel i lov 18. mai 2001 nr. 24 om helseregistre og behandling av helseopplysninger (helseregisterloven) § 3 tredje ledd, § 8 tredje, fjerde og femte ledd, § 9 annet ledd og § 16 fjerde ledd og lov 2. juli 1999 nr. 64 om helsepersonell (helsepersonelloven) § 37. Fremmet av Helse- og omsorgsdepartementet. Kunngjort 19. februar 2008 kl. 14.50.

## I

I forskrift 21. desember 2007 nr. 1610 om behandling av helseopplysninger i nasjonal database for elektroniske resepter (reseptformidlerforskriften) gjøres følgende endringer:

§ 2–4 nytt annet ledd skal lyde:

Alle meldinger som sendes Reseptformidleren, skal være elektronisk signert på den måten Sosial- og helsedirektoratet fastsetter og i henhold til lov om elektronisk signatur. Resepter skal være signert av autorisert helsepersonell med rekvireringsrett.

§ 2–6 tredje ledd annet punktum skal lyde:

Dersom Reseptformidleren ved kontroll av resepter ikke kan konstatere om avsender er autorisert helsepersonell med rekvireringsrett, skal opplysningene ikke tas i nn i Reseptformidleren.

## II

Endringene trer i kraft 1. april 2008.

#### *Merknad til § 2–4 annet ledd*

Nytt andre avsnitt i merknaden til § 2–4 skal lyde:

Alle meldinger som sendes inn til Reseptformidleren, skal være elektronisk signert og i tråd med lov 15. juni 2001 nr. 81 om elektronisk signatur. Resepter skal være elektronisk signert av autorisert helsepersonell med rekvireringsrett.

### 15. feb. Nr. 152 2008

#### **Forskrift om regulering av fisket etter brosme, lange og blålange i Islands økonomiske sone i 2008**

**Hjemmel:** Fastsatt av Fiskeridirektoratet 15. februar 2008 med hjemmel i lov 3. juni 1983 nr. 40 om saltvannsfiske m.v. § 4 og § 5 og lov 26. mars 1999 nr. 15 om retten til å delta i fiske og fangst (deltakerloven) § 20 og § 21, jf. delegeringsvedtak 11. februar 2000 nr. 99 og delegeringsvedtak 16. oktober 2000 nr. 1670. Kunngjort 22. februar 2008 kl. 13.50.

**§ 1. Forbud**

Det er forbudt for norske fartøy å drive fiske i Islands økonomiske sone i 2008.

**§ 2. Kvote**

Uten hensyn til forbudet i § 1 kan norske fartøy fiske inntil 500 tonn brosme, lange og blålange med line i Islands økonomiske sone sør for 64° N utenfor 12 nautiske mil fra grunnlinjene.

**§ 3. Bifangst**

Ved fiske etter brosme, lange og blålange er det adgang til å ha bifangst av andre arter. Det totale kvantum av andre arter kan ikke overstige 25 % regnet av kvoten nevnt i § 2.

Som bifangst er det tillatt å ha inntil:

1. 5 % bifangst av kveite
2. 10 % bifangst av blåkveite
3. 10 % bifangst av snabeluer.

Bifangsten i andre ledd skal regnes i vekt av de enkelte fangster og av landet fangst.

**§ 4. Beregning av fangstkvanta**

Alle fangstkvanta skal beregnes i rund vekt.

**§ 5. Fartøykvote**

Den norske totalkvoten fordeles likt mellom de deltakende fartøyene.

**§ 6. Påmelding**

Fartøy som ønsker å delta i fisket må sende skriftlig melding til Fiskeridirektoratet innen 22. februar 2008. Dersom det er påmeldt flere fartøy enn det antall lisenser gir rom for, vil deltakelsen bli begrenset ved loddtrekning.

**§ 7. Utseilingsfrist**

Frist for utseiling er 7. august. Fartøy som ikke overholder fristen, mister adgangen til å delta i fisket.

**§ 8. Forbud mot fiske i internasjonalt farvann**

Norske fartøy som fisker i Islands økonomiske sone kan ikke fiske i internasjonalt farvann på samme tur.

**§ 9. Refordeling**

For å sikre at totalkvoten blir tatt kan fartøykvotene oppheves.

**§ 10. Stopp i fisket**

Fisket vil bli stoppet når totalkvoten er beregnet oppfisket.

**§ 11. Straff**

Den som forsettlig eller uaktsomt overtrer bestemmelser gitt i eller i medhold av denne forskriften straffes i henhold til lov 3. juni 1983 nr. 40 om saltvannsfiske m.v. § 53 og lov 26. mars 1999 nr. 15 om retten til å delta i fiske og fangst § 31. På samme måte straffes medvirkning og forsøk.

**§ 12. Ikrafttredelse**

Denne forskriften trer i kraft straks og gjelder til og med 31. desember 2008.

**15. feb. Nr. 153 2008****Forskrift om kirkegårder i Longyearbyen og askespredning på Svalbard**

**Hjemmel:** Fastsatt ved kgl.res. 15. februar 2008 med hjemmel i lov 17. juli 1925 nr. 11 om Svalbard § 4. Fremmet av Justis- og politidepartementet. Kunngjort 22. februar 2008 kl. 13.50.

**§ 1. Virkeområde**

Forskriften gjelder for de kirkegårder som til en hver tid befinner seg innenfor Longyearbyen arealplanområde og for askespredning på Svalbard.

**§ 2. Ansvar**

Kirkegårdene i Longyearbyen er underlagt Svalbard kirkes administrasjon og myndighetsområde. Med Svalbard kirke menes soknepresten på Svalbard. Svalbard kirke fører register og kartverk, og skal godkjenne de gravminner som settes opp.

Longyearbyen lokalstyre er på vegne av Svalbard kirke ansvarlig for drift og regelmessig vedlikehold av de kirkegårder som er åpne for nye gravlegginger.

**§ 3. Rett til grav**

Med grav menes i denne forskriften urnegrav. Kistegrav tillates ikke.

Avdøde personer som ved dødsfallet var bosatt på Svalbard har rett til grav på kirkegård i Longyearbyen. Svalbard kirke kan i særlige tilfeller gi tillatelse til at personer som ikke var bosatt på Svalbard også kan gravlegges her. For slike tilfeller kan det kreves dekning av kostnadene ved gravleggingen.

**§ 4. Feste av grav**

Svalbard kirke kan inngå avtale med privatperson om fremfeste av grav for inntil 20 år. Et feste kan fornyes dersom graven er holdt i hevd og fornyelse ikke vil være til hinder for den alminnelige kirkegårdsdriften eller kirkegården som kulturminne. Ved feste av grav betales ingen festeavgift.

Ingen kan forhåndsfeste grav, eller ved dødsfall feste flere graver. Det er tillatt med flere urner på samme gravfeste. Brukte graver skal ikke benyttes på nytt.

I festetiden har festeren ansvar for oppsetting og vedlikehold av gravminne. Når festetiden er ute, overtar kulturminnevernet ved Sysselmannen på Svalbard ansvaret for graven.

**§ 5. Gravminner**

Med gravminne menes minnesmerke med navn og data på den gravlagte. Det kan som hovedregel bare plasseres ett gravminne på hver urnegrav. Svalbard kirke bestemmer gravens plassering og hvor gravminne kan settes opp.

De materialer og den dekor som anvendes til gravminne skal være tilpasset klimaet på Svalbard og stå i samsvar med kirkegården for øvrig. Det kan bare anvendes bestandige og lite vedlikeholdskrevende materialer. Tekst, dekor og symbolbruk må være sømmelig. Dekorgjenstander ved gravminnet satt ut ved spesielle anledninger, plasseres på eget ansvar, og skal fjernes av den som setter det ut.

Trekors skal være hvite og ha en maksimal høyde på 1,5 meter. På trekors kan det monteres en plate av metall.

Stående gravminne av stein skal være festet slik at telehiv og flom ikke underminerer det. Gravminner av stein skal som hovedregel ha en maksimal høyde på 0,7 meter og en maksimal bredde på 0,5 meter.

**§ 6. Askeurner**

Askeurner skal før gravleggingen oppbevares i avlåst skap på sokneprestens kontor. Askeurner kan ikke utleveres til andre enn soknepresten eller den vedkommende bemyndiger.

Askeurne skal gravlegges slik at den har minst 0,5 meter jordoverdekning og er omsluttet av jord på alle kanter. Materialer til bruk i askeurne skal være nedbrytbare i jord og skal være av slik kvalitet at den tåler vanlig håndtering og forsendelse i posten.

Soknepresten på Svalbard, eller den vedkommende bemyndiger, foretar gravleggingen.

**§ 7. Gravlegat**

Det kan ikke opprettes gravlegat.

**§ 8. Spredning av aske**

Sysselmannen på Svalbard kan etter søknad gi tillatelse til askespredning på øygruppen. Slik askespredning kan ikke finne sted i bebygde strøk eller dersom det for øvrig vil være til sjenanse. Sysselmannen kan sette vilkår for askespredningen.

Spredning av aske kan tillates for de personer som er omtalt i forskriftens § 3 dersom:

- avdøde var over 15 år og selv har søkt om slik tillatelse,
- det kan godtgjøres at avdøde ønsket askespredning, eller
- avdøde ved dødsfallet var under 15 år og nærmeste etterlatte ønsker askespredning.

Det kan ikke kreves kirkelig deltakelse ved spredning av aske. Ved askespredning kan det ikke i tillegg oppføres minnesmerke på kirkegård eller på stedet for spredningen.

**§ 9. Klage**

Vedtak fattet av Svalbard kirke i medhold av bestemmelsene i forskriften her kan påklages til Sysselmannen på Svalbard.

Vedtak fattet av Sysselmannen på Svalbard i medhold av forskriftens § 8 kan påklages til Kultur- og kirkedepartementet.

**§ 10. Ikrafttredelse og endring**

Forskriften tretr i kraft straks. Justis- og politidepartementet kan gjøre endringer i forskriften.

**Merknader til de enkelte bestemmelser****Til § 1 Virkeområde**

Forskriften gjelder for de kirkegårder som befinner seg innenfor Longyearbyen arealplanområde. I dag inkluderer området to kirkegårder. Kirkegården som er åpen for gravlegging ligger langs vei 300 mellom Skjæringa og «Huset» og den andre kirkegården ligger langs vei 600 mot flyplassen. I tillegg gjelder forskriften for askespredning på Svalbard.

**Til § 2 Ansvar****Til § 2, første ledd**

Svalbard kirke har i forskriftsforslaget fått det overordnede ansvaret for kirkegårdene i Longyearbyen. Longyearbyen lokalstyre (LL) må således forholde seg til de retningslinjer som blir gitt av Svalbard kirke når det gjelder drift og vedlikehold av kirkegårdene. I kirkegårdsvedtektene er det overordnede ansvaret gitt til Svalbard kirke *råd*. Kirkerådet er et rådgivende organ og ligger hierarkisk under sokneprestens avgjørelsesmyndighet. At Svalbard kirke er gitt ansvaret innebærer således at det er soknepresten som har det siste ord, og at vedkommende

kan rådføre seg med Svalbard kirkeråd etter ønske. Denne endringen vil ikke endre den praksis som til nå har foreligget på området. Departementet finner det derfor hensiktsmessig å legge ansvaret til kirken som sådan.

Videre skal Svalbard kirke føre registre og kartverk. Dette innebærer ingen flere krav enn den registreringen som allerede gjøres i dag. Kirken skal også godkjenne de gravminner som ønskes oppført. Det er med andre ord kirken som vil avgjøre om de regler som følger av forskriftsforslaget § 5 om gravminnene er tilfredsstillt i det enkelte tilfelle. Forslagets § 5 innebærer stor bruk av skjønn, slik at nye gravminner som oppføres vil være i tråd med resten av kirkegården og for øvrig sømmelig i sitt uttrykk.

#### *Til § 2, annet ledd*

At LL er gitt vedlikeholdsansvaret etter forslaget inkluderer også det økonomiske ansvaret. Departementet kan ikke se at det økonomiske ansvaret vil beløpe seg til store summer. LL avgjør selv hvordan ansvaret praktisk gjennomføres, for eksempel om Bydrift Longyearbyen vil stå for utførelsen. Departementet vil imidlertid påpeke at det i forskriften fastsettes et krav om *regelmessig* vedlikehold. Det må etter dette være en regularitet over vedlikeholdet, gjerne knyttet til det vedlikeholdsbehovet som oppstår som følge av endring i årstidene.

#### *Til § 3 Rett til grav*

##### *Til § 3, første ledd*

I forslaget § 3 første ledd presiseres det at kistegrav ikke tillates på Svalbard. Begrunnelsen for dette er at telen i bakken kan presse begravde gjenstander opp, og således føre til at legemer ikke får hvile nedgravet i jorden. Urnegrav er tillatt.

##### *Til § 3, andre ledd*

Bestemmelsen gir automatisk rett for bosatte på Svalbard til å bli begravet på kirkegård i Longyearbyen. Også dersom avdøde ikke var bosatt på Svalbard ved dødsfallet kan det i særlige tilfeller gis tillatelse til grav. «Særlige tilfeller» vil typisk være der vedkommende har nær tilknytning til Svalbard. Dette gjelder for eksempel dersom vedkommende tidligere har bodd på Svalbard eller dersom nær familie bor eller har bodd på øygruppen. Også andre tilfeller kan tenkes. Det er Svalbard kirke som i det enkelte tilfelle må vurdere om vilkåret er oppfylt.

Gravlegging på kirkegård i Longyearbyen er i utgangspunktet kostnadsfritt. For personer som ikke var bosatt på Svalbard kan det, dersom Svalbard kirke finner det nødvendig, kreves dekning av de reelle kostnadene ved gravleggingen.

#### *Til § 4 Feste av grav*

##### *Til § 4, første ledd*

Store Norske Spitsbergen Kulkompani AS (SNSK) eier grunnen der kirkegårdene ligger, og det vil derfor være SNSK som fester bort grunnen til Svalbard kirke. Forskriftens § 4 åpner imidlertid for at det kan inngås avtale om fremfeste av grav i inntil 20 år. Kun én person kan inngå festeavtale med Svalbard kirke. Festeavtalen kan fornyes dersom to vilkår er oppfylt. For det første er det et krav om at vedkommende som innehar avtale om feste har holdt graven i hevd. Med dette menes at graven må være vedlikeholdt og stelt, blant annet ut i fra de forholdene som råder på Svalbard, jf. forskriftsforslaget § 4, tredje ledd. Det er ikke beplanting på kirkegårdene, så ordinært plantestell inngår ikke, jf. også svalbardmiljøloven § 27 som bl.a. fastsetter at ingen uten tillatelse fra miljøvernmyndighetene kan sette ut flora som ikke finnes naturlig på Svalbard fra før. Dersom det settes ut dekorgjenstander ved spesielle anledninger plikter man imidlertid å fjerne disse, jf. forslaget til forskrift § 5. Endringene i årstidene, og vær og klima krever ettersyn fra innehaveren av festeavtalen.

For det andre må ikke et forlenget feste være til hinder for driften av kirkegården eller for kirkegården som kulturminne. Endringer i planverket for kirkegården kan for eksempel innebære at fornyet feste vil være til hinder for planene. Også i forhold til kirkegården som kulturminne kan det tenkes at feste kan være til hinder. Selv om graven til en hver tid er et kulturminne, er det festeren som har ansvaret for vedlikeholdet av graven så lenge festetiden løper. Dersom det for eksempel kun er én løpende festeavtale, mens resten av kirkegården er overlatt til kulturminnevernet hos Sysselmannen på Svalbard, kan det tenkes at fornyet festeavtale kan være til hinder for en enhetlig forvaltning av kirkegården. Svalbard kirke må i det enkelte tilfelle vurdere om forlenget festeavtale vil være til hinder i slike situasjoner.

Det skal ikke betales vederlag for festeavtalen.

##### *Til § 4, andre ledd*

Kirkegården er lite i bruk, og det er ikke ønskelig å inngå forhåndsavtaler om feste av gravplass. Dette gjelder både for enkeltpersoner i sin alminnelighet og for etterlatte som ønsker å feste grav etter dødsfall. Regelen er også begrunnet i at det må avgjøres etter det aktuelle dødsfallet om vedkommende har rett til grav på kirkegården.

Det åpnes for at det kan nedsettes flere urner på samme gravfeste. Dette vil kunne være aktuelt dersom to eller flere nærstående dør samtidig. Brukte graver skal imidlertid ikke benyttes på nytt. Bestemmelsen vil, i likhet med gravferdsloven § 8 første ledd, ikke nødvendigvis være til hinder for gravlegging i dobbel høyde, såfremt samme person står som ansvarlig for gravene. At graver ikke kan gjenbrukes medfører at Svalbard kirke vil måtte utvide kirkegården dersom kapasiteten på kirkegården skulle vise seg å bli utilstrekkelig.

*Til § 4, tredje ledd*

Se kommentar til § 4, første ledd.

*Til § 5 Gravminner*

Bestemmelsen er en videreføring av kirkegårdsvedtektene. Reglene er dels relativt detaljerte. Det vises til forskriftsforslagets § 2 der det fremgår at Svalbard kirke skal godkjenne de gravminner som settes opp, også etter reglene i § 5.

Fjerde ledd gir regler for gravminner av stein. I dag er det kun trekors som er benyttet på kirkegårdene i Longyearbyen.

*Til § 6 Askeurner*

Reglene i forskriftsforslagets § 6 er i samsvar med de regler som gjelder for askeurner generelt på fastlandet og er også en videreføring av kirkegårdsvedtektene.

*Til § 7 Gravlegat*

Det kan ikke opprettes gravlegat. Bestemmelsen er en videreføring av kirkegårdsvedtektene.

*Til § 8 Spredning av aske*

Bestemmelsen er materielt lik de regler som gjelder for fastlandet. Etter forslaget er det Sysselmannen som får myndighet til å gi tillatelse til askespredning på Svalbard. Dette er i tråd med tidligere praksis og med fastlandsordningen der fylkesmennene har den tilsvarende kompetansen.

*Til § 8, første ledd*

I forskriftsforslagets første ledd slås det fast at askespredning ikke skal finne sted i bebygde strøk eller på områder hvor spredning vil være til sjenanse. Videre heter det at Sysselmannen kan sette vilkår for askespredningen. Disse bestemmelsene viser til de vurderinger som skal tas før det gis tillatelse til askespredning på fastlandet. Kultur- og kirkedepartementet har utarbeidet en veiledning (rundskriv F-77-00) der det blant annet fremgår på hvilken måte og hvor spredning av aske som hovedregel kan foregå. Sysselmannen skal for sin avgjørelse følge de samme kriterier.

Veiledningen problematiserer både hvor spredning av aske kan skje til sjøs og hvor det kan skje til lands. Når det gjelder askespredning i sjøen fremgår følgende av veiledningen:

«Departementet vurderer det slik at det er grunnlag for å forstå ordlyden i lovens forarbeider fleksibelt når det gjelder hvilke steder askespredning kan tillates. Dette gjelder særlig i forhold til spredning i sjøen. Det kan således være grunn til å gi tillatelse til spredning av aske i fjorder og havområder som har umiddelbar forbindelse med åpen sjø, f.eks. enkelte fjorder. Man behøver således ikke stille krav om at spredning bare kan skje «utaskjærs» slik departementet har gitt uttrykk for tidligere. Tillatelse til spredning bør allikevel ikke gis dersom det er svært mye fritidstrafikk i området, eller det er strender eller mye bebyggelse i området. Departementet vil ikke anbefale at det blir gitt tillatelse til spredning i elver og vassdrag eller i øvrig ferskvann, med unntak av steder der det er ualmennelig store vannmengder som f.eks. Mjøsa. Dersom bruken av et område er underlagt særskilte restriksjoner etter f.eks. lov om naturvern, vil dette kunne legges vekt på ved behandlingen av en søknad om askespredning.»

Om askespredning på land påpekes følgende i veiledningen:

«Når det gjelder spredning over land kan departementet ikke se at det er grunn til å fastsette noen grense på antall meter over havet i forhold til at det kan skje en spredning. Det er heller områdets karakter som bør være avgjørende. Vi vil imidlertid fremheve at spredning bare bør tillates i områder som ikke er bebygde og der området har et øde preg. [ ... ] Også i disse tilfellene bør man ikke gi tillatelse til spredning i populære utfartsområder, da publikum vil kunne finne en slik praksis støtende.»

Sysselmannen må for sin avgjørelse tilpasse disse retningslinjene til forholdene på Svalbard.

Når det gjelder adgangen til å sette vilkår, fremheves det i veiledningen at det for det første er hensiktsmessig å sette en frist for gjennomføringen av spredningen. Videre ser Kultur- og kirkedepartementet det som en svært god ordning at flere av fylkesmennene krever erklæring fra to vitner om at spredningen har funnet sted og at urnen må tilbakeleveres til krematoriet eller kirkegårdsmyndighetene. Slik sikres det at ikke asken oppbevares ureglementert og at spredningen foregår innen fastsatt frist. Sysselmannen bør på tilsvarende måte vurdere sine prosedyrer i forbindelse med fastsettelse av vilkår knyttet til tillatelse til askespredning på øygruppen.

*Til § 8, andre ledd*

Annet ledd viser til forskriften § 3. Henvisningen viser til at det er de personer som har rett til grav i Longyearbyen som også kan få tillatelse til askespredning på øygruppen. Hvilke avdøde personer som har rett til grav er som påpekt over gjenstand for en skjønnsmessig vurdering, på lik linje med at søknad om askespredning vil være det.

Videre er kravet til 15 års aldersgrense i samsvar med at man i følge gravferdsloven § 10 må være over fylte 15 år for å selv kunne bestemme kremasjon. Dersom nærmeste etterlatte til barn under fylte 15 år ønsker askespredning, kan imidlertid slik spredning likevel skje, såfremt Sysselmannen ikke finner andre grunner for avslag. Også dersom det kan godtgjøres at person over fylte 15 år ønsket askespredning til tross for at det ikke foreligger skriftlig

erklæring, kan Sysselmannen gi tillatelse til dette. Sysselmannen må i det konkrete tilfellet avgjøre om dette ønsket synes tilstrekkelig godtgjort av avdødes etterlatte.

*Til § 8, tredje ledd*

I forskriftsforslagets tredje ledd er det gitt bestemmelse om at det ikke kan kreves kirkelig deltakelse ved askespredning. Også denne bestemmelsen er materielt lik fastlandsreglene. I forarbeidene til den tilsvarende bestemmelsen i gravferdsloven fremgår det at det fra kirkelig hold er uttalt at askespredning ikke lar seg kombinere med liturgien for kirkelig gravferd. Det vil også kunne være praktisk vanskelig for kirken å delta ved askespredning.

Forslaget inneholder også en regel om at det ikke i tillegg til askespredning kan nedsettes gravminne på kirkegården eller ved stedet for spredningen. Bestemmelsen er begrunnet i askespredningens hensikt; at asken skal tas opp i naturens eget kretsløp og ikke skal kunne gjenfinnes senere. Samtidig vil forbudet kunne bidra til å ivareta målet om et tilnærmet uberørt miljø på Svalbard. Bestemmelsen utelukker også meradministrasjon.

*Til § 9 Klage*

*Til § 9, første ledd*

Vedtatt fattet av Svalbard kirke kan påklages til Sysselmannen. Dette innebærer en endring fra kirkegårdsvedtektene. I vedtektene er det «stiftsdireksjonen» som er klageorgan. Stiftsdireksjonen består av biskopen i Nord-Hålogaland og Sysselmannen på Svalbard. Departementet er ikke kjent med at det noen gang har vært behandlet klager av dette organet eller at organet ellers har vært i funksjon. Det foreslås derfor at Sysselmannen blir klageorgan. Løsningen er også i tråd med at det på fastlandet er fylkesmennene som utfører denne funksjonen.

*Til § 9, andre ledd*

Vedtatt fattet av Sysselmannen i tilknytning til askespredning, kan påklages til Kultur- og kirke departementet. Dette er i tråd med ordningen om at klage på fylkesmennenes vedtak om askespredning går til Kultur- og kirke departementet. På denne måten sikres det en ensartet praksis for askespredning i Norge.

*Til § 10 Ikrafttredelse og endring*

Forskriften trer i kraft straks. Den bygger på allerede eksisterende vedtekter eller praksis og innebærer ikke et særskilt behov for innrettelse av de berørte parter. Det er fordelaktig at Justis- og politidepartementet kan gjøre endringer i forskriften, særlig de bestemmelser som er av detaljert karakter.

## 15. feb. Nr. 154 2008

### Forskrift om endring i forskrift om registrering av skip i norsk ordinært skipsregister

**Hjemmel:** Fastsatt ved kgl.res. 15. februar 2008 med hjemmel i lov 24. juni 1994 nr. 39 om sjøfarten (sjøloven) § 11, § 13 og § 38. Fremmet av Nærings- og handelsdepartementet. Kunngjort 22. februar 2008 kl. 13.50.

#### I

I forskrift 30. juli 1992 nr. 593 om registrering av skip i norsk ordinært skipsregister gjøres følgende endringer:

§ 6 første ledd skal lyde:

For registrering eller anmerkning i skipsregisteret, og for pantattest som gjelder skipsregisteret, skal det betales gebyr. Det kan også kreves gebyr for andre opplysninger som skal registreres. Gebyr skal betales forskuddsvis.

§ 6 nytt tredje ledd skal lyde:

Gebyr skal betales i henhold til følgende satser:

Nyregistrering NOR registreringspliktig og bygg	kr 2 500
Nyregistrering NOR ikke registreringspliktig	kr 1 750
NOR pliktige (15 m og over) og bygg:	
Registrering av endring eier	kr 1 500
Endring av andre juridiske roller	kr 750
Endring av skips navn	kr 2 000
Endring av hjemsted	kr 500
NOR ikke registreringspliktige (under 15 m)	
Registrering av endring eier	kr 1 200
Endring av andre juridiske roller	kr 750
Endring av skips navn	kr 500
Endring av hjemsted	kr 500
Registrering av samtidig eier/navn/hjemsted	kr 1 200
Registrering av pant	kr 1 750

Registrering av flåtepant	kr 1 750 pr. skip
Samtykke/påtegning av pant	kr 1 500
Sletting av NOR registreringspliktige fartøy	kr 1 500.

*II*

Endringene trer i kraft 1. juli 2008.

**15. feb. Nr. 155 2008****Forskrift om endring i forskrift om registrering av skip i Norsk Internasjonalt Skipsregister (NIS)**

**Hjemmel:** Fastsatt ved kgl.res. 15. februar 2008 med hjemmel i lov 12. juni 1987 nr. 48 om norsk internasjonalt skipsregister § 2, § 3, § 5 og § 9, samt lov 24. juni 1994 nr. 39 om sjøfarten (sjøloven) § 11, § 13 og § 38. Fremmet av Nærings- og handelsdepartementet. Kunngjort 22. februar 2008 kl. 13.50.

*I*

I forskrift 30. juli 1992 nr. 592 om registrering av skip i Norsk Internasjonalt Skipsregister (NIS) gjøres følgende endringer:

§ 7 første ledd skal lyde:

For registrering eller anmerkning i skipsregisteret, og for pantattest som gjelder skipsregisteret, skal det betales gebyr. Det kan også kreves gebyr for andre opplysninger som skal registreres. Gebyr skal betales forskuddsvis.

§ 7 nytt tredje ledd skal lyde:

Gebyr skal betales i henhold til følgende satser:

Nyregistrering	kr 2 500
Registrering av endring eier	kr 1 500
Endring av andre juridiske roller	kr 750
Endring av skips navn	kr 2 000
Endring av hjemsted	kr 500
Registrering av pant	kr 1 750
Registrering av flåtepant	kr 1 750 pr. skip
Samtykke/påtegning av pant	kr 1 500
Sletting av fartøy	kr 1 500.

§ 7 nåværende tredje ledd blir nytt fjerde ledd.

*II*

Endringene trer i kraft 1. juli 2008.

**15. feb. Nr. 156 2008****Delegering av myndighet til Nærings- og handelsdepartementet etter sjøloven § 11 sjette ledd**

**Hjemmel:** Fastsatt ved kgl.res. 15. februar 2008 med hjemmel i lov 24. juni 1994 nr. 39 om sjøfarten (sjøloven) § 11 sjette ledd. Fremmet av Nærings- og handelsdepartementet. Kunngjort 22. februar 2008 kl. 13.50.

*I*

Kongens myndighet etter lov 24. juni 1994 nr. 39 om sjøfarten (sjøloven) § 11 sjette ledd delegeres til Nærings- og handelsdepartementet.

*II*

Delegeringen trer i kraft 1. juli 2008.

**15. feb. Nr. 157 2008****Delegering av myndighet til Nærings- og handelsdepartementet etter lov om norsk internasjonalt skipsregister § 5**

**Hjemmel:** Fastsatt ved kgl.res. 15. februar 2008 med hjemmel i lov 12. juni 1987 nr. 48 om norsk internasjonalt skipsregister § 5. Fremmet av Nærings- og handelsdepartementet. Kunngjort 22. februar 2008 kl. 13.50.

*I*

Kongens myndighet etter lov 12. juni 1987 nr. 48 om norsk internasjonalt skipsregister § 5 delegeres til Nærings- og handelsdepartementet.

*II*

Delegeringen trer i kraft 1. juli 2008.

**15. feb. Nr. 162 2008****Forskrift om endring i forskrift om gebyr for tjenester fra Brønnøysundregistrene**

**Hjemmel:** Fastsatt av Nærings- og handelsdepartementet 15. februar 2008 med hjemmel i lov 7. juni 1935 nr. 2 om tinglysing § 34 femte ledd. Kunngjort 26. februar 2008 kl. 14.30.

*I*

I forskrift 16. desember 2003 nr. 1551 om gebyr for tjenester fra Brønnøysundregistrene gjøres følgende endringer:

§ 2 første ledd skal lyde:

Informasjon fra Brønnøysundregistrene kan avgis muntlig, skriftlig eller via elektroniske medier. Utlevering av opplysninger om registrerte utleggstrekk og forretninger om «intet til utlegg» kan bare skje skriftlig, herunder via elektroniske medier, jf. tinglyingsloven § 34a tredje ledd.

Ny § 7a skal lyde:

**§ 7a. Særregler for informasjon om utleggstrekk og «intet til utlegg» fra Løsøreregisteret**

Opplysninger om utleggstrekk og forretninger om «intet til utlegg» kan bare gis til advokater, finansinstitusjoner, inkassobyråer, kredittopplysningsbyråer, samt offentlige myndigheter med taushetsplikt etter forvaltningsloven eller annen lov, jf. tinglyingsloven § 34a tredje ledd.

Registerføreren fastsetter i samråd med departementet priser for utlevering av opplysninger om utleggstrekk og forretninger om «intet til utlegg». Prisene skal ikke overstige det som behøves for dekning av kostnader knyttet til registrering av disse utleggsforretningene og kostnader ved tilrettelegging og avgivelse av informasjonen.

*II*

Endringene trer i kraft 1. mars 2008.

**19. feb. Nr. 158 2008****Forskrift om utvidet registrering av utleggsforretninger i Løsøreregisteret (utleggsregistreringsforskriften)**

**Hjemmel:** Fastsatt av Justis- og politidepartementet 19. februar 2008 med hjemmel i lov 7. juni 1935 nr. 2 om tinglysing § 34 femte ledd og § 34a annet og fjerde ledd. Kunngjort 22. februar 2008 kl. 13.50.

**§ 1. Saklig virkeområde**

Forskriften gjelder for utleggsforretninger hos de alminnelige namsmyndighetene og Statens innkrevingsentral der det blir besluttet utleggstrekk. Den gjelder også for utleggsforretninger hos de alminnelige namsmyndighetene som blir avsluttet med «intet til utlegg».

**§ 2. Registrering av opplysninger om utleggstrekk og «intet til utlegg»**

Følgende opplysninger om utleggstrekk registreres på saksøktes blad i Løsøreregisteret:

- a) datoen for utleggsforretningen
- b) utleggstrekkets størrelse
- c) trekkperiodens begynnelse og utløp, dersom trekkperiode er fastsatt.

Utleggstrekkets prioritet skal ikke registreres.

Utleggstrekk som i henhold til utleggsforretningen skal være avsluttet innen utløpet av to kalendermåneder etter den måneden utleggsforretningen ble holdt, skal ikke registreres. Trekk som namsmannen har besluttet etter gjeldsordningsloven § 3–3 annet ledd, skal ikke registreres.

Har namsmyndigheten eller en domstol besluttet endringer i et utleggstrekkets størrelse eller trekkperiode, skal den aktuelle namsmyndigheten omgående melde endringen til Løsøreregisteret, som oppdaterer de registrerte opplysningene om trekket.

Registrering av «intet til utlegg» etter tvangsfullbyrdsloven § 7–25 skal angi datoen for forretningen.

**§ 3. Tilleggsopplysninger som bare kan gis ut til saksøkte og kredittopplysningsbyråer**

Opplysning om hvem som er namsmyndighet for utleggstrekk eller forretning om «intet til utlegg», skal ikke registreres på saksøktes blad. Løsøreregisteret skal likevel notere opplysning om hvem som er namsmyndighet for

forretningen. Løsøreregisteret kan på samme måte notere opplysninger om saksøkers og dennes prosessfullmektigs navn og fødselsnummer eller organisasjonsnummer, og saksøkers eller prosessfullmektigens saksnummer.

Opplysningene nevnt i første ledd kan bare gis videre til kredittopplysningsbyråer og til saksøkte selv. Kredittopplysningsbyråer kan bare gi disse opplysningene videre til saksøkte selv.

**§ 4. *Plikt til å gi gjenpart til den omspurte ved utlevering av opplysninger. Mottakerens informasjonsplikt***

Når Løsøreregisteret gir ut opplysninger om utleggstrekk eller forretninger om «intet til utlegg» som gjelder en fysisk person, skal den omspurte vederlagsfritt orienteres ved gjenpart. Dette gjelder likevel ikke når opplysningene gis ut til et kredittopplysningsbyrå.

Gjenparten skal gi informasjon om innholdet av de utleverte opplysningene og om hvem de er utlevert til, herunder navn og adresse til den behandlingsansvarlige mottakeren.

**§ 5. *Sletting av opplysninger om utleggstrekk***

Når et utleggstrekk skal slettes fra registeret etter tinglysningsloven § 34a fjerde ledd første punktum fordi den opprinnelig fastsatte trekkperioden er løpt ut, skal slettingen skje innen to virkedager etter at trekkperioden er løpt ut.

Når Løsøreregisteret mottar beslutning fra namsmannen om opphevelse av utleggsforretningen etter tvangsfullbyrdelsesloven § 7–28, eller skriftlig erklæring fra saksøkeren hvor denne gir avkall på sin rett etter utleggsforretningen, jf. § 7–27, skal registerføreren straks sørge for sletting av utleggstrekket. Erklæring fra saksøkeren innleveres til namsmannen, som sørger for melding til Løsøreregisteret om sletting.

**§ 6. *Sletting av opplysninger om «intet til utlegg»***

Sletting av forretning om «intet til utlegg» i medhold av tinglysningsloven § 34a fjerde ledd annet punktum skal skje innen to virkedager etter at treårsfristen er løpt ut.

Når Løsøreregisteret mottar beslutning om sletting fra namsmannen etter tvangsfullbyrdelsesloven § 7–29, eller skriftlig erklæring fra saksøkeren om at kravet som lå til grunn for forretningen er falt bort, skal registerføreren straks sørge for sletting av utleggsforretningen. Erklæring fra saksøkeren innleveres til namsmannen, som sørger for melding til Løsøreregisteret om sletting.

**§ 7. *Oppbevaring, oppdateringer og teknologisk løsning***

Elektronisk oversending av dokumenter og opplysninger som nevnt i forskriften her fra Statens innkrevingsentral til Løsøreregisteret og fra Løsøreregisteret til brukerne skal sikres i en teknologisk løsning som til enhver tid ivaretar tilfredsstillende sikkerhet med hensyn til konfidensialitet, integritet og tilgjengelighet, jf. personopplysningsloven § 13. Oversendingen skal krypteres. Det skal etableres metoder for å sikre ikke-benektning.

Løsøreregisteret skal jevnlig sende informasjon om slettinger og endringer av utleggsforretninger som nevnt i § 1 til de kredittopplysningsbyråene som etter avtale mottar informasjon fra Løsøreregisteret om utleggsforretninger. Kredittopplysningsbyråene plikter å oppdatere sine databaser på bakgrunn av endringsmeldingene.

Løsøreregisteret skal oppbevare elektroniske dokumenter i henhold til reglene som er fastsatt i eller i medhold av lov 4. desember 1992 nr. 126 om arkiv.

**§ 8. *Ikraftsettings- og overgangsbestemmelser***

Forskriften trer i kraft 1. mars 2008.

Forskriften gjelder for utleggsforretninger som holdes etter ikrafttreddelsen.

## 19. feb. Nr. 159 2008

### **Forskrift om endring i forskrift om regulering av fisket etter sei i Nordsjøen og Skagerrak i 2008**

**Hjemmel:** Fastsatt av Fiskeridirektoratet 19. februar 2008 med hjemmel i forskrift 14. desember 2007 nr. 1455 om regulering av fisket etter sei i Nordsjøen og Skagerrak i 2008 § 7 tredje ledd. Kunngjort 22. februar 2008 kl. 13.50.

#### *I*

I forskrift 14. desember 2007 nr. 1455 om regulering av fisket etter sei i Nordsjøen og Skagerrak i 2008 gjøres følgende endringer:

§ 2 skal lyde:

Uten hensyn til forbudet i § 1 kan norske fartøy fiske og lande inntil 68 126 tonn sei sør for 62° N i Norges indre farvann, sjøterritorium og økonomiske sone og i EU-sonen i ICES statistikkområdene IV og IIIa. I tillegg er det avsatt et kvantum på 250 tonn til forsknings- og undervisningsformål.

§ 5 nr. 1 første og andre ledd skal lyde:

1. Fartøy med torsketråltillatelse og som er registrert som fabrikktrålere kan maksimalt fiske og lande inntil 1 725 tonn sei rund vekt, herav en garantert kvote på 875 tonn sei rund vekt.

Fartøy med torsketråltillatelse som er registrert som ferskfisk- og rundfrystrålere eller småtrålere kan maksimalt fiske og lande inntil 1 231 sei tonn rund vekt, herav en garantert kvote på 624 tonn sei rund vekt.

*II*

Endringene trer i kraft straks.

**19. feb. Nr. 160 2008****Forskrift om endring i forskrift til utfylling og gjennomføring mv. av skatteloven av 26. mars 1999 nr. 14**

**Hjemmel:** Fastsatt av Finansdepartementet 19. februar 2008 med hjemmel i lov 26. mars 1999 nr. 14 om skatt av formue og inntekt (skatteloven) § 5–15 annet ledd annet punktum. Kunngjort 22. februar 2008 kl. 13.50.

*I*

I forskrift 19. november 1999 nr. 1158 til utfylling og gjennomføring mv. av skatteloven av 26. mars 1999 nr. 14 gjøres følgende endring:

§ 5–15–5 nytt annet ledd skal lyde:

Arbeidsgivers tilskudd til annen barnehage enn bedriftsbarnehage, oppad begrenset til 3 000 kroner per måned per plass, er ikke skattepliktig så fremt den ansattes egenbetaling (foreldrebetaling) tilsvarer maksimalpris i henhold til bestemmelser om maksimalgrense, jf. barnehageloven § 15. Er egenbetalingen lavere enn maksimalprisen, skal arbeidsgivers tilskudd likevel regnes som skattepliktig for den del som tilsvarer differensen mellom maksimalpris og egenbetalingen. Skatteplikten forutsetter at reduksjonen av egenbetalingen skyldes arbeidsgivers tilskudd til barnehagen.

*II*

Endringen trer i kraft straks med virkning fra og med inntektsåret 2007.

**19. feb. Nr. 161 2008****Forskrift om endring i forskrift om begrensning av lønnsoppgaveplikten**

**Hjemmel:** Fastsatt av Finansdepartementet 19. februar 2008 med hjemmel i lov 13. juni 1980 nr. 24 om ligningsforvaltning (ligningsloven) § 6–16 bokstav a, jf. § 6–2. Kunngjort 22. februar 2008 kl. 13.50.

*I*

I forskrift 30. desember 1983 nr. 1974 om begrensning av lønnsoppgaveplikten gjøres følgende endring:

§ 3 annet punktum skal lyde:

Dette gjelder ikke for naturalytelser til pendlere i form av helt eller delvis fri kost, losji og besøksreiser i hjemmet, samt arbeidsgivers tilskudd til barnehageplass for ansattes barn.

*II*

Endringen trer i kraft straks med virkning fra og med inntektsåret 2008.

**20. feb. Nr. 163 2008****Forskrift om endring i forskrift om offentlige anskaffelser og forskrift om innkjøpsregler i forsyningssektorene (vann- og energiforsyning, transport og posttjenester)**

**Hjemmel:** Fastsatt av Fornyings- og administrasjonsdepartementet 20. februar 2008 med hjemmel i forskrift 7. april 2006 nr. 402 om offentlige anskaffelser § 2–2 fjerde ledd og forskrift 7. april 2006 nr. 403 om innkjøpsregler i forsyningssektorene (vann- og energiforsyning, transport og posttjenester) § 2–3 andre ledd, jf. lov 16. juli 1999 nr. 69 om offentlige anskaffelser § 11.

**EØS-henvisninger:** EØS-avtalen vedlegg XVI (forordning (EF) nr. 1422/2007). Kunngjort 26. februar 2008 kl. 14.30.

*I*

I forskrift 7. april 2006 nr. 402 om offentlige anskaffelser gjøres følgende endringer:

§ 2–2 skal lyde:

(1) Forskriftens del III gjelder kontrakter der den anslåtte verdi overstiger 1,65 millioner kroner ekskl. mva. for vare- og tjenestekontrakter og 41 millioner kroner ekskl. mva. for bygge- og anleggskontrakter. For statlige myndigheter gjelder imidlertid forskriftens del III for vare- og tjenestekontrakter der den anslåtte verdi overstiger 1,05 millioner kroner ekskl. mva.

(2) For forsknings- og utviklingstjenester som nevnt i vedlegg 5 kategori 8, teletjenester som nevnt i CPC-ref. 7524, 7525 og 7526 under vedlegg 5 kategori 5, samt for etterfølgende kunngjøring av uprioriterte tjenester (jf. vedlegg 6 og § 18–4) og for varekontrakter på forsvarsområdet når disse varekontraktene gjelder varer som ikke er

omfattet av Norges bilag 1 vedlegg 1 til WTO-avtalen om offentlige innkjøp (GPA), gjelder imidlertid forskriftens del III for statlige myndigheter der den anslåtte verdi overstiger 1,65 millioner kroner ekskl. mva.

(3) Når den samlede anslåtte verdien av delkontrakter som omtalt i § 2–3 syvende og åttende ledd overstiger verdiene i denne paragrafs første ledd, kommer forskriftens del III til anvendelse på alle delkontraktene. Bygge- og anleggskontrakter som har en anslått verdi på under 8 millioner kroner ekskl. mva. og tjenestekontrakter og varekontrakter som har en anslått verdi på under 600.000 kroner ekskl. mva., kan likevel inngås etter forskriften del II, dersom den samlede verdi av disse delkontraktene ikke overstiger 20 prosent av samtlige delkontrakters sammenlagte verdi.

(4) Fornyings- og administrasjonsdepartementet kan endre terskelverdiene fastsatt i denne forskrift.

§ 18–2 skal lyde:

(1) For å kunne benytte de forkortede fristene i § 19–1 (minimumsfrister ved åpen anbudskonkurranse) tredje ledd og § 19–2 (minimumsfrister ved begrenset anbudskonkurranse) fjerde ledd må oppdragsgiver først ha foretatt en veiledende kunngjøring eller ha gitt de samme opplysninger i sin kjøperprofil.

(2) Ved vare- og tjenestekontrakter skal oppdragsgiver snarest mulig etter regnskapsårets begynnelse offentliggjøre en veiledende kunngjøring i samsvar med § 18–1 (fremgangsmåten ved kunngjøring), dersom verdien av anskaffelser innenfor hvert vare- eller tjenestekområde for prioriterte tjenester overstiger 6 millioner kroner ekskl. mva. Kunngjøringen skal angi den samlede verdi av de planlagte vare- og tjenestekontrakter og rammeavtaler som oppdragsgiver venter å foreta de neste 12 månedene for hvert enkelt tjenestekområde som nevnt i vedlegg 4 (prioriterte tjenester) eller vareområder som nevnt i CPV-nomenklaturet.

(3) Ved bygge- og anleggskontrakter og rammeavtaler skal oppdragsgiver snarest mulig, etter at avgjørelse om å godkjenne planer for bygge- og anleggskontrakter er fattet, foreta en veiledende kunngjøring dersom kontraktene har en antatt verdi på minst 41 millioner kroner ekskl. mva.

(4) Beregning av kontraktens verdi skal skje i samsvar med § 2–3 (beregning av anskaffelsens anslåtte verdi).

(5) Oppdragsgiver som foretar en veiledende kunngjøring på sin kjøperprofil skal sende en kunngjøring om dette til Doffin.

## II

I forskrift 7. april 2006 nr. 403 om innkjøpsregler i forsyningssektorene (vann- og energiforsyning, transport og posttjenester) gjøres følgende endringer:

§ 2–3 og § 2–4 skal lyde:

### § 2–3. Terskelverdier

(1) Forskriftens del II kommer til anvendelse på kontrakter tildelt av oppdragsgiver som utøver en aktivitet som nevnt i §1–3 (aktiviteter som er omfattet av forskriften) med en anslått verdi som overstiger:

- a. 3,3 millioner kroner ekskl. mva. for vare- og tjenestekontrakter.
- b. 41 millioner kroner ekskl. mva. for kontrakter om bygge- og anleggsarbeid.

(2) Fornyings- og administrasjonsdepartementet kan endre terskelverdiene fastsatt i denne forskrift.

### § 2–4. Beregning av anskaffelsens anslåtte verdi

(1) Anskaffelsens anslåtte verdi beregnes på grunnlag av oppdragsgivers anslag av det samlede beløp oppdragsgiver kan komme til å betale, ekskl. mva. for de kontrakter som utgjør anskaffelsen.

(2) Valg av metode for beregning av anskaffelsens anslåtte verdi skal ikke foretas i den hensikt å unngå at bestemmelser i denne forskrift får anvendelse på kontrakten.

(3) En planlagt anskaffelse av en bestemt ytelse kan ikke deles opp i den hensikt å unngå at bestemmelser i denne forskrift kommer til anvendelse.

(4) Ved beregning av anskaffelsens anslåtte verdi skal det tas hensyn til enhver form for opsjoner og eventuelle forlengelser av kontrakten.

(5) Ved beregning av anskaffelsens anslåtte verdi skal det tas hensyn til eventuelle premier eller betalinger til deltakerne i konkurransen.

(6) Når en foreslått tjeneste eller et bygge- og anleggsarbeid kan resultere i flere delarbeider som det skal inngås særskilte kontrakter for samtidig, skal den anslåtte verdien av hvert delarbeid tas med i beregningen. Når delarbeidenes sammenlagte verdi overstiger terskelverdien fastsatt i § 2–3 (terskelverdier) første ledd, får bestemmelsene i denne forskrift anvendelse for alle delarbeidene. Oppdragsgiver kan likevel fravike første ledd med hensyn til bygge- og anleggskontrakter for delarbeider som har en anslått verdi på under 8 millioner kroner ekskl. mva. eller for tjenesteytelser under 600.000 kroner ekskl. mva., forutsatt at den sammenlagte verdi av disse delarbeidene ikke overstiger 20 prosent av delarbeidenes samlede verdi.

(7) Dersom en planlagt anskaffelse av ensartede varer kan føre til tildeling av flere enkeltkontrakter samtidig, skal den samlede anslåtte verdi av disse enkeltkontraktene legges til grunn. Når delkontraktenes sammenlagte verdi overstiger terskelverdien fastsatt i § 2–3 (terskelverdier) første ledd, får bestemmelsene i denne forskrift anvendelse for alle delkontraktene. Oppdragsgiver kan likevel fravike første ledd med hensyn til delkontrakter som har en anslått verdi på under 600.000 kroner ekskl. mva., forutsatt at den sammenlagte verdi av disse delkontraktene ikke overstiger 20 prosent av delkontraktenes samlede verdi.

(8) For tjenestekontrakter som ikke angir en samlet pris, skal den anslåtte kontraktsverdi beregnes på følgende grunnlag:

- a. ved tidsbegrensede kontrakter med en løpetid på 48 måneder eller mindre, skal beregningsgrunnlaget være kontraktens anslåtte samlede verdi for hele løpetiden, og
- b. ved kontrakter med ubegrenset løpetid eller løpetid på mer enn 48 måneder, skal beregningsgrunnlaget være den månedlige verdi multiplisert med 48.

(9) For vare- eller tjenestekontrakter som inngås regelmessig i en bestemt periode eller som skal fornyes innen en viss tid, skal kontraktsverdien beregnes på grunnlag av:

- a. den faktiske samlede verdi av tilsvarende kontrakter inngått for samme type varer eller tjenester i løpet av siste regnskapsår eller de tolv foregående måneder, om mulig korrigert for forventede endringer i mengde eller verdi i løpet av de tolv måneder som følger etter den opprinnelige kontrakt, eller
- b. den anslåtte samlede verdi av kontrakter i løpet av tolv måneder som følger etter den første leveransen, eller i løpet av første regnskapsår dersom dette overstiger tolv måneder.

(10) For kontrakter som omfatter både varer og tjenester, skal den anslåtte verdi beregnes på grunnlag av den samlede verdi av varene og tjenestene uten hensyn til deres respektive verdi. Beregningen skal omfatte verdien av monterings- og installasjonsarbeider.

(11) For bygge- og anleggskontrakter skal den anslåtte verdien av arbeidet, samt alle nødvendige varer og tjenester som oppdragsgiver stiller til leverandørens rådighet, medregnes i den anslåtte verdi etter første ledd.

(12) Verdien av varer eller tjenester som ikke er nødvendige for å utføre en bestemt bygge- og anleggskontrakt kan ikke legges til bygge- og anleggskontraktens verdi, hvis dette resulterer i at denne forskriften ikke får anvendelse på kjøpet av disse varene eller tjenestene.

(13) Ved beregningen av den anslåtte verdi av tjenestekontrakter skal det tas hensyn til følgende faktorer:

- a. premien og andre vederlag som skal betales når det gjelder forsikringstjenester,
- b. gebyrer, provisjoner, renter og andre former for vederlag når det gjelder banktjenester og andre finansielle tjenester, og
- c. honorarer og provisjoner som skal betales når det gjelder kontrakter som omfatter prosjektering.

(14) For varekontrakter som gjelder kjøp på avbetaling, leasing eller leie med eller uten forkjøpsrett skal kontraktsverdien beregnes på følgende grunnlag:

- a. for tidsbestemte kontrakter med en løpetid på tolv måneder eller mindre, skal beregningsgrunnlaget være kontraktens anslåtte samlede verdi i løpetiden,
- b. for tidsbestemte kontrakter med en løpetid på mer enn tolv måneder, skal beregningsgrunnlaget være kontraktens samlede verdi medregnet den anslåtte restverdi, og
- c. for kontrakter inngått på ubestemt tid eller når kontraktens varighet er usikker, skal beregningsgrunnlaget være den månedlige verdi ganget med 48.

(15) For rammeavtaler og dynamiske innkjøpsordninger skal man legge til grunn den høyeste anslåtte verdien, ekskl. mva., av alle forventede kontrakter i hele rammeavtalens eller den dynamiske innkjøpsordningens løpetid.

§ 8–3 skal lyde:

(1) For å kunne benytte de forkortede fristene i § 9–1 (minimumsfrister ved åpen anbudskonkurranse) og § 9–2 (minimumsfrister ved begrenset anbudskonkurranse og konkurranse med forhandling) må oppdragsgiver minst en gang i året, gjennom en veiledende kunngjøring, gjøre kjent hvilke kontrakter som er planlagt tildelt i de neste 12 månedene, dersom:

- a. ved varekontrakter: verdien av alle kontrakter eller rammeavtaler for hvert produktområde som beregnet i samsvar med § 2–4 (beregning av anskaffelsens anslåtte verdi) har en samlet anslått verdi som overstiger 6 millioner kroner ekskl. mva. Vareområdene fastsettes med henvisning til CPV,
- b. ved bygge- og anleggskontrakter: hovedtrekkene ved de bygge- og anleggskontrakter eller rammeavtaler hvis den anslåtte verdi, beregnet i samsvar med § 2–4 (beregning av anskaffelsens anslåtte verdi), overstiger den verdi som er nevnt for bygge- og anleggsarbeider i § 2–3 (terskelverdier) første ledd, eller
- c. ved kontrakter om tjenestekjøp: den anslåtte samlede verdi av alle kontrakter eller rammeavtaler for hver kategori av prioriterte tjenester oppført i vedlegg 2, som beregnet i samsvar med § 2–4 (beregning av anskaffelsens anslåtte verdi), har en samlet anslått verdi på minst 6 millioner kroner ekskl. mva.

Kunngjøringen skal skje i TED-databasen gjennom Doffin, eller på oppdragsgivers kjøperprofil.

(2) Veiledende kunngjøring av vare- og tjenestekontrakter skal sendes så raskt som mulig etter oppstarten av et regnskapsår. Veiledende kunngjøring av bygge- og anleggskontrakter skal sendes så raskt som mulig etter at beslutningen som godkjenner planleggingen av prosjektet er fattet.

(3) Oppdragsgiver kan offentliggjøre veiledende kunngjøringer i forbindelse med store prosjekter uten å gjenta opplysninger som allerede er gitt i en tidligere veiledende kunngjøring. Dette gjelder bare dersom det går klart frem at det dreier seg om tilleggs-kunngjøringer.

(4) Oppdragsgiver som foretar en veiledende kunngjøring på sin kjøperprofil skal sende en kunngjøring om dette til Doffin.

## III

Endringene trer i kraft 1. mars 2008.

## 21. feb. Nr. 164 2008

**Forskrift om endring i forskrift om nedsatt tollsats for konserverindustrien**

**Hjemmel:** Fastsatt av Statens landbruksforvaltning 21. februar 2008 med hjemmel i tolltariffens innledende bestemmelser § 5, delegeringsvedtak 30. juni 1995 nr. 600 og forskrift 5. juli 2002 nr. 828 om individuelle tollnedsettelse og fordeling av tollkvoter til konserverindustrien § 5. Kunngjort 26. februar 2008 kl. 14.30.

## I

I forskrift 24. august 2004 nr. 1223 om nedsatt tollsats for konserverindustrien gjøres følgende endring:

§ 1 skal lyde:

Nedsatt tollsats for innførsel av varer som nevnt i forskrift 5. juli 2002 nr. 828 om individuelle tollnedsettelse og fordeling av tollkvoter til konserverindustrien (konserverforskriften) § 5 annet ledd skal være:

<i>Vareslag</i>	<i>Varenummer</i>	<i>Produkt</i>	<i>Nedsatt tollsats</i>
1	2	3	4
Sølvløk	07.10.8050	Sølvløk, fryst	4,08
Sukkererter	07.10.2100	Sukkererter, fryst	0,50
Stangselleri	07.10.8060	Stangselleri, fryst	4,60
Minigulrot/ pariserrot	07.10.8091	Minigulrot, fryst	7,58
Tomattinger	07.10.8099	Pariserrot, fryst	6,55
Kirsebær/moreller	07.10.8099	Tomattinger, fryst	2,00
	08.11.9003	Kirsebær, fryst	5,00
	20.07.9905/9909	Kirsebærpulp	5,30
	20.09.8093	Kirsebærsaft/kons.	0,00
Rips	08.11.2001	Rips, fryst m/sukker	1,60
	08.11.2008	Rips, fryst u/sukker	0,60
	20.09.8099	Ripssaft/kons.	5,75
Stikkelsbær	08.11.2001	Stikkelsbær, fryst m/sukker	1,60
	08.11.2008	Stikkelsbær, fryst u/sukker	0,60
	20.09.8099	Stikkelsbærsaft/kons.	5,75
Bjørne-, logan-, morbær	08.11.2001	Div. bær, fryst m/sukker	1,60
	08.11.2008	Div. bær, fryst u/sukker	0,60
	20.07.9905/9909	Bjørnebærpulp mfl.	5,30
	20.09.8099	Bjørnebærsaft/kons. mfl.	5,75
Boysenbær	08.11.9008	Boysenbær fryst m/sukker	1,60
		Boysenbær fryst u/sukker	0,60
Tyttebær	08.11.9001	Tyttebær, fryst	0,00
Multer	08.11.9002	Multer, fryst	0,00
Blåbær	08.11.9004	Blåbær, fryst	0,60
	20.07.9904/9909	Blåbærpulp	1,76
	20.09.8099	Blåbærsaft/kons.	0,00
Bringebær	20.07.9905/9906	Bringebærpulp	5,30
	20.09.8091	Bringebærsaft/kons.	5,75
Jordbær	20.07.9905/9906	Jordbærpulp	5,30
	20.09.8092	Jordbærsaft/kons.	5,75
Skogsbær	20.07.9905/9909	Skogsbærpulp	5,30
	20.09.9000	Skogsbærsaft/kons.	5,75
Solbær	20.07.9905/9906	Solbærpulp	5,30
Plomme	08.11.9008	Plommer, fryst	1,60
	20.07.9905/9909	Plomme-/sviskepulp	5,30
	20.09.8099	Plommesaft/kons.	5,75
Pære	20.07.9905/9909	Pærepulp	1,75
	20.09.8099	Pæresaft/kons.	5,75

I tillegg ilegges skogsbærblandinger (08.11.2008/9008) tariffbestemt toll etter bærinnhold, men maksimalt 4,00 kr/kg.

## II

Endringen trer i kraft 1. mars 2008.

**21. feb. Nr. 189 2008****Forskrift om gjennomføring av forordning (EØF) nr. 3922/91 om harmonisering av tekniske krav og administrative fremgangsmåter i sivil luftfart med tilleggsbestemmelser om arbeidstid for besetningsmedlemmer**

**Hjemmel:** Fastsatt av Samferdselsdepartementet 21. februar 2008 med hjemmel i lov 11. juni 1993 nr. 101 om luftfart (luftfartsloven) § 9–1 og § 16–1 og delegeringsvedtak 6. april 2001 nr. 321.

**EØS-henvisninger:** EØS-avtalen vedlegg XIII nr. 66a (forordning (EØF) nr. 3922/91). Kunngjort 29. februar 2008 kl. 15.00.

*Kapittel 1. Gjennomføringsbestemmelser m.m.***§ 1. Gjennomføring av forordning (EØF) nr. 3922/91**

EØS-avtalen vedlegg XIII nr. 66a (forordning (EØF) nr. 3922/91) om harmonisering av tekniske krav og administrative fremgangsmåter i sivil luftfart, som endret ved:

- a) forordning (EF) nr. 2176/96 av 13. november 1996
- b) forordning (EF) nr. 1069/1999 av 25. mai 1999
- c) forordning (EF) nr. 2871/2000 av 28. desember 2000
- d) forordning (EF) nr. 1592/2002 av 15. juli 2002
- e) forordning (EF) nr. 1899/2006 av 12. desember 2006
- f) forordning (EF) nr. 1900/2006 av 20. desember 2006

gjelder som forskrift med de tilpasninger som følger av vedlegg XIII, protokoll 1 til avtalen og avtalen for øvrig.

**§ 2. Forskriftsfullmakt**

Luftfartstilsynet kan med hjemmel i luftfartsloven § 16–1 fastsette forskrifter som gjennomfører endringer i forordning (EØF) nr. 3922/91 og tilleggsbestemmelser som nevnt i forskriftens kapittel 2.

**§ 3. Ansvarlig nasjonal myndighet**

Luftfartstilsynet er ansvarlig nasjonal myndighet etter forordning (EØF) nr. 3922/91.

*Kapittel 2. Tilleggsbestemmelser til forordning (EF) nr. 1899/2006, kapittel Q om flyge- og tjenestetidsbestemmelser samt hvilebestemmelser for besetningsmedlemmer i ervervsmessig lufttransport med fly***§ 4. Reduksjon av maksimal daglig flygetjenesteperiode (FDP) ved landinger**

Den maksimale daglige flygetjenesteperioden (FDP) reduseres med 30 minutter for hver landing regnet fra og med den tredje landingen i flygetjenesteperioden.

**§ 5. Enpilotoperasjoner**

(1) For enpilotoperasjoner skal den maksimale daglige basis flygetjenesteperioden (FDP) etter bestemmelsen i OPS 1.1105 pkt. 1.3, reduseres med 3 timer.

(2) Dersom et besetningsmedlem skifter fra enpilotoperasjon til flerpilotoperasjon i løpet av en flygetjenesteperiode (FDP), kan maksimal daglig basis flygetjenesteperiode (FDP) etter første ledd forlenges med 2 timer.

(3) For øvrig gjelder bestemmelsene i OPS 1.1105 ved fastsettelsen av den daglige flygetjenesteperioden (FDP) ved enpilotoperasjoner.

**§ 6. Ambulanseflyging (EMS)**

(1) Med ambulansflyging menes det i denne forskrift flyging hvor formålet er å utføre transport som er direkte forbundet med:

- a) Alvorlig syke eller tilskadekomne personer, med deres pårørende, og medisinsk personale, til et sted hvor nødvendig behandling kan finne sted.
- b) Medisinsk personale som kreves for å utføre nødvendige oppgaver.
- c) Livsviktige medisinske forsyninger som blant annet utstyr, blod, organer og medisiner.
- d) Nødvendig transport av personer eller medisinske forsyninger i forbindelse med a), b) eller c) over.

(2) For å gjennomføre ambulansflyginger kan maksimal daglig basis flygetjenesteperiode (FDP) etter bestemmelsen i OPS 1.1105 pkt. 1.3 forlenges med 2 timer.

(3) For øvrig gjelder bestemmelsene i OPS 1.1105 ved fastsettelsen av den daglige flygetjenesteperioden (FDP) ved ambulansflyging.

**§ 7. Pause under flyging (split duty)**

(1) For besetningsmedlemmer i en utvidet besetning, og for kabinbesetning utover det påkrevde minimumsantallet, som gis tilgang til minst 1 times pause under gjennomføringen av flygingen, medregnes kun 50 prosent av pausen ved beregningen av den daglige flygetjenesteperioden (FDP) for dette besetningsmedlemmet.

(2) Under pausen skal besetningsmedlemmet ha tilgang til enten en køye, et vannrett setearrangement eller en komfortabel stol som kan lenes tilbake. Pauseområdet skal være adskilt og avskjermet fra førerkabin og passasjerene.

**§ 8. Pause på bakken (split duty)**

- (1) Ved pause på bakken medregnes 50 prosent av pausen ved beregningen av den daglige flygetjenesteperioden (FDP).
- (2) Ved slik pause på bakken skal besetningsmedlemmet ha tilgang til liggende hvile i en seng.
- (3) Overstiger pausen 4 timer og varigheten av denne er oppgitt når pausen begynner, medregnes pausen ikke ved beregningen av den daglige flygetjenesteperioden (FDP).

**§ 9. Beregning av hvile ved flyging mellom flere tidssoner**

Følgende bestemmelser gjelder for en flygetjenesteperiode (FDP) som avsluttes på et sted som har en tidssoneforskjell på tre timer eller mer fra det sted hvor man sist benyttet lokal tid til tjenesteberegning:

- a) Dersom det er tildelt en hvileperiode som inneholder tre lokale netter på en utestasjon, skal de etterfølgende daglige flygetjenesteperiodene beregnes etter bestemmelsene i OPS 1.1105.
- b) Hvis betingelsene i bokstav a ikke er oppfylt, skal etterfølgende maksimal daglig flygetjenesteperiode (FDP) ikke overstige 11 timer og 30 minutter. Den maksimale daglige flygetjenesteperioden (FDP) reduseres med 30 minutter for hver landing regnet fra og med den andre landingen i flygetjenesteperioden.
- c) Hvis den daglige flygetjenesteperioden (FDP) i bokstav b er planlagt å overstige 4 timer og 30 minutter, skal de etterfølgende hvileperiodene forøkes med tidssoneforskjellen fra forutgående hvilested. Tillegget for tidssoneforskjell kommer ikke til anvendelse hvis hvileperioden i utgangspunktet alt overstiger 15 timer.
- d) Ved tilbakekomst til hjemmebasen, skal besetningsmedlemmet tildeles en hvileperiode på minst 4 timer og 30 minutter multiplisert med tidssoneforskjellen mellom hjemmebasen og den fjernest beliggende hvilested. Denne hvileperioden skal etterfølges av en hvileperiode etter OPS 1.1110 pkt. 2.1.

**§ 10. Beredskapstjeneste på flyplass (airport standby)**

Beredskapstjeneste på flyplass reguleres av OPS 1.1125 pkt. 1 med følgende tillegg:

- a) Dersom beredskapstjenesten umiddelbart etterfølges av en flygetjenesteperiode, skal 100 prosent av den forutgående beredskapstjenesten medberegnes i den daglige flygetjenesteperioden (FDP).
- b) Dersom beredskapstjenesten ikke umiddelbart etterfølges av en flygetjenesteperiode, skal beredskapstjenesten etterfølges av minst en hvileperiode fastsatt etter OPS 1.1110.

**§ 11. Beredskapstjeneste utenfor flyplass (other forms of standby)**

- (1) Alle aktiviteter skal inngå i arbeidsplanen og/eller meddeles besetningen på forhånd.
- (2) Tidspunktet for beredskapstjenestens begynnelse og slutt skal være definert og meddelt besetningen på forhånd.
- (3) Den maksimale varigheten av beredskapstjeneste må ikke overstige 14 timer.
- (4) Under beredskapstjeneste skal besetningsmedlemmet ha tilgang til liggende hvile i seng på bakken.
- (5) Med unntak av bestemmelsene under, skal beredskapstjeneste utenfor flyplass telle 50 prosent ved beregningen av akkumulert tjenestetid (cumulative duty hours) etter OPS 1.1100, pkt. 1.1 og den daglige flygetjenesteperioden (FDP).
- (6) Hvis det umiddelbart før beredskapstjenesten tildeles en hvileperiode, skal de 4 første timene i beredskapstjenesten ikke medberegnes i akkumulert tjenestetid (cumulative duty hours) etter OPS 1.1100, pkt. 1.1 og den daglige flygetjenesteperioden (FDP). Ved utkalling til flygetjeneste gjelder likevel bestemmelsen i (8) under.
- (7) Finner utkalling til flygetjeneste ikke sted i tidsrommet 22.00–06.00, skal tiden i dette tidsrommet ikke medberegnes i akkumulert tjenestetid (cumulative duty hours) etter OPS 1.1100, pkt. 1.1 og den daglige flygetjenesteperioden (FDP).
- (8) Ved utkalling til flygetjeneste, skal 50 prosent av tiden fra utkallingen finner sted til flygetjenestens påbegynnelse medberegnes i akkumulert tjenestetid (cumulative duty hours) etter OPS 1.1100, pkt. 1.1 og den daglige flygetjenesteperioden (FDP).
- (9) Skjer utkalling til flygetjeneste i tidsrommet 06.00–22.00 med så tidlig varsel at tidsrommet mellom tidspunktet for utkallelse og for flygetjenestens påbegynnelse kan inneholde en periode på minst 5 timers varighet, skal tiden mellom utkallelse og flygetjenestens påbegynnelse ikke medberegnes i akkumulert tjenestetid (cumulative duty hours) etter OPS 1.1100, pkt. 1.1 og den daglige flygetjenesteperioden (FDP).
- (10) Beredskapstjeneste utenfor flyplass i forbindelse med ambulanseflyging skal telle minst 20 prosent i forhold til beregningen av akkumulert tjenestetid (cumulative duty hours) etter bestemmelsen i OPS 1.1100 pkt. 1.1.
- (11) Med utkalling til flygetjeneste menes her tidspunktet hvor luftfartsforetaket kontakter besetningsmedlemmet for beordring til flygetjeneste.

**§ 12. Unntak**

Luftfartstilsynet kan i særlige tilfeller gjøre unntak fra disse bestemmelsene.

**Kapittel 3. Ikrafttredelse m.m.****§ 13. Ikrafttredelse og opphevelse av forskrift**

- (1) Denne forskriften trer i kraft straks. Samtidig oppheves forskrift 15. juli 1994 nr. 691 om gjennomføring og håndheving av EØS-avtalen på luftfartens område, § 1 nr. 7.

(2) Vedlegg III i forordning (EØF) nr. 3922/91 og tilleggbestemmelsene i denne forskriftens kapittel 2 må etterleves fra 16. juli 2008. Samtidig oppheves forskrift 28. juni 1979 nr. 3189 om flyge- og tjenestetider for ruteflyging med fly med mer enn 10 passasjer seter og for charterflyging med fly med høyeste tillatte startvekt over 15.000 kg (BSL D 2–3) og forskrift 18. desember 2006 nr. 1667 om gjennomføring av felleseuropeiske driftskrav for ervervsmessig lufttransport med fly (Joint Aviation Requirements Operations), BSL JAR-OPS 1 amendment 9.

## 22. feb. Nr. 165 2008

### Forskrift om rapportering av stresstester for forsikringsselskaper og pensjonsforetak

**Hjemmel:** Fastsatt av Kredittilsynet 22. februar 2008 med hjemmel i lov 7. desember 1956 nr. 1 om tilsynet med kredittinstitusjoner, forsikringsselskaper og verdipapirhandel m.v. (kredittsinsloven) § 4, forskrift 17. desember 2007 nr. 1457 om livsforsikringsselskapers og pensjonsforetaks kapitalforvaltning § 2–3 sjette ledd og forskrift 17. desember 2007 nr. 1456 om skadeforsikringsselskapers kapitalforvaltning § 2–3 sjette ledd. Kunngjort 26. februar 2008 kl. 14.30.

#### § 1. Virkeområde

Forskriften gjelder for norske forsikringsselskaper. Forskriften gjelder også for norske pensjonsforetak som ved inngangen til regnskapsåret har en forvaltningskapital som overstiger ti milliarder kroner.

#### § 2. Krav til rapportering

Forsikringsselskaper og pensjonsforetak plikter å rapportere på fastsatt skjema for stresstesting. Rapporteringsskjema skal sendes Kredittilsynet senest 30 dager etter utløpet av hvert kvartal.

#### § 3. Søknad om unntak

Kredittilsynet kan gjøre unntak fra kravet om rapportering ved utgangen av første og tredje kvartal, dersom selskapets virksomhet er av en slik art at det kan anses tilstrekkelig med halvårlig rapportering.

#### § 4. Ikrafttreden

Forskriften trer i kraft 1. mars 2008.

## 22. feb. Nr. 166 2008

### Forskrift om informasjons- og påseplikt og innsynsrett

**Hjemmel:** Fastsatt av Arbeids- og inkluderingsdepartementet 22. februar 2008 med hjemmel i lov 4. juni 1993 nr. 58 om allmenngjøring av tariffavtaler m.v. (allmenngjøringsloven) § 8 syvende ledd og § 9 og Almindelig borgerlig Straffelov (Straffeloven) 22. mai 1902 nr. 10 § 339 nr. 2. Kunngjort 26. februar 2008 kl. 14.30.

#### Kapittel 1. Innledende bestemmelser

##### § 1. Formål

Forskriftens formål er å bidra til å sikre etterlevelse av lønns- og arbeidsvilkår som følger av forskrifter om allmenngjøring av tariffavtaler (allmenngjøringsforskrifter), jf. allmenngjøringsloven § 3.

##### § 2. Virkeområde

Forskriften gjelder der det utføres arbeid innenfor virkeområdet til en allmenngjøringsforskrift, jf. allmenngjøringsloven § 3.

Forskriften griper ikke inn i rettigheter som følger av tariffavtale.

##### § 3. Definisjoner

I denne forskrift betyr:

**Bestiller:** En fysisk eller juridisk person som engasjerer entreprenører eller leverandører til å utføre et oppdrag.

**Hovedleverandør:** Entreprenør eller leverandør som har påtatt seg et oppdrag for bestiller og som har en eller flere underleverandører til å utføre en del av oppdraget.

**Underleverandør:** Entreprenør eller leverandør som utfører en del av det oppdraget som er avtalt mellom hovedleverandøren og bestiller.

**Tillitsvalgte:** Tillitsvalgte som representerer den organisasjonen som er part i den allmenngjorte tariffavtalen.

##### § 4. Hvem forskriften retter seg mot

Bestiller, hovedleverandør, underleverandør og tillitsvalgte har plikter eller rettigheter etter denne forskriften.

#### Kapittel 2. Informasjons- og påseplikt

### § 5. Informasjonsplikt

Bestiller skal i kontrakter med entreprenører eller leverandører informere om at virksomhetenes arbeidstakere minst skal ha de lønns- og arbeidsvilkår som følger av allmenngjøringsforskrifter. Den samme informasjonsplikten gjelder for entreprenører eller leverandører når disse inngår avtaler med underleverandører.

### § 6. Påseplikt

Hovedleverandør skal påse at lønns- og arbeidsvilkår hos virksomhetens underleverandører er i overensstemmelse med gjeldende allmenngjøringsforskrifter.

Bestiller har en tilsvarende påseplikt overfor sine leverandører i tilfeller der det ikke benyttes underleverandører. Denne bestemmelsen gjelder bare der bestiller driver næringsvirksomhet.

På områder som følger av midlertidig forskrift 19. desember 2003 nr. 1595 om sikkerhet og arbeidsmiljø for enkelte petroleumsanlegg på land og tilknyttede rørledningssystemer (midlertidig forskrift) § 1, skal den som eier eller driver petroleumsanlegg eller rørledningssystemer, jf. midlertidig forskrift § 4, ha påseplikt overfor sine leverandører og underleverandører.

Påseplikt innebærer at det skal iverksettes systemer og rutiner for å undersøke og om nødvendig følge opp at allmenngjøringsforskrifter etterlevs. Påseplikten kan oppfylles for eksempel ved at det tas inn kontraktsklausuler om at arbeidstakere minst skal ha de lønns- og arbeidsvilkår som følger av allmenngjøringsforskrifter, og at dette følges opp gjennom innhenting av dokumentasjon på arbeidstakeres lønns- og arbeidsvilkår.

## Kapittel 3. Innsynsrett

### § 7. Gjennomføring av tillitsvalgtes innsynsrett

Dersom tillitsvalgte i hovedleverandørs virksomhet fremmer begjæring om det, skal hovedleverandør dokumentere at lønns- og arbeidsvilkår hos virksomhetens underleverandører er i overensstemmelse med gjeldende allmenngjøringsforskrift.

Dersom det ikke er tillitsvalgte hos hovedleverandør, kan tillitsvalgte hos virksomhetens nærmeste underleverandør kreve dokumentasjon som nevnt i første ledd fra vedkommende underleverandørs underleverandører.

### § 8. Begjæringens form og innhold

Begjæring om innsyn må fremmes skriftlig til egen arbeidsgiver. Begjæringen skal angi hvilket grunnlag den tillitsvalgte har for begjæringen og hvilke virksomheter og arbeidstakergrupper den gjelder. Det kan bare kreves innsyn i lønns- og arbeidsvilkår til arbeidstakere som utfører arbeid som er omfattet av en allmenngjøringsforskrift.

Tillitsvalgte og arbeidsgiver skal avtale en frist for når arbeidsgiver plikter å legge frem opplysninger. Fristen skal være på minst tre dager.

### § 9. Fremleggelse av dokumentasjon

Opplysninger om lønns- og arbeidsvilkår skal dokumenteres ved kopi av arbeidsavtale, lønsslipp og timelister. Personopplysninger og opplysninger som ikke er omfattet av begjæringen om innsyn, skal ikke fremgå av den fremlagte dokumentasjonen.

Dersom opplysningene ikke fremlegges innenfor den fastsatte fristen, jf. forskriften § 8, kan tillitsvalgte kreve opplysningene direkte fra den eller de aktuelle underleverandørene.

## Kapittel 4. Behandling av opplysninger

### § 10. Behandling av opplysninger

Opplysninger som er fremkommet som et resultat av oppfølging av påseplikten eller begjæring om innsyn i henhold til forskriften her, kan bare benyttes til å undersøke om lønns- og arbeidsvilkår er i overensstemmelse med allmenngjøringsforskrifter.

Opplysningene skal slettes når behovet for opplysningene ikke lenger er til stede, herunder dersom opplysningene viser at arbeidstakerne som er omfattet av innsynsbegjæringen får minst de lønns- og arbeidsvilkår som følger av allmenngjøringsforskrifter.

### § 11. Taushetsplikt

Enhver som mottar opplysninger om lønns- og arbeidsvilkår i medhold av forskriften her, har taushetsplikt om opplysningene.

Taushetsplikten gjelder ikke overfor Arbeidstilsynet eller Petroleumstilsynet. Taushetsplikten gjelder heller ikke overfor rådgivere som er nødvendige for å få språklig, økonomisk, juridisk eller annen faglig bistand. Dersom opplysninger drøftes med rådgivere, gjelder taushetsplikten også for dem.

## Kapittel 5. Avsluttende bestemmelser

### § 12. Straff

Forsettlig eller uaktsom overtredelse av § 10 og § 11 straffes med bøter, jf. straffeloven § 339 nr. 2.

**§ 13. Ikrafttredelse**

Forskriften trer i kraft 14. mars 2008.

*Veiledning til forskrift om informasjons- og påseplikt og innsynsrett**Til § 1*

Forskriftens generelle formål er å bidra til å sikre etterlevelse av de lønns- og arbeidsvilkår som følger av forskrifter om allmenngjøring av tariffavtaler (allmenngjøringsforskrifter), jf. allmenngjøringsloven § 3.

*Til § 2**Første ledd*

Forskriften gjelder der det utføres arbeid innenfor virkeområdet til en allmenngjøringsforskrift, jf. allmenngjøringsloven § 3.

Det gjelder i dag tre forskrifter om allmenngjøring. Forskrift 21. november 2006 nr. 1291 om allmenngjøring av tariffavtale for byggeplasser i Norge trådte i kraft 1. januar 2007. Dette er den mest omfattende forskriften. Forskriften allmenngjør deler av Fellesoverenskomsten for byggfag (FOB) 2006–2008 og inneholder minimumsbestemmelser om lønns- og arbeidsvilkår for alle arbeidstakere som utfører bygningsarbeid på byggeplasser i hele landet.

Forskrift 26. juni 2006 nr. 703 om allmenngjøring av tariffavtaler på enkelte petroleumsanlegg på land allmenngjør deler av Verkstedoverenskomsten (VO) 2006–2008 og Landsoverenskomsten for elektrofagene (LOK) 2006–2008. Forskriften gjelder arbeidstakere som hører inn under disse overenskomstenes virkeområde og som arbeider på et av sju nærmere angitte petroleumsanlegg på land.

Forskrift 26. juni 2006 nr. 704 om allmenngjøring av tariffavtaler for byggeplasser i Osloregionen omfatter allmenngjøring av deler av Landsoverenskomsten for elektrofagene (LOK) 2006–2008 i Oslo og Akershus.

Dersom det blir fastsatt ytterligere allmenngjøringsforskrifter på et senere tidspunkt, vil virkeområdet til forskrift om informasjons- og påseplikt og innsynsrett automatisk utvides i tråd med de nye allmenngjøringsforskriftenes virkeområde.

*Andre ledd*

Bestemmelsen presiserer at forskriften ikke er ment å begrense rettigheter som følger av tariffavtaler, f.eks. når det gjelder innsynsrett. Det følger allerede av en del tariffavtaler, blant annet Verkstedoverenskomsten 2006–2008, at arbeidsgiver har plikt til å dokumentere overfor tillitsvalgte hvilke lønns- og arbeidsvilkår som gjelder hos underleverandørene.

*Til § 3*

For å sikre brukervennlighet, avklare tvetydige betegnelser og bidra til at forskriften blir så enkel som mulig, inneholder § 3 definisjoner av enkelte sentrale uttrykk som er brukt i forskriften.

*Bestiller* er definert som en fysisk eller juridisk person som engasjerer entreprenører eller leverandører til å utføre et oppdrag.

Definisjonen sikter til øverste ledd i en kontraktkjede, typisk en byggherre eller en skipsreder som bestiller et skip. Med «oppdrag» menes ethvert oppdrag som er omfattet av en allmenngjøringsforskrift. Som eksempel på hva som i prinsippet vil kunne omfattes, kan nevnes større oppdrag som oppføring av bygg, bygging av skip, oljerigger eller flyttbare innretninger til bruk i petroleumsvirksomheten. Også mindre oppdrag som renhold og annet vedlikeholdsarbeid vil kunne omfattes.

Definisjonen skal tolkes slik at den også omfatter innleie av arbeidstakere.

*Hovedleverandør* skal forstås som en entreprenør eller leverandør som har påtatt seg et oppdrag for bestiller og som har en eller flere underleverandører til å utføre en del av oppdraget.

Etter definisjonen er det avgjørende for å bli definert som hovedleverandør, at en eller flere deler av virksomhetenes forpliktelser etter avtalen med bestiller utføres av underleverandører. Det gjøres oppmerksom på at uttrykket hovedleverandør ofte benyttes i en annen betydning i praksis. Uttrykket benyttes gjerne om en som påtar seg det vesentligste av utførelsen av et større oppdrag, som for eksempel bygg eller anlegg eller skipsbygging. Det er viktig å merke seg at dette ikke er noe krav etter forskriftens definisjon.

*Underleverandør* skal forstås som entreprenør eller leverandør som utfører en del av det oppdraget som er avtalt mellom hovedleverandør og bestiller.

Definisjonen skal tolkes slik at underleverandøren også kan ha egne underleverandører nedover i en kontraktkjede.

*Tillitsvalgte* skal i forskriften forstås som tillitsvalgte som representerer den organisasjonen som er part i den allmenngjorte tariffavtalen.

Det vises til allmenngjøringsloven § 8 femte ledd. Ifølge lovbestemmelsen gjelder innsynsretten for tillitsvalgte som er ansatt hos oppdragsgiver, og som representerer den arbeidstakerorganisasjonen som er part i den tariffavtalen som er grunnlaget for allmenngjøringsforskriften. Se nærmere om hvilke tillitsvalgte som har innsynsrett under merknadene til forskriften § 7.

#### *Til § 4*

Bestemmelsen angir hvem som pålegges plikter eller rettigheter etter forskriften, det vil si bestiller, hovedleverandør, underleverandør og tillitsvalgte. Se forskriften § 3 og merknadene til bestemmelsen om den nærmere forståelsen av uttrykkene.

#### *Til § 5*

Ifølge bestemmelsen skal bestiller i kontrakter med entreprenører eller leverandører informere om at virksomhetenes arbeidstakere minst skal ha lønns- og arbeidsvilkår etter gjeldende allmenngjøringsforskrifter. Den samme informasjonsplikten skal gjelde for entreprenører eller leverandører når disse inngår kontrakter med underleverandører.

Bestillers informasjonsplikt er ment å gjelde for alle som omfattes av forskriftens definisjon av bestiller, dvs. også der bestiller ikke driver næringsvirksomhet. Se til sammenligning om påseplikten nedenfor.

Det vil være hensiktsmessig at informasjonen viser til den relevante allmenngjøringsforskriften og angir hvem som er tilsynsmyndighet.

Forskriften § 5 erstatter bestemmelsen i forskrift 21. april 1995 nr. 377 om sikkerhet, helse og arbeidsmiljø på bygge- og anleggsplasser (byggherreforskriften) § 10A vedrørende informasjon om lønns- og arbeidsvilkår.

#### *Til § 6*

##### *Første ledd*

Bestemmelsen pålegger hovedleverandør plikt til å påse at lønns- og arbeidsvilkår hos virksomhetens underleverandører er i overensstemmelse med gjeldende allmenngjøringsforskrifter.

Hovedleverandørens påseplikt skal omfatte alle ledd i kjeden av underleverandører som utfører arbeid som er dekket av en allmenngjøringsforskrift. Bakgrunnen er behovet for vern også av de arbeidstakerne som er ansatt hos underleverandører lengst ned i kontraktkjeden. Påseplikten skal også omfatte innleide arbeidstakere, jf. § 3 og merknadene til bestemmelsen.

##### *Andre ledd*

I henhold til andre ledd har bestiller plikt til å påse at entreprenører og leverandører som ikke benytter underleverandører følger allmenngjøringsforskrifter. Begrunnelsen er særlig å hindre at det skal være mulig å omgå påseplikten ved å endre organiseringen av oppdraget, for eksempel ved at oppdrag spres mellom en rekke sideordnede leverandører. Denne påseplikten gjelder bare der bestilleren driver næringsvirksomhet, jf. andre ledd andre punktum.

##### *Tredje ledd*

I tredje ledd er det gitt en særregel for petroleumssektoren. Bestemmelsen innebærer at den som eier eller driver petroleumsanlegg eller rørledningssystemer skal ha påseplikt etter forskriften på områder som omfattes av midlertidig forskrift 19. desember 2003 nr. 1595 om sikkerhet og arbeidsmiljø for enkelte petroleumsanlegg på land og tilknyttede rørsystemer, og er en forskriftsfesting av praksis som er ført på deler av dette området. Bakgrunnen er behovet for å harmonisere påseplikten etter allmenngjøringsloven med den allerede gjeldende påseplikten som vedrører helse-, miljø og sikkerhet innenfor midlertidig forskrifts virkeområde. Ved fortolkning av begrepet «den som eier eller driver», legges til grunn samme forståelse som følger av midlertidig forskrift § 4. Dette innebærer at det normalt vil være operatørselskapene, f.eks. StatoilHydro som operatør på Melkøya, som er pliktsubjektet. Også her skal påseplikten omfatte alle ledd i kjeden av leverandører, herunder hovedleverandører og underleverandører som utfører arbeid som er dekket av en allmenngjøringsforskrift, herunder innleide arbeidstakere.

##### *Fjerde ledd*

Fjerde ledd presiserer nærmere hva som ligger i påseplikten. Ifølge bestemmelsen er påseplikten en plikt til å iverksette systemer og rutiner for å undersøke og om nødvendig følge opp at arbeidstakere hos oppdragstakere har lønns- og arbeidsvilkår i overensstemmelse med allmenngjøringsforskrifter, men uten at hovedleverandør, bestiller eller den som eier eller driver petroleumsanlegg eller rørledningssystemer (heretter omtalt med samlebetegnelsen oppdragsgiver) selv får et direkte ansvar for arbeidstakernes lønns- og arbeidsvilkår. Dette ansvaret skal fremdeles ligge på arbeidsgiver.

Påseplikten vil etter fjerde ledd andre punktum kunne oppfylles for eksempel ved at oppdragsgiver informerer om gjeldende allmenngjøringsforskrifter, stiller som kontraktsvilkår at oppdragstaker etterlever slike forskrifter, og ved stikkprøver innhenter dokumentasjon på arbeidstakernes lønns- og arbeidsvilkår. Slik dokumentasjon vil kunne innhentes på grunnlag av en kontraktsforpliktelse for underentreprenører/underleverandører til å fremlegge egnet dokumentasjon på forespørsel.

Det angitte eksemplet i forskriften må forstås slik at dersom oppdragsgiver på en tilfredsstillende måte har gjennomført et system i tråd med eksemplet, vil påseplikten måtte anses som oppfylt. Det åpnes imidlertid for at det kan tenkes alternative systemer og rutiner som vil kunne oppfylle forskriftens krav om å påse at allmenngjøringsforskrifter etterlevs. Forskriften gir med andre ord virksomhetene et visst skjønnsmessig spillerom. Eksempelvis vil det neppe være behov for at oppdragsgiver går like omfattende til verks der leverandør/underleverandør gjennom tidligere samarbeid er godt kjent for oppdragsgiver som en seriøs og lovlydig

virksomhet. I alle tilfeller må det anses som et minimumskrav at oppdragsgiver har god oversikt over og kan redegjøre for hvilke virksomheter som er leverandører og underleverandører.

Selv om det ikke stilles noe formelt krav om dette i forskriften, understrekes det at det i mange tilfeller vil være hensiktsmessig at oppdragsgiver kontraktfester at manglende etterlevelse av allmenngjøringsforskrifter er et kontraktsbrudd som vil bli sanksjonert, f.eks. gjennom at vederlag vil bli holdt tilbake. Flere virksomheter har rutinemessig slike kontraktsklausuler allerede i dag.

En nærliggende konsekvens av at oppdragstaker ikke oppfylder sine forpliktelser i henhold til allmenngjøringsforskrifter, kan være at oppdragsgiver ikke vil ønske å inngå ytterligere avtaler med den aktuelle virksomheten. Selv om det ikke er innført noen varslingsplikt, bør oppdragsgivere dessuten melde fra til Arbeidstilsynet eller Petroleumstilsynet dersom det oppdages brudd på allmenngjøringsforskrifter eller det foreligger en begrunnet mistanke om slike brudd.

I henhold til allmenngjøringsloven § 8 første og andre ledd skal Arbeidstilsynet og Petroleumstilsynet føre tilsyn med at påseplikten etterleves. Dersom det avdekkes brudd, vil etatene kunne ta i bruk sine ordinære virkemidler, det vil si pålegg, tvangsmulkt og stansing.

Som nevnt innebærer ikke påseplikten at oppdragsgiver skal overta arbeidsgivers ansvar for å sørge for at arbeidstakere har lønns- og arbeidsvilkår etter allmenngjøringsforskrifter. Arbeidstilsynet og Petroleumstilsynet skal fortsatt føre tilsyn med at arbeidsgiver følger opp dette ansvaret. Plikten strekker seg heller ikke så langt som til å gå inn i underleverandørers virksomhet for å «etterforske» hva som er de reelle forhold ved mistanke om for eksempel doble sett kontrakter eller lignende. Disse grensedragningene innebærer blant annet at det vil kunne tenkes tilfeller der tilsynsetatene avdekker brudd på allmenngjøringsforskrifter, men uten at det samtidig kan konstateres brudd på påseplikten.

Som et eksempel på en mulig modell for å gjennomføre påseplikten, kan det vises til den angitte kontraktsklausulen i rundskriv Nr. 2/2005 Løns- og arbeidsvilkår for arbeidarar som utførar tenestekontraktar og bygge- og anleggskontraktar for staten, se nedenfor. Det gjøres oppmerksom på at rundskrivet som implementerte ILO-konvensjon nr. 94 om arbeiderklausuler i offentlige arbeidskontrakter for staten, nylig er erstattet av forskrift 8. februar 2008 nr. 112 om lønns- og arbeidsvilkår i offentlige kontrakter. Klausulen går noe lenger enn det som kreves i henhold til påseplikten idet den også regulerer sanksjonsspørsmålet. Klausulen har følgende utforming:

«Leverandøren skal syte for at tilsette i eigen organisasjon og tilsette hos eventuelle underleverandørar ikkje har dårlegare løns- og arbeidsforhold enn det som følgjer av [ ... ]. Dette gjeld berre for tilsette som direkte medverkar til å oppfylle kontrakten. Leiaren av verksemda er ansvarleg for at denne regelen vert etterlevd.

Alle avtaler leverandøren inngår som inneber utføring av arbeid under denne kontrakten skal innehalde tilsvarende føresegner.

Dersom leverandøren ikkje etterlever klausulen, har oppdragsgjevaren rett til å halde tilbake delar av kontraktssummen til det er dokumentert at forholdet er i orden. Summen som blir tilbakeholden skal svare til ca. 2 gonger innsparinga for arbeidsgjevaren.

Leverandøren skal på oppmoding leggje fram dokumentasjon om dei løns- og arbeidsvilkåra som vert nytta. Dokumentasjonsplikta omfattar også underentreprenørar (underleverandørar).»

## Til § 7

### Første ledd

Innsynsretten er som hovedregel lagt til tillitsvalgte hos hovedleverandør. Det vises til definisjonen av tillitsvalgte i § 3, hvoretter tillitsvalgte skal forstås som tillitsvalgte som representerer den organisasjonen som er part i den allmenngjorte tariffavtalen, og merknadene til bestemmelsen over.

Dersom det er flere tillitsvalgte med innsynsrett hos hovedleverandør forutsettes det at krav om innsyn koordineres, f.eks. slik at innsynsretten utøves av en hovedtillitsvalgt.

Innsynsretten skal gjennomføres ved at hovedleverandør, dvs. den tillitsvalgtes arbeidsgiver, etter begjæring fra den tillitsvalgte skal dokumentere at lønns- og arbeidsvilkår hos underleverandører er i overensstemmelse med gjeldende allmenngjøringsforskrifter.

Forskriften innebærer at hovedleverandør får plikt til å samle inn opplysninger om lønns- og arbeidsvilkår fra underleverandører og videreformidle disse til tillitsvalgte i virksomheten, dersom de tillitsvalgte krever dette. På tilsvarende måte som for påseplikten, vil det kunne være hensiktsmessig at oppdragsgivere kontraktregulerer plikten til å utlevere opplysninger, eventuelt også den nærmere fremgangsmåten for innsamling og utlevering av opplysninger, samt eventuelle sanksjoner dersom plikten ikke oppfylles.

Innsynsretten skal gjelde nedover i hele kontraktkjeden. I likhet med påseplikten skal innsynsretten også gjelde for innleide arbeidstakeres lønns- og arbeidsvilkår.

### Andre ledd

Unntaket i andre ledd retter seg mot tilfeller der hovedleverandørvirksomheten ikke har tillitsvalgte i forskriftens forstand, dvs. tillitsvalgte som representerer den organisasjonen som er part i den allmenngjorte tariffavtalen. Ifølge forskriften skal innsynsretten i disse tilfeller flyttes et ledd ned i kontraktkjeden til eventuelle slike tillitsvalgte hos

hovedleverandørens nærmeste underleverandør. Hensikten med bestemmelsen er blant annet å hindre omgåelser av innsynsretten gjennom såkalt administrativ entrepriser, der den som har kontrakt med byggherren og således er hovedleverandør etter forskriften, ikke har egne ansatte.

#### *Til § 8*

##### *Første ledd*

Innsynsbegjæringen skal fremmes skriftlig overfor hovedleverandør/tillitsvalgtes arbeidsgiver.

Begjæringen skal angi grunnlaget for innsynsretten. Dette innebærer at den tillitsvalgte skal opplyse om sin tilknytning til den aktuelle tariffavtalen og vise til hvilken allmenngjøringsforskrift som regulerer de lønns- og arbeidsvilkår det kreves innsyn i. Innsynsbegjæringen skal videre angi hvilke virksomheter og arbeidstakergrupper den gjelder. Det kan bare kreves innsyn i lønns- og arbeidsvilkår til arbeidstakere som utfører arbeid som er omfattet av en allmenngjøringsforskrift.

##### *Andre ledd*

For å sikre at innsynsretten blir et effektivt virkemiddel til å kontrollere at allmenngjøringsforskrifter etterleves, må opplysningene utleveres så snart som mulig etter at innsynsbegjæringen er fremsatt. I henhold til andre ledd skal det fastsettes en frist for utlevering av opplysninger i innsynsbegjæringen. Det er lagt opp til en viss fleksibilitet ved at fristen skal avtales mellom den tillitsvalgte og arbeidsgiver i det enkelte tilfelle, men slik at fristen likevel skal være på minimum tre dager. Se under merknadene til § 9 andre ledd om mulige konsekvenser dersom partene ikke skulle greie å komme frem til en avtalt frist.

#### *Til § 9*

##### *Første ledd*

Ifølge bestemmelsen kan de tillitsvalgte kreve fremlagt kopi av arbeidsavtaler, lønsslipper og timelister. Dette er den samme dokumentasjonen som Arbeidstilsynet og Petroleumstilsynet normalt krever fremlagt.

For å ivareta personvernmessige og konkurransemessige hensyn, presiserer forskriften at dokumentasjon ikke skal inneholde opplysninger utover de som direkte er omfattet av innsynsbegjæringen.

Som hovedregel skal dokumentasjonen heller ikke omfatte opplysninger som kan knyttes til enkeltpersoner. Dette innebærer at opplysningene som leveres ut skal være anonymiserte, for eksempel ved at personopplysningene er sladdet. Begrunnelsen er hensynet til å kunne sikre arbeidstakernes personvern.

Datatilsynet har lagt til grunn at det i virksomheter med få ansatte ikke vil være mulig med en reell anonymisering. Dette gjelder for grupper på fem ansatte eller færre innenfor samme stillingskategori. Datatilsynet har i disse tilfellene satt som forutsetning at de som får innsyn i opplysningene pålegges taushetsplikt. For blant annet å ivareta dette, har forskriftsutkastet særlige regler om taushetsplikt, se nærmere nedenfor.

##### *Andre ledd*

Dersom hovedleverandør ikke oppfyller plikten til å fremskaffe opplysningene innen den fastsatte fristen, jf. § 8, har de tillitsvalgte i henhold til andre ledd adgang til å kreve opplysningene direkte fra de aktuelle underleverandørene. Dette må også gjelde dersom det skulle vise seg vanskelig å få til en avtale med arbeidsgiver om en frist. De tillitsvalgte vil også kunne varsle tilsynsmyndighetene ved manglende utlevering av opplysninger.

Dersom det er underleverandører som ikke oppfyller plikten til å fremlegge opplysninger, vil det være naturlig at hovedleverandør varslers Arbeidstilsynet eller Petroleumstilsynet, slik at tilsynsmyndighetene kan følge opp saken. Som omtalt foran kan det dessuten være hensiktsmessig at partene regulerer i kontrakt hva som skal være konsekvensen av å ikke etterkomme en innsynsbegjæring.

#### *Til § 10*

For å sikre en forsvarlig behandling av opplysninger og ivareta personvernmessige og konkurransemessige hensyn, oppstiller bestemmelsen krav til håndtering av opplysninger som fremkommer på grunnlag av påseplikten og innsynsretten.

##### *Første ledd*

Bestemmelsen presiserer at påseplikten og innsynsretten bare skal kunne benyttes til å undersøke om lønns- og arbeidsvilkår er i overensstemmelse med allmenngjøringsforskrifter. Påseplikten og innsynsretten skal med andre ord ikke kunne brukes til andre formål enn det som er nevnt i bestemmelsen. Det betyr at det vil være i strid med forskriften dersom for eksempel informasjon oppdragsgiver får på grunnlag av sin påseplikt benyttes i anbudskonkurranser, eller dersom informasjon de tillitsvalgte får på grunnlag av innsynsretten benyttes til å iverksette boikott eller som ledd i egne lønnsforhandlinger.

##### *Andre ledd*

Bestemmelsen fastsetter at opplysningene skal slettes så snart behovet for opplysningene ikke lenger er til stede, herunder dersom det fremgår av den fremlagte dokumentasjonen at allmenngjøringsforskrifter er fulgt.

*Til § 11**Første ledd*

Både tillitsvalgte og oppdragsgivere som mottar opplysninger om lønns- og arbeidsvilkår i medhold av forskriften skal ha taushetsplikt, jf. § 11. Begrunnelsen er for det første personvern hensyn og hensynet til effektiv konkurranse mellom virksomhetene. Taushetsplikten er i tillegg ment å medvirke til at innsynsretten og påseplikten ikke skal utgjøre et uproporsjonalt tiltak etter EØS-retten.

*Andre ledd*

Bestemmelsen presiserer at taushetsplikten ikke skal gjelde overfor Arbeidstilsynet eller Petroleumsstilsynet.

Det følger av forskriftens system at den tillitsvalgte også vil kunne diskutere saken med egen arbeidsgiver uten hinder av taushetsplikten. Ofte vil det dessuten kunne dreie seg om en hovedleverandør med flere tillitsvalgte som vil ha samme rett til innsyn etter forskriften (f.eks. klubben, varatillitsvalgte osv.). Disse tillitsvalgte vil kunne drøfte saken fullt ut med hverandre.

Det legges til grunn at de tillitsvalgte i de aller fleste tilfeller vil kunne få nødvendig juridisk, språklig, økonomisk eller annen faglig bistand fra andre, herunder fra egen organisasjon, uten å måtte formidle taushetsbelagte opplysninger. Det vil for eksempel ikke være problematisk i forhold til taushetsplikten å utlevere arbeidskontrakter til eventuelle oversettere dersom både personnavn og andre personopplysninger samt virksomhetsnavn er sladdet.

I forskriften § 11 andre ledd andre punktum åpnes det likevel for å kunne drøfte taushetsbelagte opplysninger med rådgivere med juridiske, økonomiske, språklige eller annen faglig kunnskap, herunder tariffavtalekompetanse. Bestemmelsen presiserer at rådgiverne i slike tilfeller skal ha tilsvarende taushetsplikt som de tillitsvalgte.

Det understrekes at taushetsplikten heller ikke er ment å være til hinder for at oppdragsgiver følger opp påseplikten nedover i en kontraktkjede.

*Til § 12*

Bestemmelsen fastsetter at brudd på forskriften § 10 og § 11 er straffesanksjonert. Dette innebærer blant annet at den som uaktsomt eller forsettlig sprer opplysninger vedkommende har mottatt i forbindelse med gjennomføring av innsynsretten eller påseplikten kan straffes med bøter. Tilsvarende gjelder ved bruk av opplysningene til formål som ikke omfattes av forskriften. Hjemmelsbestemmelsen for straff er den generelle straffebestemmelsen i straffeloven § 339 nr. 2 som regulerer straff ved brudd på forskrifter.

**25. feb. Nr. 167 2008****Forskrift om endring i forskrift om tilskudd til driftsenheter og tamreinlag**

**Hjemmel:** Fastsatt av Landbruks- og matdepartementet 25. februar 2008 med hjemmel i Stortingets årlige vedtak om reindriftsavtalen. Kunngjort 26. februar 2008 kl. 14.30.

*I*

I forskrift 3. juli 2003 nr. 922 om tilskudd til driftsenheter og tamreinlag gjøres følgende endring:

§ 5 nytt siste ledd skal lyde:

Reindriftssjefen kan dispensere fra inntektsgrensen i første ledd ved avvikling av en driftsenhet der hele flokken slaktes.

*II*

Endringen trer i kraft straks.

**25. feb. Nr. 190 2008****Forskrift om tildeling av utdanningsstøtte for undervisningsåret 2008–2009**

**Hjemmel:** Fastsatt av Kunnskapsdepartementet 25. februar 2008 med hjemmel i lov 3. juni 2005 nr. 37 om utdanningsstøtte kapittel II. Kunngjort 29. februar 2008 kl. 15.00.

*Første del. Hovedregler for tildeling av utdanningsstøtte**Kapittel 1. Støtteformer***§ 1–1. Støtteformer og beregning**

Hovedformene for støtte fra Lånekassen er utdanningsstipend og lån. Det gis også andre stipend.

Det går fram av annen og tredje del hvordan støttebeløpet regnes ut. Definisjon av hvem som kommer inn under støtteordningene, framgår av § 15–1 og § 24–1.

**§ 1–2. Gyldighetsperiode for satser**

Satsene som er fastsatt for undervisningsåret 2008–2009, gjelder for tiden 15. august 2008–14. august 2009. For lån til sommerterminordning og forkurs til ingeniørutdanning sommeren 2008 gjelder egne satser, se § 31–1 bokstav c.

**Kapittel 2. Statsborgerskap og tilknytning til Norge****§ 2–1. Hovedregel**

Søkeren må som hovedregel være norsk statsborger.

**§ 2–2. Utenlandsk statsborger**

Utenlandsk statsborger som har lovlig opphold i Norge og som tar utdanning i Norge, får utdanningsstøtte på samme vilkår som norsk statsborger, dersom vedkommende

- a) har asyl, beskyttelse eller opphold av humanitære årsaker.
- b) er gift, samboer med felles barn eller partner med norsk statsborger, og begge bor i Norge.
- c) har arbeids- eller oppholdstillatelse i familieegjenforening med norsk eller utenlandsk statsborger som har annet oppholdsgrunnlag i Norge enn studier, eller bosettingstillatelse på grunnlag av slik tillatelse.
- d) har arbeids-, oppholds- eller bosettingstillatelse fordi vedkommende er barn under 19 år av person som har arbeids-, oppholds- eller bosettingstillatelse i Norge. Det er en forutsetning at søkerens forsørgere bor i og er skattepliktige til Norge.
- e) har oppholdstillatelse etter ordningen for nordmenn som har utvandret til Kola, og etterkommerne deres.
- f) har vært bosatt i og har hatt sammenhengende fulltidsarbeid i Norge i minst 24 måneder like før oppstart i utdanningen, og har betalt skatt til Norge i denne perioden. Søkeren må ha hatt oppholdstillatelse som arbeidstaker i perioden.
- g) har tatt utdanning i Norge uten støtte fra Lånekassen i minst tre år like før undervisningsåret, og har bestått utdanning som til sammen tilsvarer minst tre års fulltidsutdanning.

**§ 2–3. Utvidet rett for arbeidstaker fra EØS/EFTA-land og forsørgede familiemedlemmer**

Statsborger fra EØS/EFTA-land med status som arbeidstaker i Norge, har rett til utdanningsstøtte når utdanningen vedkommende tar har faglig sammenheng med arbeidet. Kravet om faglig sammenheng faller bort dersom vedkommende har blitt ufrivillig arbeidsledig på grunn av generelle endringer i arbeidsmarkedet.

Følgende medlemmer av EØS/EFTA-arbeidstakerens familie som har lovlig opphold i Norge, har rett til utdanningsstøtte på samme vilkår som norske statsborgere:

- a) ektefelle
- b) slektning i nedstigende linje av EØS/EFTA-arbeidstakeren og/eller EØS/EFTA-arbeidstakerens ektefelle som er under 21 år eller som blir forsørget av dem
- c) slektning i oppstigende linje av EØS/EFTA-arbeidstakeren og/eller EØS/EFTA-arbeidstakerens ektefelle som blir forsørget av dem.

**§ 2–4. Egen støtteordning for statsborger fra utviklingsland m.m.**

Statsborger over 18 år fra utviklingsland og land i Sentral- og Øst-Europa og Sentral-Asia som er tatt opp ved høyskole eller universitet i Norge på de vilkårene som Kunnskapsdepartementet har fastsatt for kvoteordningen, kan få støtte, se sjette del.

**§ 2–5. Begrensning i støtterett for utenlandsk statsborger**

Utenlandsk statsborger som får støtte til et utdanningsprogram i Norge eller i utlandet fra Norad, Erasmus Mundus, The Norwegian Program for Development, Research and Education (NUFU), eller andre tilsvarende støtteordninger, kan ikke få støtte fra Lånekassen.

Utenlandsk statsborger som har fått støtte fra en av støtteordningene nevnt i første ledd, kan ikke opparbeide seg rett til støtte etter § 2–2 bokstav g i perioden de får støtte etter støtteordning i første ledd.

**§ 2–6. Utenlandsk statsborger og utdanning i utlandet**

Det gjelder egne regler om statsborgerskap og tilknytning til Norge for støtte til utdanning i utlandet, se kapitlene 6 og 33.

**Kapittel 3. Generelle krav til søkeren****§ 3–1. Status som elev eller student**

For å ha rett til støtte må søkeren være tatt opp som elev eller student og ha rett til å gå opp til eksamen. Lærlinger må ha godkjent lærekontrakt og lærekandidater må ha godkjent opplæringskontrakt.

Søker som tar utdanning i utlandet, må i tillegg til å ha opptak også følge undervisningen på lærestedet.

**§ 3–2. Fravær og permisjon**

Søker som følger obligatorisk undervisning og som har ulegitimert fravær på mer enn 20 skoledager per semester, kan miste retten til støtte. Søker som har fullstendig studiepermisjon i mer enn seks uker, får ikke støtte i permisjonstiden.

Det gjelder egne regler om permisjon eller fravær for søker som får barn, se kapittel 42, og om permisjon eller fravær under sykdom, se kapittel 43.

### § 3-3. Aldersbegrensninger

Søker som har fylt 65 år før 1. januar 2008, får ikke støtte.

Dersom søkeren blir over 45 år innen utdanningen er fullført, skal han eller hun få redusert lån, slik at gjelden kan bli betalt tilbake før søkeren fyller 65 år.

### § 3-4. Samboere med felles barn

Samboere med felles barn likestilles med ektefeller.

### § 3-5. Registrerte partnere

Registrerte partnere likestilles med ektefeller, jf. lov om registrert partnerskap.

## Kapittel 4. Hva slags utdanning det gis støtte til

### § 4-1. Utdanninger det gis støtte til

Det gis støtte til:

- a) videregående opplæring etter opplæringslova ved offentlige utdanningsinstitusjoner,
- b) fag- og yrkesopplæring i bedrift etter opplæringslova (når lærlingen har godkjent lærekontrakt og når lærekandidaten har godkjent opplæringskontrakt),
- c) grunnskoleopplæring for voksne etter opplæringslova § 4A-1,
- d) kurs med repetisjon av fag fra grunnskolen, som forberedelse for opptak i videregående opplæring etter opplæringslova § 3-1,
- e) utdanning ved folkehøyskoler,
- f) utdanning ved private utdanningsinstitusjoner som følger offentlig godkjente læreplaner for videregående opplæring,
- g) utdanning ved private utdanningsinstitusjoner som er godkjent etter friskolelova,
- h) utdanning ved offentlige og private utdanningsinstitusjoner som er godkjent etter lov om fagskoleutdanning,
- i) høyere utdanning ved institusjoner under lov om universiteter og høyskoler,
- j) utdanning ved fjernundervisningsinstitusjoner som følger offentlig godkjente læreplaner for videregående opplæring, eller som tilsvarer høyere utdanning ved offentlige utdanningsinstitusjoner, eller som er godkjent etter lov om fagskoleutdanning. Fjernundervisningsinstitusjonen som tilbyr utdanningen må være godkjent etter lov om voksenopplæring § 11,
- k) utdanning ved studieforbund som følger offentlig godkjente læreplaner for videregående opplæring eller som tilsvarer høyere utdanning ved offentlige utdanningsinstitusjoner, eller som er godkjent etter lov om fagskoleutdanning. Studieforbund som tilbyr utdanningen må være godkjent etter lov om voksenopplæring § 10,
- l) forkurs til ingeniørutdanning,
- m) utenlandsk utdanning som tilbys i Norge med særskilt godkjenning for støtterett gitt av departementet,
- n) utdanning i nordiske land etter kapittel 6 og
- o) utdanning i land utenfor Norden etter kapittel 5 og fjerde del.

Utdanningsopplegget må i tillegg oppfylle kravene i kapittel 7.

### § 4-2. Støtterett ved manglende godkjenning etter § 4-1

Søker som har startet en utdanning ved en utdanningsinstitusjon som var omfattet av overgangsordningen etter forskriftene for 2007-2008, § 4-2, vil ha rett til støtte for å fullføre utdanningsopplegget søkeren har startet, selv om utdanningsinstitusjonen ikke oppnådde godkjenning etter ett av vilkårene i § 4-1. Søker må ha startet i utdanningen innen utgangen av undervisningsåret 2007-2008.

### § 4-3. Norske studiesentre og institutter i York, Caen, Kiel, Aten, Roma og St. Petersburg

Det gis støtte til kurs ved de norske studiesentrene og instituttene i York, Caen, Kiel, Aten, Roma og St. Petersburg. Det er en forutsetning at kurset er godkjent som en del av en høyere utdanning som søkeren har begynt på i Norge. Støtte til kurs som varer kortere enn fire uker gis etter tredje del. Støtte til kurs som varer minst fire uker gis etter fjerde del.

### § 4-4. Norsk høyere utdanning eller fagskoleutdanning som tilbys i utlandet

Når norsk lærested som har fått høyere utdanning eller fagskoleutdanning godkjent for støtte etter § 4-1, legger hele eller deler av utdanningen til utlandet, får deltakerne støtte etter de regler og satser som gjelder for studier i Norge.

### § 4-5. Praksisopphold eller studietur i utlandet

Søker som får støtte etter tredje del til utdanning i Norge som ikke har status som høyere utdanning eller fagskoleutdanning, jf. § 4-1 bokstav i og h, får støtte til praksisopphold eller studietur i utlandet. Oppholdet må inngå som en godkjent del av utdanningen i Norge.

Praksisoppholdet kan ha en varighet på inntil ett år, men kan ikke overstige halvparten av den samlede varigheten av utdanningen.

Det gis støtte etter de regler og satser som gjelder for utdanningen i Norge. Det gis ikke ekstra reisestøtte. Søker som får støtte som hjemmeboer til opplæringen i Norge, får støtte som hjemmeboer også under praksisoppholdet.

#### **§ 4-6. Utdanninger det ikke gis støtte til**

Det gis ikke støtte til

- a) utdanning ved militære skoler,
- b) etatsopplæring eller bedriftsintern opplæring,
- c) ulike opplæringskurs som blir satt i gang av, eller i samråd med, NAV,
- d) flygerutdanning i utlandet. Det gis likevel støtte til offentlig trafikkflygerutdanning på høyere nivå i Norden,
- e) norskopplæring når opplæringen ikke skjer i kombinasjon med annen godkjent utdanning, eller
- f) Ph.d.-utdanning i Norge. Det gis likevel støtte til Ph.d.-utdanning til søker som får støtte etter sjette del (kvoteordningen). Det gis støtte til utdanning i utlandet som tilsvarer en norsk grad på Ph.d.-nivå.

### *Kapittel 5. Delstudier i land utenfor Norden*

#### **§ 5-1. Delstudier i land utenfor Norden**

Det gis støtte til studieopphold i land utenfor Norden når oppholdet varer i minst fire uker, og er en godkjent del av en høyere utdanning som søkeren har begynt på i Norge. Søknaden blir behandlet etter reglene for støtte til utdanning i land utenfor Norden i fjerde del. Ved studieopphold ved et lærested, må utdanningen oppfylle kravene som er satt i § 35-1.

### *Kapittel 6. Utdanning i et annet nordisk land*

#### **§ 6-1. Utdanning det gis støtte til**

Utdanning i et annet nordisk land må normalt ha offentlig godkjenning og komme inn under støtteordningen i studielandet. Det gis støtte etter de samme reglene som gjelder for utdanning i Norge.

#### **§ 6-2. Krav om fulltidsutdanning**

Det gis ikke støtte til deltidsutdanning.

#### **§ 6-3. Begrensning ved fjernundervisning og nettstudier**

Det gis ikke støtte til fjernundervisning og nettstudier som tilbys av læresteder i andre nordisk land, se § 3-1 og § 7-5.

#### **§ 6-4. Utrekning av støttebeløpet**

Støttebeløpene blir regnet ut etter reglene i annen eller tredje del, avhengig av hvilken utdanning søkeren tar.

#### **§ 6-5. Utenlandsk statsborger som tar utdanning i annet nordisk land**

Utenlandsk statsborger som kan få støtte etter § 2-2 kan få støtte til utdanning i et annet nordisk land i inntil ett år når utdanningen inngår som en godkjent del av en utdanning som søkeren har begynt på i Norge. Det gis ikke støtte til å ta en hel utdanning i et annet nordisk land.

Utenlandsk statsborger som har rett til støtte etter § 2-3, kan få støtte til utdanning i annet nordisk land på samme vilkår som norsk statsborger.

#### **§ 6-6. Språkopplæring i Finland og Island**

Det gis støtte til språklig tilretteleggingssemester og forberedende språkkurs i Finland og Island etter reglene i kapitlene 36 og 37.

### *Kapittel 7. Krav til utdanningsopplegget*

#### **§ 7-1. Fulltidsutdanning og undervisningsopplegg**

Utdanningen må normalt være lagt opp som fulltidsutdanning.

Videregående opplæring som følger offentlig godkjente læreplaner, må ha et undervisningsopplegg på minst seks timer per uke.

Utdanning som ikke har status som høyere utdanning og som heller ikke følger offentlig godkjente læreplaner, må ha et undervisningsopplegg på minst 20 timer per uke for å gi rett til støtte. Når utdanningen tilbys komprimert, er kravet minst seks undervisningstimer per uke. Det gis støtte til opplegg i regi av oppfølgingstjenesten i fylkeskommunen når undervisningsopplegget er på mer enn en tredjedel av timetallet for et kurs.

#### **§ 7-2. Deltidsutdanning og undervisningsopplegg**

Det gis støtte til deltidsutdanning som omfatter minst 50 prosent av undervisningsopplegget i fulltidsutdanning.

Videregående opplæring som følger offentlig godkjente læreplaner, må ha et undervisningsopplegg på minst seks timer per uke.

Utdanning som ikke har status som høyere utdanning og som heller ikke følger offentlig godkjente læreplaner, må ha et undervisningsopplegg på minst 10 timer per uke. Når utdanningen tilbys komprimert, er kravet minst seks undervisningstimer per uke.

**§ 7-3. Studiebelastning og beregning av støtte**

Støtte gis ut fra søkerens studiebelastning.

Ved deltidsutdanning blir støttebeløpet regnet til halvparten, to tredjedeler eller tre fjerdedeler av støttebeløpet til fulltidsutdanning.

Ved kombinasjon av utdanninger gis det ikke støtte til mer enn fulltids studiebelastning.

**§ 7-4. Krav til varighet**

Utdanning som er godkjent etter § 4-1, må vare i minst ett semester.

Det gis støtte til søker som tar utdanning med kortere varighet enn ett semester, når utdanningen har sammenheng med søkerens yrke eller tidligere utdanning.

**§ 7-5. Fjernundervisning**

Det gis støtte til utdanning som er tilrettelagt som fjernundervisning ved et norsk lærested, og som gir godkjent kompetansegivende utdanning. Fjernundervisningen må være lagt opp med oppfølging fra lærestedet hvert semester. Utdanning som blir tilbudt som fjernundervisning, må være godkjent etter § 4-1.

Lærestedet har ansvar for å dokumentere omfanget av utdanningen.

**§ 7-6. Grunnskoleopplæring**

Det gis støtte til grunnskoleopplæring som søkeren har rett til etter opplæringslova § 4A-1 når opplæringen er lagt opp med organisert undervisning ved et lærested.

**Kapittel 8. Hvor lang tid det gis støtte****§ 8-1. Normert tid**

Det gis støtte i en periode tilsvarende normert tid for utdanningen.

Det godtas tidsbruk ut over normert tid dersom søkeren, etter at vedkommende første gang mottok utdanningsstøtte etter tredje del, har fullført mer utdanning enn normert eller tatt utdanning uten støtte fra Lånekassen. Perioden er begrenset oppover til ett år.

**§ 8-2. Tidsramme for støtte etter annen del**

Det gis støtte til vanlig videregående opplæring eller tilsvarende opplæring i utlandet så lenge søkeren har rett til opplæring etter opplæringslova § 3-1.

Det gis støtte i opp til to år til søker som får støtte etter § 15-1 første ledd bokstav b.

Det gis støtte i opp til ett år til søker som får støtte etter § 15-1 første ledd bokstav d.

**§ 8-3. Tidsramme for støtte etter tredje del**

Det gis støtte i inntil åtte år til sammen til høyere utdanning, og til annen utdanning som ikke tas med rett etter opplæringslova § 3-1.

Grunnskoleopplæring eller videregående opplæring som voksen søker tar med rett etter opplæringslova § 4A-1 eller § 4A-3, inngår i beregningen av de åtte årene. Det gis støtte til grunnskoleopplæring etter opplæringslova § 4A-1, i så lang tid som søkeren har denne retten, men likevel ikke ut over fire år.

Det gis støtte i opp til to år til utdanning ved folkehøgskole.

Det gis ikke støtte i mer enn åtte år selv om søkeren blir forsinket. Det blir gjort unntak for søker som blir forsinket på grunn av sykdom, på grunn av at søkeren har fått barn i utdanningsperioden, eller på grunn av redusert funksjonsevne.

**§ 8-4. Tidsramme for Ph.d.-utdanning i land utenfor Norden**

Grensen på åtte år utvides med inntil to år for søkere som tar Ph.d.-utdanning i utlandet.

Det gis ikke støtte i mer enn ti år selv om søkeren blir forsinket. Det blir gjort unntak for søker som blir forsinket på grunn av sykdom, på grunn av at søkeren har fått barn i utdanningsperioden, eller på grunn av redusert funksjonsevne.

**§ 8-5. Undervisningsår**

Undervisningsåret blir regnet fra den datoen undervisningen starter, og til den datoen undervisningen (inkludert eksamen) slutter. Det gis støtte for opptil ett undervisningsår om gangen. Støttebeløpet blir normalt utregnet på månedsbasis.

**§ 8-6. Utvidet undervisningsår**

Etter søknad gis det støtte til utvidet undervisningsår når søkeren har reglementert undervisning, eller når det er dokumentert at søkeren sparer inn på normert studietid. Undervisningsopplegget må vare i minst to uker.

**§ 8-7. Tidligere periode med støtte**

Tidligere periode med støtte blir regnet med i det antall år det kan gis støtte, selv om gjelden er betalt tilbake eller støtten er tilbakeført. Dersom hele støtten er tilbakeført innen utløpet av støtteperioden, regnes perioden ikke med.

**§ 8–8. Støtteordninger i andre land**

De tidsrammene som er fastsatt for tildeling av støtte, gjelder bare dersom søkeren ikke tidligere har fått støtte til utdanning fra støtteordninger i et annet land. Dersom søkeren har fått slik støtte, skal tidsrammene som er fastsatt under § 8–3 og § 8–4, reduseres tilsvarende.

**Kapittel 9. Forsinkelse og avbrudd****§ 9–1. Faglige resultater og dokumentasjon**

Når søkeren har fått utdanningsstøtte for et undervisningsår, må faglige resultater for dette året kunne dokumenteres.

**§ 9–2. Støtte ved forsinkelse**

Dersom utdanningen varer ett år eller mer og søkeren blir forsinket, gis det støtte i inntil ett år utover normert tid.

Dersom søkeren blir mer enn ett år forsinket, må søkeren ta igjen forsinkelsen uten støtte fra Lånekassen. Ny støtte gis fra semesteret etter at forsinkelse som overstiger ett år er tatt inn.

**§ 9–3. Støtte ved forsinkelse i mer enn ett år**

Ved forsinkelse i mer enn ett år kan Lånekassen i særlige tilfeller vurdere å gi støtte. Det gjelder blant annet søker med redusert funksjonsevne som har støtte fra folketrygden, søker som får barn i utdanningsperioden, og søker som har blitt mer enn ett år forsinket på grunn av sykdom.

**§ 9–4. Avbrutt utdanning**

En utdanning det er gitt støtte til, regnes som avbrutt hvis utdanningen ikke er fullført. Ved støtte til ny utdanning regnes den avbrutte utdanningen som forsinkelse i utdanningen.

Dersom hele støttebeløpet er betalt tilbake innen utløpet av støtteperioden, regnes perioden ikke med i vurderingen av hvor mange år det kan gis støtte, se § 8–2 og § 8–3.

**§ 9–5. Støtte ved avbrutt utdanning i undervisningsåret**

Søker som avbryter en utdanning før støtten er utbetalt, kan få støtte fram til avbruddet dersom utdanningen har vart i minst tre måneder. Søker som avbryter utdanningen etter at støtten er utbetalt, kan beholde den støtten som er gitt for tiden fram til avbruddet. Se også § 12–3 og § 13–1.

**Kapittel 10. Støtte fra andre, ny støtte etter tidligere ettergivelse****§ 10–1. Offentlige trygdeordninger**

Søker som får støtte fra offentlige trygdeordninger, får redusert utdanningsstøtte fra Lånekassen, se § 16–3, § 17–4, § 18–3, § 22–1 og § 29–2.

**§ 10–2. Søker som bor i institusjon eller avtjener verneplikt**

Søker som bor i institusjon og får oppholdet dekket av det offentlige, får ikke utdanningsstøtte fra Lånekassen. Dette gjelder også søker som avtjener militær eller sivil verneplikt.

**§ 10–3. Søker som er forsørget av barnevernet**

Søker som er forsørget av barnevernet, får støtte fra Lånekassen dersom det er dokumentert at vedkommende bor utenfor fosterhjem eller barnevernsinstitusjon, og kommunens ytelser som skal dekke dette er lavere enn Lånekassens satser. For søker som får støtte etter annen del, gjelder ikke vilkårene i § 17–2. Dersom kommunen ikke dekker utgifter til bøker og materiell, får søkeren læremiddelstipend etter § 16–2.

Søker som er forsørget av barnevernet kan likevel få stipend til nødvendig individuelt utstyr etter § 16–4, og til delvis dekning av skolepenger etter § 45–1.

Søker som er forsørget av barnevernet, får lån til dekning av skolepenger etter § 21–2 eller § 33–1, dersom dette ikke er dekket av kommunen. Dette gjelder selv om søkeren bor i fosterhjem eller barnevernsinstitusjon

**§ 10–4. Samtidig støtte fra offentlige støtteordninger i andre land**

Søker som får støtte fra offentlige støtteordninger i et annet land, får ikke utdanningsstøtte fra Lånekassen. Det gjøres unntak dersom støtteordningen bare omfatter skolepenger.

**§ 10–5. Ny støtte etter ettergivelse**

Låntaker som har fått ettergitt lån på grunn av uførhet etter forskrift om forrentning og tilbakebetaling av utdanningslån og tap av rettigheter kapittel 15, og som søker om ny støtte, må sende inn dokumentasjon på at helsesituasjonen har bedret seg slik at søkeren kan gå tilbake til arbeidslivet når utdanningen er gjennomført.

Dersom vedtaket om ettergivelse er fattet for mindre enn ti år siden, blir det opphevet når søkeren får ny støtte.

**Kapittel 11. Fordeling, utbetaling og eventuell annullering av tildelt støttebeløp****§ 11–1. Gjeldsbrev eller stipendmelding**

Støttlemottakerne får gjeldsbrev eller stipendmelding for støtten.

Gjeldsbrevet eller stipendmeldingen skal signeres av støttlemottakeren. Ved å signere erkjenner støttlemottakeren en gjeld som omfatter det som er tildelt som lån for den aktuelle perioden, i tillegg til eventuelt tidligere lån.

**§ 11-2. Vilkår om konto i norsk bank**

Søkeren må ha egen konto i norsk bank (kontonummer på 11 siffer).

**§ 11-3. Utbetaling av støtte**

Ved månedlig utbetaling blir beløpene for den aktuelle perioden normalt overført den 15. i hver måned til søkerens konto. Overføring av støttebeløpet til søkerens konto forutsetter at gjeldsbrevet eller stipendmeldingen er signert og mottatt i Lånekassen, se § 11-1.

For søkere som tar utdanning i Norge, blir støttebeløpet normalt fordelt med månedlige utbetalinger over hele støtteperioden.

For søkere som får støtte etter annen del, inkluderer den første utbetalingen i hvert halvår stipend til dekning av læremidler og 10 prosent av støttebeløpet for resten av halvåret.

For søkere som får støtte etter tredje del, inkluderer den første utbetalingen 25 prosent av støttebeløpet for resten av halvåret.

Dersom det gis lån til skolepenger, blir det utbetalt sammen med den første støtteterminen hvert halvår.

Dersom det minste ordinære månedsbeløpet til utbetaling er mindre enn kr 500, blir støtten utbetalt samlet hvert halvår.

Ved utdanning i utlandet blir støttebeløpet utbetalt hvert halvår.

Dersom det gis skolepengestøtte til utdanning i utlandet, blir denne utbetalt hvert halvår med mindre det blir dokumentert at lærestedet krever hele beløpet innbetalt ved oppstart i undervisningsåret

**§ 11-4. Endring i søkerens situasjon**

Dersom søkerens situasjon endrer seg i støtteperioden og søkeren ikke lenger oppfyller vilkårene for tildelt støtte, kan Lånekassen stoppe utbetalingene for resten av perioden og annullere resttildelingen. Det gjelder blant annet når støttemottakeren

- a) avbryter utdanningen og ikke lenger har rett til støtte, eller
- b) misligholder pliktene sine mot Lånekassen, se kapittel 13.

**§ 11-5. Tidsfrist for innsending av signert gjeldsbrev eller stipendmelding og gyldig kontonummer**

Dersom gjeldsbrevet eller stipendmeldingen ikke er signert og mottatt i Lånekassen når undervisningsåret eller kurset er avsluttet, blir tildelingen annullert, og søknaden blir ikke behandlet på nytt.

Det samme gjelder dersom søkeren er bedt om å sende inn gyldig kontonummer og dette ikke er mottatt i Lånekassen innen den samme fristen.

**Kapittel 12. Opplysningsplikt****§ 12-1. Søkerens opplysningsplikt**

Søkeren plikter å gi riktige og fullstendige opplysninger til Lånekassen.

Søkeren plikter straks å melde fra om endringer i forhold til det som ble opplyst i søknaden, og om avbrudd i utdanningen.

**§ 12-2. Kontroll av opplysninger**

Lånekassen kan kontrollere at opplysningene fra søkeren er riktige. Lånekassen kan også hente inn opplysninger om søkeren direkte fra lærestedet, likningskontoret, trygdekontoret og andre, jf. forskrift om innhenting av opplysninger.

**§ 12-3. Nye opplysninger og endring av støttebeløp**

Dersom nye opplysninger viser at det tildelte støttebeløpet må reduseres, kan Lånekassen gjøre om stipend til lån og kreve tilbakebetaling, se også kapittel 13.

**Kapittel 13. Uberettiget tildelt støtte og mislighold****§ 13-1. Brutt opplysningsplikt**

Dersom en søker forsettlig eller uaktsomt har brutt opplysningsplikten etter § 12-1, og dermed har fått eller forsøkt å få utbetalt eller godskrevet støtte som vedkommende ikke har rett til, kan Lånekassen nekte mer støtte, gjøre uberettiget mottatt stipend om til lån, kreve støttebeløpet tilbakebetalt og regne renter av lånet i utdanningstiden. Hele gjelden kan bli oppsagt, og søkeren kan miste retten til betalingslettelse og ettergivelse.

Ved vurderingen av misligholdet legges det i hovedsak vekt på hvor lenge misligholdet har pågått og på størrelsen av uberettiget mottatt støtte.

**§ 13-2. Misligholdte betalingsforpliktelser**

Dersom en søker har misligholdt sine betalingsforpliktelser etter forskrift om forrentning og tilbakebetaling av utdanningslån, kan Lånekassen gi avslag på søknad om støtte til ny utdanning.

**Kapittel 14. Søknadsfrister**

**§ 14-1. Frist for å søke om støtte**

Frist for søknad om støtte for høsten 2008, er 15. november 2008. For kurs i høstsemesteret som starter 1. november 2008 eller senere, er fristen 15. mars 2009.

Frist for søknad om støtte for våren 2009, er 15. mars 2009. Fristen gjelder ikke for kurs som starter 1. mars 2009 eller senere.

Søknad om støtte må ha kommet inn til Lånekassen innen de nevnte fristene.

Søknadsfristene 15. november 2008 og 15. mars 2009 gjelder ikke for lærlinger og lære kandidater.

Søknader som kommer inn etter at undervisningsåret eller kurset er avsluttet, blir ikke behandlet. Dette gjelder også for lærlinger og lære kandidater.

**§ 14-2. Frist for å sende inn opplysninger**

Søker som er bedt om å sende inn opplysninger, må sende inn disse opplysningene før undervisningsåret eller kurset er avsluttet eller så snart de er tilgjengelige, for å få søknaden behandlet.

Opplysninger om endringer som kommer inn til Lånekassen etter 15. november 2008, vil ikke kunne føre til ny behandling for semesteret. Det samme gjelder for fristen 15. mars 2009.

**§ 14-3. Fødselsstipend**

Dersom søknaden gjelder fødselsstipend etter kapittel 42, må søknaden være kommet inn senest tolv måneder etter fødselen.

**§ 14-4. Sykestipend**

Dersom søknaden gjelder sykestipend etter kapittel 43, må søknaden være kommet inn senest seks måneder etter at undervisningsåret eller kurset er avsluttet.

**§ 14-5. Unntak fra frister ved særlige forhold**

Lånekassen kan gjøre unntak fra fristene hvis særlige forhold gjør at søknadsfristene ikke kan bli overholdt.

**Annendel. Støtte til søker som har rett til videregående opplæring****Kapittel 15. Hvem som er omfattet av annendel****§ 15-1. Hvem annendel gjelder for**

Annen del gjelder for

- søker som tar videregående opplæring som vedkommende har rett til etter opplæringslova § 3-1
- søker som går direkte over i kurs for å få generell studiekompetanse etter avsluttet videregående opplæring
- søker som tar opplæring tilsvarende vanlig videregående opplæring utenfor Norge, og som har rett til opplæring etter opplæringslova § 3-1
- søker som tar ulike kurs med repetisjon av fag fra grunnskolen, som forberedelse for opptak i videregående opplæring når søkeren har rett til videregående opplæring etter opplæringslova § 3-1
- søker som tar kurs i regi av oppfølgingstjenesten i fylkeskommunen, se § 7-1.

For søker som tar høyere utdanning, fagskoleutdanning, folkehøyskole og andre utdanninger som er godkjent etter § 4-1, gjelder reglene i tredje del.

**Kapittel 16. Grunnstipend og læremiddelstipend****§ 16-1. Behovsprøvd grunnstipend**

Det gis et behovsprøvd grunnstipend på inntil kr 1 810 per måned.

**§ 16-2. Behovsprøvd stipend til læremidler**

Det gis et behovsprøvd stipend til læremidler på inntil kr 370 per måned til elever på Videregående trinn 1 (Vg1). Stipendet utbetales sammen med første støtteterminen hvert halvår.

**§ 16-3. Unntak fra § 16-2**

Stipend til læremidler gis ikke til søker som får støtte fra folketrygden eller gjennom andre ordninger til utgifter til bøker og materiell.

**§ 16-4. Stipend til nødvendig individuelt utstyr (utstyrstipend)**

For søkere i Videregående trinn 2 (Vg2) og Videregående trinn 3 (Vg3) gis det et stipend per undervisningsår, etter tre satser avhengig av utdanningsprogram, til nødvendig individuelt utstyr som trengs i opplæringen.

Kr 820	Kr 1 850	Kr 2 670
– Studiespesialisering	– Naturbruk	– Idrettsfag
– Musikk, dans og drama	– Bygg- og anleggsteknikk	– Design og håndverk
– Helse- og sosialfag	– Teknikk og industriell produksjon	– Restaurant- og matfag
– Elektrofag		
– Medier og kommunikasjon		
– Service og samferdsel		

Stipendet utbetales sammen med første støttettermin. Søkere som bytter utdanningsprogram i løpet av et undervisningsår får beholde det stipendet som allerede er utbetalt. Dersom det nye utdanningsprogrammet har høyere sats utbetales differansen mellom de to satsene.

Stipendet gis ikke til lærlinger og lærekandidater.

### *Kapittel 17. Bostipend*

#### **§ 17-1. Ikke-behovsprøvd bostipend**

Det gis bostipend som tilskudd til bokostnader med kr 3 600 per måned når søkeren oppfyller vilkårene i § 17-2. Bostipendet blir ikke behovsprøvd etter kapittel 21 og 22.

#### **§ 17-2. Vilkår for bostipend**

Søker som ikke bor hos foreldrene, får bostipend når reisetiden mellom foreldrehjemmet og skolen er tre timer eller mer samlet per dag, eller avstanden er 40 km eller mer.

Bostipend kan også gis når søkeren må bo utenfor foreldrehjemmet på grunn av andre særlige forhold.

#### **§ 17-3. Unntak for søker som er gift eller forsørger barn**

Søker som er gift eller har barn å forsørge og bor sammen med barnet, får bostipend selv om de bor hos foreldrene.

#### **§ 17-4. Unntak for søker som mottar offentlig stønad**

Bostipend gis ikke til søker som mottar overgangsstonad, uførepensjon, attføringspenger, rehabiliteringspenger eller andre stønader som er ment å dekke boutgifter.

### *Kapittel 18. Reisestipend*

#### **§ 18-1. Reisestipend i Norge**

Det gis reisestipend til tre reiser tur-retur for et helt skoleår (ti måneder) mellom foreldrehjemmet i Norge og skolestedet. Stipendet blir gitt som tilskudd etter satsene i Lånekassen. Det blir gjort et fradrag på kr 970 per skoleår som søkeren må dekke selv. Reisestipendet blir beregnet per måned.

Søker som bor i foreldrehjemmet, får ikke reisestipend.

Søker som får støtte til fjernundervisning etter § 7-5, får reisestipend når det er lagt inn obligatorisk klasseromsundervisning som en del av opplegget.

#### **§ 18-2. Reisestipend i land utenfor Norden**

Det gjelder særlige regler for tilskudd til reiser til land utenfor Norden, se kapittel 41.

#### **§ 18-3. Søker som får støtte fra folketrygden eller andre ordninger**

Det gis ikke reisestipend til søker som får støtte til reiser gjennom folketrygden eller andre ordninger.

### *Kapittel 19. Forsørgerstipend*

#### **§ 19-1. Vilkår og satser for forsørgerstipend**

Søker får forsørgerstipend for egne eller ektefelles barn født i 1993 og senere, som søkeren bor sammen med. Det gis forsørgerstipend bare for barn som bor sammen med søkeren minst 40 prosent av tiden.

Det gis forsørgerstipend med opptil kr 1 360 per måned for hvert av de to første barna, og opptil kr 880 per måned for hvert barn flere enn to.

Forsørgerstipendet til gift søker blir redusert med 60 prosent av ektefellens bruttoinntekt over kr 23 370 per måned.

Forsørgerstipendet blir ikke behovsprøvd etter kapittel 21.

### *Kapittel 20. Lån*

#### **§ 20-1. Satser for lån og behovsprøving av lånet**

Det gis lån på inntil kr 1 260 per måned for søker som har rett til bostipend, se § 17-2. For søker som ikke har rett til bostipend gis det lån på inntil kr 2 520 per måned.

Tabellen i § 21-8 viser lånesatsene som er fastsatt ut fra fradraget for forsørgerinntekt og antall søsken født 1990 eller senere.

For søker som er gift eller har barn å forsørge og bor sammen med barnet, gis det et lån på inntil kr 1 260 per måned. Lånet blir ikke behovsprøvd mot økonomien til forsørgerne.

#### **§ 20-2. Lån til skolepenger**

Det gis lån til skolepenger, avgrenset til kr 21 760 per skoleår. Det gis bare støtte til skolepenger som søkeren faktisk betaler. Det gis ikke lån til skolepenger dersom disse er dekket av andre.

Det gis ikke lån til skolepenger i land utenfor Norden, se likevel kapittel 45.

**Kapittel 21. Behovsprøving mot økonomien til forsørgerne****§ 21-1. Behovsprøving av stipend**

Grunnstipend og læremiddelstipend etter kapittel 16 blir redusert ved behovsprøving etter den samlede inntekten og formuen til forsørgerne (foreldre og steforeldre). Når fradraget skal regnes ut, bruker Lånekassen alminnelig inntekt og nettoformue ved skattelikningen for 2006. Inntekt og formue i utlandet eller på Svalbard, som ikke er med i likningen, skal også regnes med. Se § 21-8.

Det ses bort fra formue og inntekt som består av erstatnings- og forsikringsutbetaling som følge av personskafe på forsørger. Søkeren må dokumentere inntekts- og formuesforholdet.

**§ 21-2. Ny beregning ved lavere inntekt enn i 2006**

Blir det dokumentert at brutto inntekt og formue til forsørgerne i skoleåret er lavere enn i inntektsåret 2006, tar Lånekassen hensyn til det. Inntekten beregnes med utgangspunkt i skattereglene. Det tas ikke hensyn til en vanskelig økonomisk situasjon på grunn av økte utgifter.

**§ 21-3. Unntak ved særlig tyngende sosiale grunner**

Lånekassen ser helt eller delvis bort fra inntekten og formuen til forsørgerne når det er dokumentert at søkeren ikke kan få tilskudd fra dem av særlig tyngende sosiale grunner, og det ellers er rimelig. Normalt tas det ikke hensyn til endrede økonomiske forhold på grunn av husbygging, kjøp av bolig o.l.

Lånekassen ser bort fra inntekten når forsørgerne er i frivillig eller tvungen gjeldsordning.

**§ 21-4. Separerte eller skilte foreldre**

Er foreldrene skilt eller separert, bruker Lånekassen likningstallene til den av foreldrene som søkeren bor hos eller bodde hos sist.

**§ 21-5. Unntak fra behovsprøving mot steforeldre**

Når søkeren bor utenfor foreldrehjemmet, ser Lånekassen bort fra inntekten og formuen til stemor eller stefar når det er lagt fram opplysninger som gjør det rimelig.

**§ 21-6. Unntak for visse søkere**

For søker som er gift eller har barn å forsørge og bor sammen med barnet, blir ikke grunnstipend og læremiddelstipend behovsprøvd.

**§ 21-7. Formue over kr 753 680**

Av forsørgernes formue over kr 753 680 blir det regnet 10 prosent som tillegg til inntekten.

**§ 21-8. Fradrag og lånesats**

Tabellen viser fradrag og lånesats etter forsørgernes inntekt og tallet på søsken født 1990 eller senere. Inntekten blir satt lik alminnelig inntekt ved skattelikningen i 2006 med eventuelle tillegg etter § 21-7. Inntekten blir avrundet ned til nærmeste hele 1 000 kroner.

Inntekt i 1 000 kr

<i>1 barn</i>	<i>2 barn</i>	<i>3 barn</i>	<i>4 barn</i>	<i>5 barn</i>	<i>Fradrag i kr per måned</i>	<i>Lånesats hjemmeb.</i>	<i>Lånesats borteb.</i>
0-199	0-211	0-223	0-235	0-247	0	2 520	1 270
200-204	212-216	224-228	236-240	248-252	50	2 520	1 270
205-209	217-221	229-233	241-245	253-257	100	2 520	1 270
210-214	222-226	234-238	246-250	258-262	150	2 520	1 270
215-219	227-231	239-243	251-255	263-267	200	2 520	1 270
220-224	232-236	244-248	256-260	268-272	250	2 520	1 270
225-229	237-241	249-253	261-265	273-277	300	2 520	1 270
230-234	242-246	254-258	266-270	278-282	350	2 520	1 270
235-239	247-251	259-263	271-275	283-287	400	2 520	1 270
240-244	252-256	264-268	276-280	288-292	450	2 520	1 270
245-249	257-261	269-273	281-285	293-297	500	2 520	1 270
250-254	262-266	274-278	286-290	298-302	550	2 520	1 270
255-259	267-271	279-283	291-295	303-307	600	2 520	1 270
260-264	272-276	284-288	296-300	308-312	650	2 520	1 270
265-269	277-281	289-293	301-305	313-317	700	2 470	1 210
270-274	282-286	294-298	306-310	318-322	750	2 420	1 160
275-279	287-291	299-303	311-315	323-327	800	2 370	1 110
280-284	292-296	304-308	316-320	328-332	850	2 270	1 010
285-289	297-301	309-313	321-325	333-337	900	2 170	910
290-294	302-306	314-318	326-330	338-342	950	2 070	810
295-299	307-311	319-323	331-335	343-347	1 000	1 970	710
300-304	312-316	324-328	336-340	348-352	1 050	1 870	610

<i>1 barn</i>	<i>2 barn</i>	<i>3 barn</i>	<i>4 barn</i>	<i>5 barn</i>	<i>Fradrag i kr per måned</i>	<i>Lånesats hjemmeb.</i>	<i>Lånesats borteb.</i>
305–309	317–321	329–333	341–345	353–357	1 100	1 770	510
310–314	322–326	334–338	346–350	358–362	1 200	1 720	460
315–319	327–331	339–343	351–355	363–367	1 300	1 670	410
320–324	332–336	344–348	356–360	368–372	1 400	1 620	360
325–329	337–341	349–353	361–365	373–377	1 500	1 570	310
330–334	342–346	354–358	366–370	378–382	1 600	1 520	260
335–339	347–351	359–363	371–375	383–387	1 750	1 520	260
340–344	352–356	364–368	376–380	388–392	1 900	1 520	260
345–349	357–361	369–373	381–385	393–397	2 050	1 520	260
350–354	362–366	374–378	386–390	398–402	2 200	1 400	140
355–359	367–371	379–383	391–395	403–407	2 350	1 250	20
360–364	372–376	384–388	396–400	408–412	2 500	1 100	0
365–369	377–381	389–393	401–405	413–417	2 650	950	0
370–374	382–386	394–398	406–410	418–422	2 800	800	0
375–379	387–391	399–403	411–415	423–427	2 950	650	0
380–384	392–396	404–408	416–420	428–432	3 100	500	0
385–389	397–401	409–413	421–425	433–437	3 250	350	0
390–394	402–406	414–418	426–430	438–442	3 400	200	0
395–399	407–411	419–423	431–435	443–447	3 550	50	0
400–404	412–416	424–428	436–440	448–452	3 700	0	0
OSV.	OSV.	OSV.	OSV.	OSV.	OSV.	OSV.	OSV.

**§ 21–9. Rekkefølgen stipendene reduseres i**

Ved behovsprøving reduseres først grunnstipendet, deretter læremiddelstipendet.

**Kapittel 22. Behovsprøving mot egen økonomi**

**§ 22–1. Lærlinglønn og trygde- og pensjonsytelser**

Grunnstipend, læremiddelstipend og forsørgerstipend etter kapittel 16 og 19 blir redusert på grunnlag av lærlinglønn og trygde- og pensjonsytelser i søknadsperioden.

Av slik inntekt går 60 prosent av bruttobeløpet til fradrag. Dersom inntekten varierer, blir gjennomsnittlig månedsinntekt per semester brukt.

Det ses bort fra barnepensjon som søkeren får når en av eller begge foreldrene er døde.

Lån tildeles uten behovsprøving etter søkerens egen økonomi.

**§ 22–2. Kommunal og statlig bostøtte samt grunnstønad fra folketrygden**

Kommunal eller statlig bostøtte og støtte fra folketrygden som skal dekke ekstra utgifter på grunn av sykdom, skade eller lyte, påvirker ikke støttebeløpet.

**§ 22–3. Rekkefølgen stipendene reduseres i**

Ved behovsprøving reduseres først grunnstipendet, deretter læremiddelstipendet, og til sist forsørgerstipendet.

**Kapittel 23. Minstebeløp**

**§ 23–1. Minstebeløp for lån og stipend**

Det gis ikke lån på under kr 50 eller bare stipend på under kr 20 per måned.

**Tredje del. Støtte til søker i høyere utdanning og søker i fagskoleutdanning, folkehøyskole og annen utdanning som ikke er omfattet av opplæringslova § 3–1**

**Kapittel 24. Hvem som er omfattet av tredje del**

**§ 24–1. Hvem tredje del gjelder for**

Tredje del gjelder søker som tar høyere utdanning, fagskoleutdanning, folkehøyskole, og andre utdanninger som er godkjent etter § 4–1.

Det gjelder egne regler i annen del for

- søker som tar videregående opplæring som han eller hun har rett til etter opplæringslova § 3–1
- søker som går direkte over i kurs for å få generell studiekompetanse etter avsluttet videregående opplæring
- søker som tar opplæring tilsvarende vanlig videregående opplæring utenfor Norge
- søker som tar ulike kurs som er lagt opp med repetisjon av fag fra grunnskolen, som forberedelse for opptak i videregående opplæring som søkeren har rett til etter opplæringslova § 3–1
- søker som tar kurs i regi av oppfølgingstjenesten i fylkeskommunen, se § 7–1.

## Kapittel 25. Basisstøtte

### § 25-1. Basisstøtte

Det gis opp til kr 8 500 per måned i basisstøtte.

Basisstøtten gis som lån. En del av lånet kan bli gjort om til utdanningsstipend etter vilkårene i kapittel 26 og 27, og stipendet blir behovsprøvd etter vilkårene i kapittel 29.

## Kapittel 26. Utdanningsstipend

### § 26-1. Omgjøring av lån til behovsprøvd utdanningsstipend

Søker som ikke bor sammen med foreldrene, får inntil 40 prosent av basisstøtten gjort om til utdanningsstipend etter hvert som søkeren fullfører utdanningen.

### § 26-2. Søker som bor sammen med foreldrene

Søker som bor sammen med foreldrene, får ikke lån gjort om til utdanningsstipend.

Søker blir ansett for å bo sammen med foreldrene når:

- søker bor i samme hus som foreldrene. Det gjøres unntak hvis søkeren og foreldrene bor i hver sin boenhet i et hus med mer enn fire selvstendige og klart atskilte boenheter.
- søker bor i boenhet som hører til huset der foreldrene bor.

Søker som er gift eller har barn å forsørge og bor sammen med barnet, får lån gjort om til utdanningsstipend selv om vedkommende bor sammen med foreldrene.

## Kapittel 27. Omgjøring av lån til utdanningsstipend

### § 27-1. Vilkår om gjennomført utdanning

Ved utdanning der faglige resultater blir oppnådd gjennom vekttall eller studiepoeng, blir lån gjort om til utdanningsstipend for hvert studiepoeng som blir bestått. Lån blir gjort om til utdanningsstipend for opptil 30 studiepoeng per semester.

Ved annen utdanning blir lån gjort om til utdanningsstipend når utdanningen eller kurset er bestått.

For søker i eksamensfri utdanning blir lån gjort om til utdanningsstipend når hele utdanningen er fullført.

### § 27-2. Utvidet rett til omgjøring av lån til utdanningsstipend

Selv om vilkåret om fullført utdanning ikke er oppfylt, får søkere som ikke bor sammen med foreldrene lån gjort om til utdanningsstipend for semestre der søkeren

- har fått fødselsstipend, se kapittel 42,
- har fått sykestipend, se kapittel 43,
- har blitt forsinket på grunn av redusert funksjonsevne, se § 9-3, eller
- har hatt tillitsverv på fulltid i minst tre måneder i landsomfattende elev- eller studentorganisasjon, eller i tilknytning til utdanningsinstitusjon eller studentsamskipnad.

### § 27-3. Omgjøring av lån til utdanningsstipend for tidligere perioder

Dersom søkeren fullfører mer utdanning enn normert, eller tar utdanning uten støtte, blir lån for tidligere perioder gjort om til stipend, dersom søkeren ikke har fått fullt utdanningsstipend for disse periodene.

Omgjøringen gis for de siste semestrene først. Dersom søkeren dokumenterer at vedkommende ble forsinket på et annet tidspunkt, kan dette bli lagt til grunn.

### § 27-4. Omgjøring av lån til utdanningsstipend for senere perioder

Dersom søkeren fullfører mer utdanning enn normert, eller tar utdanning uten støtte, og tidligere har fått fullt utdanningsstipend, gis utdanningsstipend for senere perioder med støtte der de faglige vilkårene for å gjøre om lån til utdanningsstipend ikke er oppfylt.

### § 27-5. Vilkår om lån i Lånekassen på omgjøringstidspunktet

Det er en forutsetning for å få omgjort lån til utdanningsstipend at søkeren har lån i Lånekassen på omgjøringstidspunktet.

### § 27-6. Tidsbegrensning for omgjøring av lån til utdanningsstipend for tidligere perioder

Lån kan bli gjort om til utdanningsstipend etter kapittel 26 og 27 i opp til åtte år bakover i tid, regnet fra det semesteret eksamen er tatt. Lån kan ikke bli gjort om til utdanningsstipend for perioder før undervisningsåret 2002–2003.

## Kapittel 28. Forsørgerstipend

### § 28-1. Vilkår og satser for forsørgerstipend

Søker får i tillegg til basisstøtten et behovsprøvd forsørgerstipend for egne og ektefelles barn født i 1993 og senere, som søkeren bor sammen med. Det gis forsørgerstipend bare for barn som bor sammen med søkeren minst 40 prosent av tiden.

Det gis forsørgerstipend med opptil kr 1 360 per måned for hvert av de to første barna, og opptil kr 880 per måned for hvert barn flere enn to.

Forsørgerstipendet til gift søker blir redusert med 60 prosent av ektefellens bruttoinntekt over kr 23 370 per måned.

### *Kapittel 29. Behovsprøving av utdanningsstipend og forsørgerstipend*

#### **§ 29-1. Personinntekt**

Utdanningsstipend og forsørgerstipend kan bli redusert på grunnlag av inntekten til søkeren. Har søkeren en personinntekt over kr 122 247 ved skattelikningen for 2008 og/eller over kr 128 360 ved skattelikningen for 2009, blir stipendene redusert med 5 prosent per måned av inntekt over grensen.

Dersom søkeren følger et utdanningsopplegg som har en varighet på sju måneder eller mindre i et kalenderår, og vedkommende bare får støtte til dette opplegget, blir inntektsgrensen hevet til kr 305 618 for 2008 og kr 320 899 for 2009.

#### **§ 29-2. Trygd eller pensjonsytelser**

For søker som mottar trygd eller pensjonsytelser, blir stipendet redusert med 5 prosent per måned av trygd eller pensjonsytelser over kr 65 409 ved skattelikningen for 2008 og/eller kr 68 680 ved skattelikningen for 2009.

Dersom søkeren følger et utdanningsopplegg som har en varighet på sju måneder eller mindre i et kalenderår, og vedkommende bare får støtte til dette opplegget, blir grensen hevet til kr 183 371 for 2008 og kr 192 540 for 2009.

#### **§ 29-3. Formue**

Utdanningsstipend og forsørgerstipend kan bli redusert på grunnlag av formue. Skattelikningen for det året søkeren har fått støtte, blir lagt til grunn.

Enslig søker får redusert stipendene med to prosent per måned av beløp over kr 241 840 i formue for 2008 og kr 253 932 i formue for 2009.

Gift søker får redusert stipendene med én prosent per måned av beløp over kr 464 558 i formue for 2008 og kr 487 786 i formue for 2009. For gift søker legges formuen til søkeren og ektefellen sammen.

#### **§ 29-4. Ektefelles særreie**

Det ses ikke bort fra formue som ektefellen til søkeren har i særreie.

#### **§ 29-5. Barns formue**

Det ses bort fra barns formue dersom den forvaltes av Overformyndert. Ved formue under grensen for beløp som skal forvaltes av Overformyndert, må det dokumenteres at formuen faktisk tilhører søkerens barn.

#### **§ 29-6. Erstatnings- og/eller forsikringsutbetaling**

Det ses bort fra formue og inntekt som består av erstatnings- og forsikringsutbetaling som følge av personskaade på søkeren. Det ses også bort fra tilsvarende formue og inntekt for søkerens ektefelle.

Søkeren må dokumentere inntekts- og formuesforholdet.

#### **§ 29-7. Trygdefinansiert bil**

Det ses bort fra formue som består av bil finansiert gjennom folketrygden.

Dersom søkeren eier en dyrere bil enn det trygdeetat har vurdert at det er behov for som følge av funksjonshemmingen, skal det behovsprøves mot den overskytende delen av bilens likningsverdi.

Søkeren må dokumentere formuesforholdet og trygdeetatens vurdering av behovet.

Det ses også bort fra tilsvarende formue for søkerens ektefelle.

#### **§ 29-8. Tidspunkt for behovsprøving**

Fradragene regnes ut på etterskudd når likningen foreligger.

#### **§ 29-9. Rekkefølgen stipendene reduseres i**

Fradrag blir først gjort i utdanningsstipendet, deretter i forsørgerstipendet. For mye tildelt stipend blir gjort om til lån.

### *Kapittel 30. Reisestipend*

#### **§ 30-1. Reisestipend i Norge**

Søker som ikke bor sammen med foreldrene, og som er født i 1983 eller senere, får tilskudd til to reiser tur-retur for et helt undervisningsår (ti måneder) mellom registrert hjemsted (i Folkeregisteret etter lov om folkeregistrering) i Norge og skolestedet.

Tilskuddet blir gitt som stipend etter satsene til Lånkassen. Det blir gjort et fradrag på kr 2 010 per undervisningsår som søkeren må dekke selv. Reisestipend blir beregnet per måned. Maksimalt reisestipend er kr 7 000 per undervisningsår.

Søker som får støtte til fjernundervisning etter § 7-5, får reisestipend når det er lagt inn obligatorisk klasseromsundervisning som en del av opplegget.

#### **§ 30-2. Reisestipend i utlandet**

Det gjelder egne regler for reisestøtte til land utenfor Norden, se kapittel 41.

Det gis reisestipend til søkere som tar utdanning i utlandet og som ikke har registrert hjemsted i Norge, dersom søkeren har måttet melde utflytting fra Norge fordi studielandet krever det.

### *Kapittel 31. Støtte som bare gis som lån*

#### **§ 31–1.** *Støtte som bare gis som lån*

Støtte til disse utgiftene gis bare som lån:

- a) skolepenger, opp til kr 52 160 per undervisningsår. Det gis støtte bare til skolepenger som søkeren faktisk betaler. Det gis ikke lån til skolepenger dersom disse er dekket av andre. For skolepenger i land utenfor Norden gjelder det egne regler, se kapittel 40.
- b) utgifter til reise når søkeren tar studieopphold i utlandet som er godkjent for støtte etter § 4–3.
- c) støtte på inntil kr 3 740 per måned for søkere som er omfattet av ordningen med sommerterminer og søkere som tar forkurs til ingeniørutdanning sommeren 2008.

### *Kapittel 32. Minstebeløp*

#### **§ 32–1.** *Minstebeløp for lån*

Det gis ikke lån under kr 50 per måned.

### *Fjerde del. Støtte til utdanning i land utenfor Norden*

### *Kapittel 33. Statsborgerskap og tilknytning til Norge*

#### **§ 33–1.** *Hovedregel*

Søkeren må som hovedregel være norsk statsborger for å få støtte til utdanning i land utenfor Norden.

#### **§ 33–2.** *Utvidet rett for arbeidstaker fra EØS/EFTA-land og forsørgede familiemedlemmer*

Statsborger fra EØS/EFTA-land med status som arbeidstaker i Norge, har rett til utdanningsstøtte når utdanningen vedkommende tar har faglig sammenheng med arbeidet. Kravet om faglig sammenheng faller bort dersom vedkommende har blitt ufrivillig arbeidsledig på grunn av generelle endringer i arbeidsmarkedet.

Følgende medlemmer av EØS/EFTA-arbeidstakerens familie som har lovlig opphold i Norge, har rett til utdanningsstøtte på samme vilkår som norske statsborgere:

- a) ektefelle
- b) slektning i nedstigende linje av EØS/EFTA-arbeidstakeren og/eller EØS/EFTA-arbeidstakerens ektefelle som er under 21 år eller som blir forsørget av dem
- c) slektning i oppstigende linje av EØS/EFTA-arbeidstakeren og/eller EØS/EFTA-arbeidstakerens ektefelle som blir forsørget av dem.

#### **§ 33–3.** *Unntak for annen utenlandsk statsborger*

Utenlandsk statsborger som har rett til støtte til utdanning i Norge etter kapittel 2, kan få støtte i inntil ett år til utdanning i land utenfor Norden dersom utenlandsoppholdet er godkjent som del av en høyere utdanning som søkeren har begynt på i Norge, se § 5–1. Det samme gjelder deltakelse i oppleggene under § 35–5.

#### **§ 33–4.** *Vilkår om botid*

Det er et vilkår at søkeren har bodd i Norge i en sammenhengende periode på minst to år i løpet av de fem siste årene før utdanningen starter (botid).

#### **§ 33–5.** *Unntak fra vilkåret om botid ved delstudier og visse utdanninger*

Kravet om botid gjelder ikke søkere som får støtte etter § 5–1 og § 35–5.

#### **§ 33–6.** *Unntak fra vilkåret om botid ved særlige forhold*

Det blir gjort unntak fra kravet om botid når søkeren, en av foreldrene eller ektefellen til søkeren er

- a) i norsk utenriksstjeneste,
- b) i tjeneste for misjon eller norsk bistandsorganisasjon,
- c) i tjeneste som norsk representant for en internasjonal organisasjon eller en offentlig institusjon,
- d) i tjeneste i utlandet for norsk næringsliv, eller
- e) bosatt i utlandet på grunn av sykdom.

Det gjøres unntak i andre tilfeller der søkeren har særlig tilknytning til Norge, dersom sterke grunner taler for det. Når situasjonen er knyttet opp mot foreldrene, er det et vilkår at søkeren er født i 1986 eller senere.

### *Kapittel 34. Generell studiekompetanse*

#### **§ 34–1.** *Generell studiekompetanse*

Det gis støtte til høyere utdanning dersom:

- a) søkeren har generell studiekompetanse i Norge før utdanningen starter, jf. lov om universiteter og høyskoler § 3–6, med tilhørende forskrifter. De fastsatte krav til kunnskaper i norsk gjelder også for søkere som skal studere i utlandet,

- b) søkeren er 25 år eller eldre og har fått studierett på grunnlag av realkompetanse, eller
- c) søkeren har opptak til ballett-, skuespiller- og bildende kunstutdanning ved et fremstående lærested. Det er en forutsetning at lærestedet har strenge krav for opptak.

### *Kapittel 35. Hva slags utdanning det gis støtte til*

#### **§ 35-1. Utdanninger det gis støtte til**

Til høyere utdanning i land utenfor Norden gis det støtte når utdanningen

- a) tilsvarer utdanning på bachelornivå i Norge
- b) tilsvarer utdanning på masternivå i Norge
- c) tilsvarer en norsk grad på Ph.d.-nivå.

Utdanningen må enten kunne gi generell godkjenning av NOKUT som likestilt med akkreditert norsk utdanning på bachelor- eller masternivå, eller kunne bli godkjent i Norge av institusjon akkreditert som universitet, vitenskapelig høyskole eller høyskole, som faglig jevn god med utdanning på bachelor- eller masternivå som tilbys ved institusjonen.

Ph.d.-utdanningen må kunne gi generell godkjenning av NOKUT som likestilt med en akkreditert norsk Ph.d.-grad.

Det stilles samme opptakskrav som til tilsvarende utdanning i Norge.

Utdanningen og lærestedet må ha offentlig eller tilsvarende godkjenning i studielandet.

#### **§ 35-2. Krav til dokumentasjon**

Når utdanningen er en del av en høyere utdanning som er påbegynt i Norge, jf. § 5-1, må søkeren selv dokumentere at utdanningen kan bli godkjent i Norge av institusjon akkreditert som universitet, vitenskapelig høyskole eller høyskole som faglig jevn god med utdanning som tilbys ved institusjonen.

#### **§ 35-3. Begrensning ved helsefaglig utdanning og ved utdanning som gir fritak for forberedende prøver i norsk grad**

Det er en forutsetning for å gi støtte til helsefaglig utdanning at denne kan gi grunnlag for offentlig autorisasjon i Norge. Det gis ikke støtte til medisintutdanning utenfor Europa, USA, Canada og Australia.

Det gis ikke støtte til utdanning som gir fritak for forberedende prøver i en norsk grad.

#### **§ 35-4. Begrensning i støtte ved forutdanning**

Det gis ikke støtte til forutdanning som søkeren tar for å komme inn på et fagstudium. Selv om utdanningen blir godskrevet ved opptak i utdanning som gir rett til støtte, blir det likevel ikke ettertildelt støtte til forutdanningen.

Det gjøres unntak for støtte til søker som har fått opptak gjennom Frankrikeprogrammet ved Senter for internasjonalisering av høyere utdanning (SIU), til forberedelsesåret i tilrettelagt bachelorgrad i økonomi og ledelse ved Université Toulouse 1.

#### **§ 35-5. Begrensning i støtte ved Freshman year**

Det gis ikke støtte til første året, Freshman year, av fireårig Bachelor's Degree ved læresteder i USA. Det gjøres unntak

- a) for første året av kiropraktorutdanning,
- b) når utdanningen er særlig godt tilrettelagt for studenter med redusert funksjonsevne, og
- c) for første året av fireårig Bachelor's Degree ved utdanninger i USA som er med i ordningen med tilleggsstipend, se § 40-3.

#### **§ 35-6. Videregående opplæring og fagskoleutdanning**

Det gis ikke støtte til utdanning utenfor Norden som er på nivå med videregående opplæring eller fagskoleutdanning i Norge. Støtte gis likevel

- a) til vanlig videregående opplæring, når
  - 1) søkeren er bosatt i utlandet på grunn av egen sykdom, eller
  - 2) en av foreldrene eller ektefellen til søkeren er
    - i norsk utenriksstjeneste
    - i tjeneste for misjon eller norsk bistandsorganisasjon
    - i tjeneste som norsk representant for en internasjonal organisasjon eller en offentlig institusjon
    - i tjeneste i utlandet for norsk næringsliv
    - bosatt i utlandet på grunn av sykdom.

Det er et vilkår at søkeren har rett til videregående opplæring etter opplæringslova § 3-1.

- b) til yrkesfaglig opplæring når utdanning innenfor tilsvarende fagområde ikke finnes i Norge. Opplæringen må ha offentlig eller tilsvarende godkjenning i studielandet.
- c) til elever som har fått opptak gjennom Fylkesmannen i Vest-Agder til utdanning ved de United World College som er regnet opp i punkt A i vedlegg til fjerde del.
- d) til elever som har fått opptak gjennom Fylkesmannen i Vest-Agder eller kulturkontoret ved Den franske ambassaden til utdanning ved utvalgte læresteder i Frankrike, som tilsvarer allmennfaglig studieretning i videregående skole. Skolene som omfattes er regnet opp i punkt B i vedlegg til fjerde del.

- e) til elever som har fått opptak gjennom kulturkontoret ved Den franske ambassaden til yrkesfaglig utdanning ved skolene som regnes opp i punkt D i vedlegg til fjerde del.

**§ 35–7. Kortere studieopphold i utlandet på videregående opplærings nivå**

Det gis ikke støtte til utdanning utenfor Norden som er på nivå med videregående opplæring eller fagskoleutdanning i Norge. Støtte gis likevel

- a) til elever som er tatt opp i et utdanningsprogram i land utenfor Norden gjennom et samarbeid mellom norsk videregående skole og utenlandsk skole. Det er en forutsetning at opplegget har fått godkjenning av departementet. For undervisningsåret 2008–2009 er inntil én elevgruppe ved de norske skolene som regnes opp i punkt C i vedlegg til fjerde del, med i ordningen.

Det er en forutsetning at utdanningen inngår som en del av en utdanning i videregående skole som søkeren er i gang med i Norge, og at oppholdet i utlandet ikke vil føre til forsinkelse i utdanningen.

- b) til elever som tar et år med videregående opplæring i land utenfor Norden gjennom utvekslingsprogram. Det er en forutsetning at utvekslingen skjer i regi av utvekslingsorganisasjoner som er godkjent av departementet. Det er videre en forutsetning at søkeren dokumenterer at utdanningen inngår som en del av en utdanning i videregående skole som søkeren er i gang med i Norge, og at oppholdet i utlandet ikke vil føre til at søkeren blir forsinket i denne utdanningen. Det gis ikke støtte til kurs på videregående trinn 1.
- c) til et begrenset antall elever i yrkesfaglig studieretning som tar utenlandsopphold i kortere tid, og som får utdanningen godkjent. Det går fram av punkt E i vedlegg til fjerde del hvem som er omfattet av denne ordningen.
- d) til studieopphold gjennom Leonardo-programmet eller andre nasjonalt inngåtte avtaler som varer i minst tre måneder. Er oppholdet etter slike avtaler kortere enn tre måneder, kan søkeren beholde den støtten vedkommende har rett til etter annen eller tredje del.

**Kapittel 36. Støtte til språklig tilretteleggingssemester**

**§ 36–1. Språklig tilretteleggingssemester**

Som en forsøksordning gis det støtte til opplæring i språk og samfunnsfag når søkeren

- a) planlegger høyere gradstudium som gir rett til støtte i et land utenfor Norden som ikke er engelskspråklig, eller
- b) planlegger høyere gradstudium som gir rett til støtte i Finland eller Island.

Kurset må tas i det landet der utdanningen skal tas, og normalt ved et universitet. Det kan gjøres unntak dersom slikt kurs ikke tilbys i landet. Kurset må da tas i et land med samme offisielle språk som landet der utdanningen skal tas.

Opplæringen må være på fulltid, med minimum 15 undervisningstimer per uke, og vare i minst tre måneder. Til lengre kurs kan det gis støtte i inntil ett semester.

**§ 36–2. Begrensning for delstudenter**

Støtte til språklig tilretteleggingssemester gis ikke til studenter som tar utdanning etter § 5–1 (delstudenter).

**§ 36–3. Støtte til ett semester per språk**

Det gis ikke støtte til mer enn ett semester med språkopplæring i samme språk.

**§ 36–4. Ingen skolepengestøtte**

Det gis ikke støtte til dekning av skolepenger etter kapittel 40.

**§ 36–5. Omgjøring av lån til utdanningsstipend**

Dersom søkeren ikke begynner på en utdanning i landet der det språklige tilretteleggingssemesteret ble tatt innen ett år etter fullført språkopplæring, blir ikke lån gjort om til utdanningsstipend etter § 26–1. Det gjelder samme unntak som i § 27–2.

**Kapittel 37. Stipend til forberedende språkkurs (språkstipend)**

**§ 37–1. Vilkår for språkstipend**

Det gis språkstipend når søkeren

- a) er tatt opp i en utdanning som gir rett til støtte,
- b) er tatt opp i en utdanning som har et annet undervisningsspråk enn engelsk, og
- c) er tatt opp i en utdanning som ligger i et land utenfor Norden, eller i Finland eller Island.

Språkkurset må normalt tas i det landet der hovedutdanningen skal tas.

Språkkurset må vare i minst fire uker (mandag til fredag), med minimum 15 timer undervisning per uke. Stipend fra andre til språkkurs blir trukket fra. Språkkurset må tas forut for hovedutdanningen, men inntil to uker av kurset kan gå parallelt med hovedutdanningen.

**§ 37–2. Språkstipend for delstudenter**

Språkstipendet gis også til studenter som får støtte til utdanning etter § 5–1 (delstudenter). Det er en forutsetning at språkkurset gjennomføres før delstudiet starter.

Ordningen gjelder ikke for studenter som er i gang med språkstudium.

**§ 37-3. Språkstipendets størrelse**

Språkstipendet er på kr 15 660. Det gis ikke annen støtte.

**§ 37-4. Begrensning av språkstipendet**

Det gis ikke støtte mer enn én gang til språkkurs innen samme språk.

Språkstipendet gis kun én gang per språk, og det gis heller ikke språkstipend når det gis eller er gitt støtte til tilretteleggingssemester innen samme språk.

**§ 37-5. Omgjøring til lån**

Språkstipendet blir gjort om til lån hvis søkeren ikke begynner på en utdanning eller et delstudium i et land med det aktuelle språket som offisielt språk innen ett år etter fullført språkkurs. Det gjelder samme unntak som i § 27-2.

**Kapittel 38. Krav til utdanningsopplegget****§ 38-1. Krav om fulltidsutdanning og utdanningens lengde**

Utdanningen må være lagt opp som fulltidsutdanning i studielandet og vare i minst ett semester ved det lærestedet studenten skal studere, se likevel § 5-1.

Det gis ikke støtte til deltidsutdanning.

**§ 38-2. Unntak fra krav om utdanningens lengde**

Det kan bli gjort unntak fra kravet om at undervisningen må vare i minst ett semester, når utdanningen har direkte sammenheng med yrket til søkeren eller den tidligere utdanningen.

**§ 38-3. Begrensning ved fjernundervisning og nettstudier**

Det gis ikke støtte til fjernundervisning og nettstudier som tilbys av utenlandske læresteder, se § 3-1 og § 7-5.

**Kapittel 39. Utrekning av støttebeløpet****§ 39-1. Utrekning av støttebeløpet**

Støttebeløpene blir regnet ut etter reglene i annen eller tredje del, avhengig av hvilken utdanning søkeren tar. Det gjelder egne regler for dekning av skolepenger og reiser, se kapittel 40 og 41. Det gjelder egne regler for stipend til delvis dekning av skolepenger for elever som mottar støtte til videregående opplæring i utlandet etter § 35-5, se kapittel 45-1.

**§ 39-2. Foreløpig vurdering ved utdanning i USA og Canada**

Til høyere utdanning i USA og Canada kan søker få en foreløpig vurdering av retten til støtte, etter standardsatsene som gjelder for det enkelte undervisningsår og i normert tid fram til godkjent hovedeksamen.

**Kapittel 40. Dekning av skolepenger i høyere utdanning****§ 40-1. Hovedregler**

Til høyere utdanning ved universitet eller annen høyere utdanningsinstitusjon som er godkjent etter § 35-1, gis det støtte til å dekke skolepenger helt eller delvis.

Støtte til skolepenger gis etter § 40-2 når skolepengene overskrider kr 1 000 per semester.

Støtte til skolepenger gis i den perioden Lånekassen har satt som norm for utdanningen (normert studietid). Det kan gis støtte til skolepenger utover normert studietid til søker med redusert funksjonsevne som har støtte fra folketrygden, søker som får barn i utdanningstiden, og søker som er forsinket på grunn av sykdom. Til andre søkere som blir forsinket i utdanningen, jf. § 9-2, gis det støtte til skolepenger i form av lån innenfor satsene i § 40-2.

**§ 40-2. Skolepengestøtte til søker som startet sin utdanning i 2004-2005 eller senere**

Til søkere som startet sin utdanning i undervisningsåret 2004-2005 eller senere gis støtte til skolepenger etter reglene i denne bestemmelsen.

Det gis støtte til skolepenger med opptil kr 106 740 for et helt undervisningsår.

Satsene varierer for ulike utdanningsnivå:

- Til utdanning på bachelornivå gis skolepengestøtten med 50 prosent stipend og 50 prosent lån av faktiske skolepenger opptil kr 54 580. Støtte utover dette gis som lån.
- Til utdanning på masternivå og delstudier gis skolepengestøtten med 70 prosent stipend og 30 prosent lån av faktiske skolepenger opp til kr 54 580. Støtte utover dette gis som lån.
- Til utdanning på Ph.d.-nivå gis hele skolepengestøtten som lån.

Ved endringer i valutakursen gis stipenddelen av skolepengestøtten med et høyere beløp.

Skolepengestøtten økes ikke selv om undervisningsåret er lengre enn ti måneder, heller ikke ved komprimerte opplegg. Når undervisningsåret er kortere enn seks måneder, gis det halv skolepengestøtte.

For søkere som mottar ytelser fra andre til skolepenger, reduseres skolepengestøtten dersom samlet støtte til skolepenger overskrider faktiske skolepenger. Reduksjonen skjer først i lånedelen av skolepengestøtten.

**§ 40-3. Tilleggsstipend til dekning av skolepenger**

Til utdanning ved visse læresteder utenfor Norden gis det tilleggsstipend til dekning av skolepenger over satsene i § 40-2. Tilleggsstipendet gis etter § 40-4.

Departementet bestemmer hvilke utdanninger og læresteder som er omfattet av ordningen. Utdanning på bachelor-, master- og Ph.d.-nivå, samt delstudier, inngår i ordningen.

Tilleggsstipend gis i den perioden Lånekassen har satt som norm for utdanningen (normert studietid). Det kan gis støtte til skolepenger utover normert studietid til søker med nedsatt funksjonsevne som har støtte fra folketrygden, søker som får barn i utdanningstiden, og søker som er forsinket på grunn av sykdom. Til andre søkere som blir forsinket i utdanningen, jf. § 9–2, gis det støtte til skolepenger i form av lån innenfor satsene i § 40–4.

#### **§ 40–4. Satser for tilleggsstipend**

Det kan gis tilleggsstipend med opptil kr 57 700 for et helt undervisningsår. Tilleggsstipendet blir utbetalt dersom skolepengene er høyere enn kr 106 740, inntil faktisk studieavgift.

For søkere som mottar ytelser fra andre til skolepenger, blir støtten til skolepenger redusert dersom samlet støtte til skolepenger overskrider faktisk studieavgift. Reduksjonen skjer først i skolepengestøtten, se § 40–2.

Ved endringer i valutakursen kan tilleggsstipendet økes.

#### **§ 40–5. Overgangsordning for søker som var i gang med utdanning før 2004–2005**

Det gis gebyrstipend til dekning av skolepenger for å fullføre en utdanning som det ble gitt gebyrstipend til da søkeren startet utdanningen. Gebyrstipend gis etter regelverk og satser som gjaldt i undervisningsåret 2003–2004.

Det gis tilleggsstipend på inntil kr 55 320 til dekning av skolepenger for å fullføre en utdanning som søkeren var i gang med før undervisningsåret 2004–2005, når studiet ga rett til tilleggsstipend da søkeren begynte utdanningen. Tilleggsstipend for denne gruppen gis etter regelverk og satser som gjaldt i undervisningsåret 2003–2004. Studenter som startet utdanning i 2004–2005 ved et av lærestedene som omfattes av ordningen i § 40–3, kan få tilleggsstipend etter satsene i § 40–4.

Det gis lån på inntil kr 52 160 til dekning av skolepenger til søkere som var i gang med en utdanning før undervisningsåret 2004–2005, som det ikke ble gitt gebyrstipend til da søkeren startet utdanningen. Lån gis inntil faktiske skolepenger.

#### **§ 40–6. Rett til skolepengestøtte**

Det gis skolepengestøtte til dekning av skolepenger for å fullføre en utdanning som det ble gitt skolepengestøtte til da søkeren startet utdanningen.

### **Kapittel 41. Tilskudd til reiser**

#### **§ 41–1. Tilskudd til reiser**

Det gis tilskudd til to reiser tur-retur i året etter Lånekassens satser mellom registrert bosted i Norge og lærestedet. Tilskuddet gis med 100 prosent stipend i Norge og delt med 70 prosent som stipend og 30 prosent som lån for reiser utenfor Norge. Tilskudd til reiser i Norge gis til søker født i 1983 og senere, og det blir gjort et fradrag på kr 2 010 per undervisningsår som søkeren må dekke selv.

Maksimalt reisestipend i Norge er kr 7 000 per undervisningsår.

Søkere som får beregnet støtten etter annen del, får tilskudd til to reiser tur-retur i Norge med et fradrag på kr 646 per undervisningsår som søkeren må dekke selv etter forskriftenes § 18–1.

#### **Vedlegg til fjerde del**

Videregående opplæring som er omfattet av ordningene i § 35–4 bokstav c, d og e og § 35–5 bokstav a og c.

#### **A**

Atlantic College i Wales (2 år)

Lester Pearson College i Canada (2 år)

United World College of South East Asia i Singapore (2 år)

Li Po Chun United World College i Hongkong (2 år)

The Armand Hammer United World College of the American West i New Mexico i USA (2 år)

United World College of the Adriatic i Trieste i Italia (2 år)

United World College of Southern Africa i Swaziland (2 år)

Mahindra United World College of India (2 år)

United World College Costa Rica (2 år)

United World College Mostar i Bosnia-Hercegovina (2 år).

#### **B**

Lycée Alain Chartier i Bayeux i Frankrike

Lycée Corneille i Rouen i Frankrike

Lycée Edouard Herriot i Lyon i Frankrike

Lycée François Rabelais i Vendée, Frankrike

Lycée d'enseignement général et technologique Notre Dame i Vendée i Frankrike

Lycée Chevroliier i Angers i Frankrike.

**C**

Danielsen videregående skole, Bergen, i samarbeid med:

Hillcrest Lutheran Academy, Minnesota, Cuyahoga Valley Christian Academy og Mansfield Christian School, Ohio, USA (utdanningsprogram for studiespesialisering, videregående trinn 2)

Skedsmo videregående skole, Skedsmo, i samarbeid med Russisk-norsk videregående skole, Moskva, Russland (utdanningsprogram for studiespesialisering, videregående trinn 3)

Sogn videregående skole, Oslo, i samarbeid med The Bournemouth and Poole College of Further Education, Bournemouth, England (utdanningsprogram for elektrofag og utdanningsprogram for medier og kommunikasjon, videregående trinn 2)

Ulsrud videregående skole, Oslo, i samarbeid med The Bournemouth and Poole College of Further Education, Bournemouth, England (utdanningsprogram for studiespesialisering, videregående trinn 2)

Heltberg Private Gymnas, Oslo, i samarbeid med The Bournemouth and Poole College of Further Education, Bournemouth, England eller York College, York, til sammen én klasse (utdanningsprogram for studiespesialisering, videregående trinn 2)

Oslo Handelsgymnasium i samarbeid med Beechen Cliff School, Bath, England (utdanningsprogram for studiespesialisering, ett semester, videregående trinn 2)

Lindås gymnas/Internasjonal videregående skole i samarbeid med disse sju videregående skolene i og omkring Cardiff, South Glamorgan, Wales (utdanningsprogram for studiespesialisering, videregående trinn 2):

- Barry Boys' Comprehensive School
- Bryn Hafren Comprehensive Girls' School
- Fitzalan High School
- St. Teilo's Church in Wales High School
- Cardiff High School
- Coleg Glan Hafren
- Whitchurch High School.

Drotningborg videregående skole, Grimstad, i samarbeid med Lincoln Lutheran High School, Nebraska, USA (utdanningsprogram for studiespesialisering, videregående trinn 2)

Bergeland videregående skole, Stavanger, i samarbeid med Somerset College of Arts and Technology, England (utdanningsprogram for studiespesialisering, formgivingsfag, videregående trinn 2)

Øystese videregående skole, i samarbeid med St. Paul's Lutheran High School, USA (utdanningsprogram for studiespesialisering, videregående trinn 2)

Stovner videregående skole, Oslo, i samarbeid med Hammersmith and West London College, London, England (utdanningsprogram for studiespesialisering, videregående trinn 2)

Hetland videregående skole, Stavanger, i samarbeid med Oxford College of Further Education, England (utdanningsprogram for studiespesialisering, videregående trinn 2)

Nord- og Sør-Trøndelags fylkeskommuner i samarbeid med Norfolk County, England (utdanningsprogram for studiespesialisering, videregående trinn 2)

Tromsdalen videregående skole i samarbeid med Cambridge Regional College, England (utdanningsprogram for studiespesialisering, videregående trinn 2)

Nordstrand videregående skole i samarbeid med Paul Natorp Oberschule, Rheingau-Oberschule, Heinrich-Schliemann-Oberschule og Käthe-Kollwitz Oberschule i Berlin, Tyskland (utdanningsprogram for studiespesialisering, videregående trinn 2).

**D**

Elever som har fått opptak gjennom kulturkontoret ved Den franske ambassaden til yrkesfaglig utdanning ved disse skolene:

- Lycée Hôtelier i La Rochelle i Frankrike (hotell- og restaurantfag)
- Lycée d'Hôtellerie et de Tourisme i Illkirch, Frankrike (hotell- og restaurantfag)
- Lycée Hôtelier Raymond Mondon i Metz i Frankrike (hotell- og næringsmiddelfag)
- Lycée Charles de Gaulle i Muret i Frankrike (mekaniske fag)
- Lycée Professionel Experimental de Guerande (akvakultur)
- Lycée d'hôtellerie et de Tourisme de Saint-Quentin-en Yvelines (hotell- og næringsmiddelfag).

**E**

Det samme gjelder

- a) en elevgruppe fra Sogn videregående skole, Oslo, til å ta studieopphold i åtte uker ved Lycée Professionel Paul Valéry, Menton, Frankrike (utdanningsprogram for restaurant- og matfag, restaurantfag, videregående trinn 2)
- b) en elevgruppe fra Sogn videregående skole, Oslo, til å ta studieopphold i to måneder i Bielefeld, Tyskland (utdanningsprogram for teknikk og industriell produksjon, kjøretøy, videregående trinn 2)
- c) en elevgruppe fra Romsdal videregående skole, Molde, til å ta studieopphold i seks uker i Bielefeld, Tyskland (utdanningsprogram for teknikk og industriell produksjon, kjøretøy, videregående trinn 2)
- d) to elevgrupper à 15 elever fra Valle videregående skule til å ta studieopphold i ett semester ved Staatliche Zeichenakademie, Zadkine, Nederland (videregående trinn 2, utdanningsprogram for design og håndverk, design og gullsmedhåndverk)
- e) en elevgruppe fra Askøy videregående skole, til å ta studieopphold i syv måneder i die Staatliche Berufsbildende Andreas Gordon-Schule i Erfurt, Tyskland (utdanningsprogram for elektro, videregående trinn 2).

**Femte del. Spesielle ordninger****Kapittel 42. Fødselsstipend****§ 42-1. Vilkår for fødselsstipend**

Søker som får barn i utdanningsperioden får i en periode hele støtten som fødselsstipend når følgende vilkår er oppfylt:

- a) søkeren må ha hatt rett til støtte i de siste seks månedene før fødselen eller adopsjonen (opptjeningsperiode). Det kan gjøres unntak ved prematur fødsel,
- b) søkeren må bo sammen med barnet, og
- c) søkerens ektefelle eller samboer kan ikke samtidig motta foreldrepenger fra folketrygden. Det blir gjort unntak dersom ektefellen eller samboeren benytter ordningen med gradert uttak av foreldrepenger.

Når en søker tar permisjon fra studiet på grunn av fødsel, gis det fødselsstipend i permisjonstiden.

Foreldrene kan ikke få fødselsstipend samtidig.

**§ 42-2. Hvor lang tid det gis fødselsstipend**

Fødselsstipendet gis i opp til 42 uker. Tre uker før fødselen og seks uker etter fødselen er forbeholdt mor til barnet. Ved adopsjon gis stipend til mor eller far i 39 uker etter adopsjonen.

Ved flerbarnsfødsel blir det samlede uketallet på 42 økt med fem uker for hvert barn mer enn ett. Ved flerbarnsadopsjon blir uketallet på 39 økt med fem uker for hvert barn mer enn ett.

Fødselsstipendet gis også i perioden 15. juni til 14. august (sommerferien).

**§ 42-3. Beregning av fødselsstipendet**

Stipendet regnes ut fra den maksimale summen som søkeren har krav på, se første, annen, tredje og fjerde del.

**§ 42-4. Søknadsfrist**

Søknad om fødselsstipend og dokumentasjon på fødselen må være innkommet senest tolv måneder etter fødselen.

**Kapittel 43. Sykestipend****§ 43-1. Vilkår for sykestipend**

Søker som blir syk og av den grunn er helt studieufør i en del av søknadsperioden, kan få lånet for denne tiden omgjort til sykestipend, men ikke for mer enn fire måneder og to uker per undervisningsår. Sykdomsperioden må dokumenteres. Omgjøring gis for halve måneder.

Lån for de første fjorten dagene av en sykdomsperiode (karenstid) blir ikke gjort om til sykestipend.

**§ 43-2. Sykestipend ved sykdom hos egne barn**

Søker som er helt forhindret fra å følge undervisningen i en del av søknadsperioden på grunn av dokumentert sykdom hos egne barn under ti år, får også sykestipend.

**§ 43-3. Begrensning i rett til sykestipend**

Lån omgjøres til stipend bare for sykdomsperioder som oppstår etter at søknad om lån er kommet inn til Lånekassen.

Retten til omgjøring gjelder ikke for søker som er syk når undervisningen tar til. Det gjøres unntak når søkeren er i en flerårig utdanning.

**§ 43-4. Begrensninger ved samtidige ytelser fra folketrygden**

Søker som har rett til sykepenger, attføringspenger eller rehabiliteringspenger fra folketrygden for sykdomsperioden, får ikke omgjort lån til stipend for den tiden de har slike ytelser.

**§ 43-5. Søknadsfrist**

Søknad om sykestipend må være innkommet senest seks måneder etter at undervisningsåret eller kurset er avsluttet.

**Kapittel 44. Flyktningstipend****§ 44-1. Vilkår for flyktningstipend**

Flyktningstipendet gis i inntil tre år til utenlandsk statsborger som har fått asyl i Norge, og som tar vanlig videregående opplæring her i landet, eller som tar grunnskoleopplæring som vedkommende har rett til etter opplæringslova § 4A-1.

**§ 44-2. Tidsbegrenset rett til flyktningstipend**

Dersom utdanningen påbegynnes innen tre år etter at søkeren kom til Norge, gis det stipend i inntil tre år. Dersom utdanningen påbegynnes innen fire år etter at søkeren kom til Norge, gis det stipend i inntil to år. Dersom utdanningen påbegynnes innen fem år etter at søkeren kom til Norge, gis stipend i inntil ett år. Tiden regnes fra den datoen asyl ble innvilget.

Perioden mellom dato for asyl og oppstart av utdanningen utvides med to år dersom søkeren

- a) har barn eller får barn i løpet av den tiden flyktningstipend normalt kunne gis. Utdanningen må ta til før barnet er fylt ti år.
- b) har rett til grunnskoleopplæring etter opplæringslova § 4A-1 før vanlig videregående opplæring.

Innenfor disse grensene gis flyktningstipendet så lenge søkeren har rett til støtte etter første del, men maksimalt i inntil tre år.

**§ 44-3. Avbrutt utdanning**

Dersom utdanningen blir avbrutt, kan støtten bli krevd tilbake, se kapittel 9. Flyktningstipend blir ikke gjort om til lån etter kapittel 12 og 13, men kan gå til fradrag ved senere søknad om støtte.

**§ 44-4. Beregning av støttebeløp ved videregående opplæring etter annen del**

For søker som tar videregående opplæring som vedkommende har rett til etter opplæringslova § 3-1, regnes støttebeløpet ut etter reglene i annen del.

Hele støttebeløpet gis som stipend, med unntak av lån til dekning av skolepenger.

**§ 44-5. Beregning av støttebeløp ved grunnskoleopplæring eller videregående opplæring etter tredje del**

For søker som tar opplæring som vedkommende har rett til etter opplæringslova § 4A-1 eller § 4A-3, regnes støttebeløpet ut etter reglene i tredje del.

For søker som tar vanlig videregående opplæring uten rett etter opplæringslova § 3-1, regnes støttebeløpet ut etter reglene i tredje del.

Hele støttebeløpet gis som stipend, med unntak av lån til dekning av skolepenger.

**Kapittel 45. Delvis dekning av skolepenger til elever i videregående opplæring ved utenlandske eller internasjonale skoler****§ 45-1. Delvis dekning av skolepenger til videregående opplæring ved utenlandske eller internasjonale skoler**

Til videregående opplæring ved utenlandske eller internasjonale skole i Norge eller i utlandet gis det stipend til delvis dekning av skolepenger. Støtten blir gitt med 85 prosent av faktiske skolepenger avgrenset oppover til 85 prosent av en normalsats regnet ut fra gjennomsnittlige driftsutgifter i den offentlige videregående skole, når skolepengene ikke er dekket av andre. Maksimal støtte for 2008-2009 er kr 77 290 per undervisningsår.

Det gis støtte bare til skolepenger som søkeren faktisk betaler. Søkere i utdanningstilbud der skolen får statstilskudd fra Norge, kan likevel ikke få støtte til å dekke skolepenger.

**Sjette del. Støtte og ettergivelse for statsborgere fra utviklingsland og land i Sentral- og Øst-Europa og Sentral-Asia (kvoteordningen)****Kapittel 46. Hvem som er omfattet av kvoteordningen i sjette del****§ 46-1. Hvem som er omfattet av kvoteordningen i sjette del**

Sjette del gjelder for statsborgere over 18 år fra utviklingsland og land i Sentral- og Øst-Europa og Sentral-Asia som er tatt opp ved høyskole eller universitet i Norge, etter de vilkårene som Kunnskapsdepartementet har fastsatt for kvoteordningen.

**Kapittel 47. Krav til søkeren****§ 47-1. Grunnleggende vilkår**

Det er et vilkår at søkeren har fått studieplass i høyere utdanning etter de vilkårene som er nevnt i § 45-1, har oppholdstillatelse som utdannings søker, og skal bruke utdanningen i hjemlandet når studiet er fullført.

**§ 47-2. Vilkår om opphold i hjemlandet før søknad om opptak**

Det er et vilkår at søkeren har søkt om opptak til utdanning under kvoteordningen fra hjemlandet og dokumenterer opphold i hjemlandet i minst ett år før opptak i utdanningen.

**§ 47-3. Unntak fra § 46-2**

Unntak fra kravet om å søke fra hjemlandet kan bli gjort for søker som tidligere har fått støtte fra Lånekassen, eller som har finansiert høyere utdanning i Norge gjennom Norad og Norges forskningsråd o.l. Det er da en forutsetning at samlet studietid ikke overstiger fem år.

**Kapittel 48. Hva slags utdanning det gis støtte til****§ 48-1. Hva slags utdanning det gis støtte til**

Utdanningen må være godkjent for støtte etter forskriftens første del. Det gis støtte til Ph.d.-utdanning til studenter som får støtte under kvoteordningen.

**§ 48-2. Innføringskurs i norsk eller samisk**

Søker som er tatt opp til et utdanningsprogram med norsk eller samisk som undervisningsspråk, får støtte i inntil ett år til innføringskurs i norsk eller samisk før utdanningen.

**Kapittel 49. Hvor lang tid det gis støtte****§ 49-1. Hovedregel**

Det gis støtte i normert tid for utdanningen, innenfor en ramme på fire år. Et eventuelt innføringskurs i norsk eller samisk kommer i tillegg til de fire årene.

**§ 49-2. Kombinasjon masterutdanning og Ph.d.-utdanning**

Dersom søkeren planlegger Ph.d.-utdanning, gis det bare støtte i ett år på mastergradsnivå.

**§ 49-3. Utvidet støtteperiode ved feltarbeid i hjemlandet**

Dersom feltarbeid i hjemlandet inngår i utdanningen, utvides støtteperioden tilsvarende lengden på feltarbeidet, slik at det gis støtte i inntil fem år. Støtte til feltarbeid gis etter de samme reglene som gjelder for norske søkere, se § 5-1.

**§ 49-4. Forsinkelse i utdanningen**

Ved forsinkelse i utdanningen kan det gis støtte i inntil ett år mer enn normert tid, se § 9-2. Det er en forutsetning at søkeren fortsatt har studieplass under kvoteordningen. Det gis ikke støtte til repetisjon av innføringskurs.

**Kapittel 50. Utrekning av støttebeløpet****§ 50-1. Utrekning av støttebeløpet**

Ved utregning av støttebeløpet gjelder reglene i tredje del og kapittel 42 og 43. Det gjelder egne regler for støtte til reiser, jf. § 49-3 til § 49-5.

Det gis støtte i 12 måneder per undervisningsår for Ph.d.-studenter.

**§ 50-2. Forsørgerstipend**

Søker får forsørgerstipend for barn født i 1991 eller senere som har oppholdstillatelse og som bor sammen med søkeren i Norge.

**§ 50-3. Tilskudd til innreise og hjemreise**

Det gis tilskudd til innreise ved starten av utdanningen og til hjemreise når utdanningen er avsluttet.

**§ 50-4. Tilskudd til årlig hjemreise**

Det gis tilskudd til en årlig hjemreise etter satsene i Lånekassen, når studiet har vart i mer enn ett år og søkeren ikke har hatt feltarbeid i semesteret før, eller skal ha feltarbeid i semesteret etter. Det er en forutsetning for støtte til slik reise at søkeren faktisk gjennomfører reisen.

**§ 50-5. Beregning av tilskudd til reiser**

Tilskuddet til reiser i Norge etter § 49-3 og § 49-4 gis etter regelverket i § 30-1. Aldersgrense, maksimalsats og egenandel i § 30-1 gjelder likevel ikke for kvotestudenter.

Tilskuddet til reiser i utlandet gis med 70 prosent som stipend og 30 prosent som lån.

**Kapittel 51. Ettergivelse av utdanningslån****§ 51-1. Ettergivelse av utdanningslån ved varig bosetting i hjemlandet**

Låntakere får ettergitt utdanningslån som er gitt etter sjettede del når de reiser tilbake til hjemlandet for å bosette seg varig der.

**§ 51-2. Bosetting i Norge eller annet land**

Låntaker som bor i Norge eller i et annet land enn hjemlandet etter avsluttet utdanning, får ikke lånet ettergitt. For disse gjelder reglene i forskrift om forrentning og tilbakebetaling av utdanningslån og tap av rettigheter.

**§ 51–3. Unntak ved humanitære grunner**

Dersom det foreligger humanitære grunner til at låntakeren ikke kan bosette seg i hjemlandet etter avsluttet utdanning, som krig, alvorlig uro eller forfølgelse, kan lånet bli ettergitt dersom låntakeren bosetter seg i et annet land som er omfattet av kvoteordningen.

**§ 51–4. Tilbakevending til Norge**

Dersom låntakeren senere vender tilbake til Norge, vil vedtaket om ettergivelse bli opphevet. Er vedtaket eldre enn ti år, blir vedtaket likevel ikke endret.

**25. feb. Nr. 191 2008****Forskrift om investeringstilskudd til omsorgsboliger og sykehjemsplasser fra Den Norske Stats Husbank**

**Hjemmel:** Fastsatt av Kommunal- og regionaldepartementet 25. februar 2008 med hjemmel i lov 1. mars 1946 nr. 3 om Den Norske Stats Husbank § 1 og § 21. Kunngjort 29. februar 2008 kl. 15.00.

**§ 1. Formål**

Tilskuddene skal stimulere kommunene til å fornye og øke tilbudet av sykehjemsplasser og omsorgsboliger for personer med behov for heldøgns helse- og sosialtjenester, uavhengig av alder, diagnose eller funksjonshemming.

**§ 2. Hva det kan gis tilskudd til**

Tilskuddet kan gis til oppføring, kjøp, ombygging og utbedring av:

- Sykehjemsplasser eller boform for heldøgns omsorg- og pleie etter lov 19. november 1982 nr. 66 om helsetjenesten i kommunene § 1–3 annet ledd nr. 6
- Institusjon eller bolig med heldøgns omsorgstjenester etter lov 13. desember 1991 nr. 81 om sosiale tjenester m.v. § 4–2 bokstav d
- Omsorgsbolig til personer med behov for heldøgns helse- og sosialtjenester, jf. lov 13. desember 1991 nr. 81 om sosiale tjenester m.v. § 3–4
- Fellesareal, herunder areal for dagaktivitetstilbud, i tilknytning til eksisterende omsorgsboliger for å oppnå heldøgnstjeneste.

**§ 3. Hvem som kan få tilskudd**

Tilskuddet kan bare gis til kommuner.

Kommunene skal disponere omsorgsboligene og sykehjemsplassene i minst 20 år.

**§ 4. Utmålingsregler**

Departementet fastsetter størrelsen på tilskuddene.

**§ 5. Prioriteringer**

Tilskuddsmidlene fordeles ut fra prioriteringer gitt av departementet.

**§ 6. Fylkesmannen**

Søknader om tilskudd skal sendes Fylkesmannen til uttalelse.

**§ 7. Krav om tilbakebetaling**

Dersom forutsetningene for tilskuddet ikke er overholdt, kan Husbanken kreve tilbake hele eller deler av tilskuddet.

**§ 8. Retningslinjer for tildeling av tilskudd**

Husbanken gir nærmere retningslinjer for gjennomføringen av ordningen i overensstemmelse med føringer fra departementet.

**§ 9. Ikrafttredelse**

Forskriften trer i kraft straks.

**26. feb. Nr. 192 2008****Forskrift om endring i forskrift om godtgjørelse av utgifter til legehjelp som utføres poliklinisk ved statlige helseinstitusjoner og ved helseinstitusjoner som mottar driftstilskudd fra regionale helseforetak**

**Hjemmel:** Fastsatt av Helse- og omsorgsdepartementet 26. februar 2008 med hjemmel i lov 2. juli 1999 nr. 61 om spesialisthelsetjenesten m.m. § 2–1a og § 5–5. Kunngjort 29. februar 2008 kl. 15.00.

*I*

I forskrift 19. desember 2007 nr. 1761 om godtgjørelse av utgifter til legehjelp som utføres poliklinisk ved statlige helseinstitusjoner og ved helseinstitusjoner som mottar driftstilskudd fra regionale helseforetak gjøres følgende endring:

§ 2 første ledd annet punktum oppheves.

*II*

Endringen trer i kraft straks.

**26. feb. Nr. 193 2008****Forskrift om endring i forskrift om gjenvinning og behandling av avfall (avfallsforskriften)**

**Hjemmel:** Fastsatt av Miljøverndepartementet 26. februar 2008 med hjemmel i lov 13. mars 1981 nr. 6 om vern mot forurensninger og om avfall (Forurensningsloven) § 31 og § 33 jf. delegeringsvedtak 8. juli 1983 nr. 1245 og delegeringsvedtak 11. juni 1993 nr. 785. Kunngjort 29. februar 2008 kl. 15.00.

*I*

I forskrift 1. juni 2004 nr. 930 om gjenvinning og behandling av avfall (avfallsforskriften) gjøres følgende endringer:

Ny § 14–3 skal lyde:

**§ 14–3. Plikter for kommunen**

Kommunen er pliktig til å motta inntil 500 kg PCB-holdige isolerglassruter pr. år pr. avfallsbesitter fra husholdninger og virksomheter med mindre mengder farlig avfall i kommunen. Denne avfallsmengden kommer i tillegg til de mengder farlig avfall kommunen er pliktig til å motta etter § 11–10.

Kommunen skal vederlagsfritt ta imot kasserte PCB-holdige isolerglassruter som er husholdningsavfall.

Nåværende § 14–3 og § 14–4 blir nye § 14–4 og § 14–5.

Nåværende § 14–5 blir ny § 14–6 der første punktum skal lyde:

Godkjente returselskap skal årlig rapportere til Statens forurensningstilsyn eller den Miljøverndepartementet bemyndiger om mengder kasserte PCB-holdige isolerglassruter som er innsamlet og behandlet i samsvar med § 14–4.

Ny § 14–7 skal lyde:

**§ 14–7. Tilsyn**

Fylkesmannen fører tilsyn med at pliktene for kommunen i dette kapitlet overholdes. Statens forurensningstilsyn fører for øvrig tilsyn med at bestemmelsene i dette kapitlet og vedtak truffet i medhold av bestemmelsene i dette kapitlet følges.

I kapittel 14 vedlegg 1 punkt A første ledd nr. 1 og 3 skal henvisningen til «§ 14–3» erstattes med «§ 14–4».

*II*

Endringene trer i kraft fra 1. juni 2008.

**26. feb. Nr. 194 2008****Forskrift om endring i forskrift om utlendingers adgang til riket og deres opphold her (utlendingsforskriften)**

**Hjemmel:** Fastsatt av Utenriksdepartementet 26. februar 2008 med hjemmel i forskrift 21. desember 1990 nr. 1028 om utlendingers adgang til riket og deres opphold her (utlendingsforskriften) § 110. Kunngjort 29. februar 2008 kl. 15.00.

*I*

I forskrift 21. desember 1990 nr. 1028 om utlendingers adgang til riket og deres opphold her (utlendingsforskriften) gjøres følgende endring:

Vedlegg 8 skal lyde:

Andre Schengen-lands utenriksstasjoner med myndighet til å innvilge søknader om visum (innvilgelsesmyndighet) pr. 1. mars 2008, jf. § 110 tredje ledd annet punktum.

Norge blir representert av:

<i>Danmark i:</i>	Algerie	Alger
	Australia	Sydney
	Benin	Cotonou
	Bolivia	La Paz
	Brasil	São Paulo
	Burkina Faso	Ouagadougou
	Ghana	Accra
	Kina	Kanton
	Taiwan	Teipei
	Singapore	Singapore
	Albania	Tirana
	Canada	Ottawa
	Mali	Bamako
	Nicaragua	Managua
<i>Sverige i:</i>	Botswana	Gaborone
	Congo DR	Kinshasa
	Laos	Vientiane
	Senegal	Dakar
	Slovenia	Ljubljana
	Sveits	Bern
	Russland	Kaliningrad
	Nord-Korea	Pyongyang
	Etiopia	Addis Abeba
<i>Finland i:</i>	Kina	Hongkong
	Namibia	Windhoek
	Peru	Lima
	Tunisia	Tunis
<i>Tyskland i:</i>	Bahrain	Manama
	India	Chennai
	Kirgistan	Bisjkek
	Kuwait	Kuwait
	Kypros	Nicosia
	Libya	Tripoli
	Myanmar	Yangon
	Qatar	Doha
	Tadsjikistan	Dusjanbe
	Turkmenistan	Asjkabad
<i>Italia i:</i>	India	Calcutta
	Usbekistan	Tasjkent
<i>Nederland i:</i>	Den dominikanske republikk	Santo Domingo
	Jemen	Sana'a
	Kasakhstan	Almaty
	New Zealand	Wellington
	Oman	Muscat
	Surinam	Paramaribo
	Trinidad og Tobago	Port of Spain
	Uruguay	Montevideo
<i>Frankrike i:</i>	Armenia	Jerevan
	Brunei	Bandar Seri Begawan
	Fiji	Suva
	Georgia	Tbilisi
	Haiti	Port-au-Prince
	Hviterussland/Belarus	Minsk
	Jamaica	Kingston
	Kambodsja	Phnom Penh
	Mauritius	Port Louis
	Papua Ny-Guinea	Port Moresby
	Seychellene	Victoria

<i>Portugal i:</i>	Øst-Timor	Dili
<i>Belgia i:</i>	Kamerun	Yaounde

## II

Endringen trer i kraft 1. mars 2008.

### 28. feb. Nr. 195 2008

#### **Forskrift om endring i forskrift om endring av motorvogners avgiftsmessige status**

**Hjemmel:** Fastsatt av Toll- og avgiftsdirektoratet 28. februar 2008 med hjemmel i forskrift 19. mars 2001 nr. 268 om engangsavgift på motorvogn § 5–1. Kunngjort 29. februar 2008 kl. 15.00.

## I

I forskrift 29. mai 1990 nr. 383 om endring av motorvogners avgiftsmessige status gjøres følgende endring:

§ 2 oppheves.

Etterfølgende paragrafer beholder sin nummerering.

## II

Endringen trer i kraft 1. mars 2008.

#### **Rettelser**

Det som er rettet er satt i kursiv.

#### **Nr. 7/2007 s. 1053 (i forskrift 4. juli 2007 nr. 853 om evakuerings- og redningsredskaper på flyttbare innretninger (redningsforskriften))**

§ 10 første ledd første punktum skal lyde:

Livbåter skal utstyres med fastmontert to-veis VHF-radiotelefonapparat og *radartransponder (SART)*.

#### **Nr. 12/2007 s. 1789–1790 (i forskrift 14. desember 2007 nr. 1444 om forrentning og tilbakebetaling av utdanningslån og tap av rettigheter 2008)**

I fjerde del skal kapitlene 30 og 31 omnummereres til 23 og 24.

§ 30–1 til § 30–2 skal være § 23–1 til § 23–2.

§ 31–1 til § 31–6 skal være § 24–1 til § 24–6.

#### **Nr. 13/2007 s. 1928 og 1929 (i forskrift 18. desember 2007 nr. 1585 om endring i forskrift 13. februar 2004 nr. 406 om betaling av gebyr for særskilte ytelser fra Mattilsynet)**

I vedlegg I kapittel I «Utstedelse av hygienesertifikat» skal rett gebyr være 445.

I vedlegg I kapittel II «Godkjenning av slakteri/tilvirkningsanlegg for akvatiske dyr fra akvakulturanlegg» skal rett gebyr være 7 120.

**Oversikt over rettelser som er inntatt i 2008-årgangen**

År	Feil i hefte nr.	Side	Gjelder	Se rettelse i nr.
2001	17	2390-2393	Forskrift nr. 1600	1
2004	11	1609	Forskrift nr. 1105	1
2007	7	1053	Forskrift nr. 853	2
2007	9	1357	Forskrift nr. 1061	1
2007	10	1453	Forskrift nr. 1181	1
2007	12	1789-1790	Forskrift nr. 1444	2
2007	13	1928-1929	Forskrift nr. 1585	2
2007	13	2014-2015	Forskrift nr. 1676	1

# B-PostAbonnement

Returadresse:  
Lovdata  
Postboks 2016, Vika  
N-0125 Oslo

## NORSK LOVTIDEND

Avd I Lover og sentrale forskrifter  
Avd II Regionale og lokale forskrifter

Utgiver: Justis- og politidepartementet  
Redaksjon: Stiftelsen Lovdata

### Manuskripter for kunngjøring

Manuskripter sendes i ett eksemplar med kunngjøringskjema til Lovdata:  
Med E-post: ltavd1@lovdata.no for avdeling I  
ltavd2@lovdata.no for avdeling II

Elektronisk: Se Lovdatas nettsted ([www.lovdata.no](http://www.lovdata.no)).

Med post: Norsk Lovtidend  
Postboks 2016, Vika  
0125 Oslo

### Bestilling av abonnement

Med post: Samme adresse som over.  
Elektronisk: Se Lovdatas nettsted.

		<b>Norge</b>	<b>Norden</b>	<b>Verden</b>
Abonnement for 2008 koster	Avd I	kr 1140	kr 1700	kr 2360
	Avd. I og II	kr 1430	kr 2470	kr 3480

Innholdet i heftene vil bli kunngjort fortløpende på Lovdatas nettsted – [www.lovdata.no](http://www.lovdata.no)  
- også en versjon av den trykte utgaven av heftet i PDF-format vil være tilgjengelig.  
På samme sted finnes ajourførte versjoner av lovene og sentrale og lokale forskrifter.

Samlemapper: Det vil bli sendt ut etiketter for bruk på ringpermer.

Alle andre henvendelser om Norsk Lovtidend kan rettes til:

Lovdata  
Postboks 2016, Vika  
0125 Oslo

Tlf. 23 11 83 00  
Fax 23 11 83 01  
E-post: [lovtid@lovdata.no](mailto:lovtid@lovdata.no)